

Snap-on

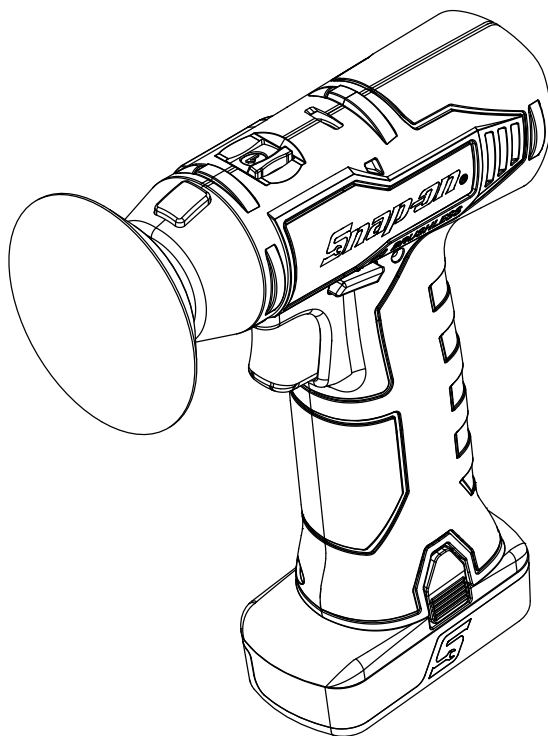

CTPP861

Cordless Polisher/Preparation



- EN ORIGINAL INSTRUCTIONS
- NL VERTALING VAN DE OORSPRONKELIJKE GEBRUIKSAANWIJZING
- FR TRADUCTION DES INSTRUCTIONS ORIGINALES
- DE ÜBERSETZUNG DER ORIGINALANLEITUNGEN
- IT TRADUZIONE DELLE ISTRUZIONI ORIGINALI
- ES TRADUCCIÓN DE LAS INSTRUCCIONES ORIGINALES
- JA 原文説明書の翻訳



CTPP861

Cordless Polisher/Preparation



Safety Messages

Snap-on Tools Company provides safety messages to cover reasonable situations that may be encountered when operating, servicing or repairing cordless tools. It is the responsibility of operators and servicing technicians to be knowledgeable about the procedures, tools and materials used, and to satisfy themselves that the procedures, tools and materials will not compromise their safety, that of others in the work place or the tool.

General Power Tool Safety Warnings



Read all safety warnings and all instructions. Failure to follow the warnings and instructions may result in electric shock, fire and/or serious injury.

SAVE ALL WARNINGS AND INSTRUCTIONS FOR FUTURE REFERENCE

The term "power tool" in the warnings refers to your mains-operated (corded) power tool or battery-operated (cordless) power tool.

Work area safety

- **Keep work area clean and well lit.** Cluttered or dark areas invite accidents.
- **Do not operate power tools in explosive atmospheres, such as in the presence of flammable liquids, gases, or dust.** Power tools create sparks which may ignite the dust or fumes.
- **Keep children and bystanders away while operating a power tool.** Distractions can cause you to lose control.

Electrical safety

- **Power tool plugs must match the outlet. Never modify the plug in any way. Do not use any adapter plugs with earthed (grounded) power tools.** Unmodified plugs and matching outlets will reduce risk of electric shock.
- **Avoid body contact with earthed or grounded surfaces such as pipes, radiators, ranges and refrigerators.** There is an increased risk of electric shock if your body is earthed or grounded.
- **Do not expose power tools to rain or wet conditions.** Water entering a power tool will increase the risk of electric shock.
- **Do not abuse the cord. Never use the cord for carrying, pulling or unplugging the power tool. Keep cord away from heat, oil, sharp edges or moving parts.** Damaged or entangled cords increase the risk of electric shock.
- **When operating a power tool outdoors, use an extension cord suitable for outdoor use.** Use of a cord suitable for outdoor use reduces the risk of electric shock.
- **If operating a power tool in a damp location is unavoidable, use a ground fault circuit interrupter (GFCI) protected supply.** Use of a GFCI reduces the risk of electric shock.

Personal safety

- **Stay alert, watch what you are doing and use common sense when operating a power tool. Do not use a power tool while you are tired or under the influence of drugs, alcohol or medication.** A moment of inattention while operating power tools may result in serious personal injury.
- **Use personal protective equipment. Always wear eye protection.** Personal protective equipment such as dust mask, non-skid safety shoes, hard hat, or hearing protection used for appropriate conditions will reduce personal injuries.
- **Prevent unintentional starting. Ensure the switch is in the off-position before connecting to power source and/or battery pack, picking up or carrying the tool.** Carrying power tools with your finger on the switch or energising power tools that have the switch on invites accidents.
- **Remove any adjusting key or wrench before turning the power tool on.** A wrench or a key left attached to a rotating part of the power tool may result in personal injury.
- **Do not overreach. Keep proper footing and balance at all times.** This enables better control of the power tool in unexpected situations.
- **Dress properly. Do not wear loose clothing or jewellery. Keep your hair, clothing and gloves away from moving parts.** Loose clothes, jewellery or long hair can be caught in moving parts.
- **If devices are provided for the connection of dust extraction and collection facilities, ensure these are connected and properly used.** Use of dust collection can reduce dust-related hazards.

Power tool use and care

- **Do not force the power tool. Use the correct power tool for your application.** *The correct power tool will do the job better and safer at the rate for which it was designed.*
- **Do not use the power tool if the switch does not turn it on and off.** *Any power tool that cannot be controlled with the switch is dangerous and must be repaired.*
- **Disconnect the plug from the power source and/or the battery pack from the power tool before making any adjustments, changing accessories, or storing power tools.** *Such preventive safety measures reduce the risk of starting the power tool accidentally.*
- **Store idle power tools out of the reach of children and do not allow persons unfamiliar with the power tool or these instructions to operate the power tool.** *Power tools are dangerous in the hands of untrained users.*
- **Maintain power tools.** Check for misalignment or binding of moving parts, breakage of parts and any other condition that may affect the power tool's operation. If damaged, have the power tool repaired before use. *Many accidents are caused by poorly maintained power tools.*
- **Keep cutting tools sharp and clean.** *Properly maintained cutting tools with sharp cutting edges are less likely to bind and are easier to control.*
- **Use the power tool, accessories and tool bits etc., in accordance with these instructions, taking into account the working conditions and the work to be performed.** *Use of the power tool for operations different from those intended could result in a hazardous situation.*

Battery tool use and care

- **Recharge only with the charger specified by the manufacturer.** *A charger that is suitable for one type of battery pack may create a risk of fire when used with another battery pack.*
- **Use power tools only with specifically designated battery packs.** *Use of any other battery packs may create a risk of injury or fire.*
- **When battery pack is not in use, keep it away from other metal objects, like paper clips, coins, keys, nails, screws or other small metal objects, that can make a connection from one terminal to another.** *Shorting the battery terminals together may cause burns or a fire.*
- **Under abusive conditions, liquid may be ejected from the battery; avoid contact.** If contact accidentally occurs, flush with water. If liquid contacts eyes, additionally seek medical help. *Liquid ejected from the battery may cause irritation or burns.*

Service

- **Have your power tool serviced by a qualified repair person using only identical replacement parts.** *This will ensure that the safety of the power tool is maintained.*

Specific Safety Rules

Safety Warnings Common for Sanding or Polishing Operations

This power tool is intended to function as a sander or polisher tool. Read all safety warnings, instructions, illustrations and specifications provided with this power tool.

Failure to follow all instructions listed below may result in electric shock, fire and/or serious injury.

- **Operations such as grinding, wire brushing or cutting-off are not recommended to be performed with this power tool.** *Operations for which the power tool was not designed may create a hazard and cause personal injury.*
- **Do not use accessories which are not specifically designed and recommended by the tool manufacturer.** *Just because the accessory can be attached to your power tool, it does not assure safe operation.*
- **The rated speed of the accessory must be at least equal to the maximum speed marked on the power tool.** *Accessories running faster than their rated speed can break and fly apart.*
- **The outside diameter and the thickness of your accessory must be within the capacity rating of your power tool.** *Incorrectly sized accessories cannot be adequately guarded or controlled.*
- **Threaded mounting of accessories must match the polisher/sander spindle thread.** *For accessories mounted by flanges, the arbour hole of the accessory must fit the locating diameter of the flange.* *Accessories that do not match the mounting hardware of the power tool will run out of balance, vibrate excessively and may cause loss of control*
- **Do not use a damaged accessory.** *Before each use inspect the accessory such as abrasive wheels for chips and cracks, backing pad for cracks, tear or excess wear, wire brush for loose or cracked wires. If power tool or accessory is dropped, inspect for damage or install an undamaged accessory. After inspecting and installing an accessory, position yourself and bystanders away from the plane of the rotating accessory and run the power tool at maximum no-load speed for one minute. Damaged accessories will normally break apart during this test time.*
- **Wear personal protective equipment.** *Depending on application, use face shield, safety goggles or safety glasses. As appropriate, wear dust mask, hearing protectors, gloves and workshop apron capable of stopping small abrasive or workpiece fragments. The eye protection must be capable of stopping flying debris generated by various operations. The dust mask or respirator must be capable of filtering particles generated by your operation. Prolonged exposure to high intensity noise may cause hearing loss.*
- **Keep bystanders a safe distance away from work area.** *Anyone entering the work area must wear personal protective equipment. Fragments of workpiece or of a broken accessory may fly away and cause injury beyond immediate area of operation.*
- **Never lay the power tool down until the accessory has come to a complete stop.** *The spinning accessory may grab the surface and pull the power tool out of your control.*

- **Do not run the power tool while carrying it at your side.** *Accidental contact with the spinning accessory could snag your clothing, pulling the accessory into your body.*
- **Regularly clean the power tool's air vents.** *The motor's fan will draw the dust inside the housing and excessive accumulation of powdered metal may cause electrical hazards.*
- **Do not operate the power tool near flammable materials.** *Sparks could ignite these materials.*
- **Do not use accessories that require liquid coolants.** *Using water or other liquid coolants may result in electrocution or shock.*

Kickback and Related Messages

Kickback is a sudden reaction to a pinched or snagged rotating wheel, backing pad, brush or any other accessory. Pinching or snagging causes rapid stalling of the rotating accessory which in turn causes the uncontrolled power tool to be forced in the direction opposite of the accessory's rotation at the point of the binding.

For example, if an abrasive wheel is snagged or pinched by the workpiece, the edge of the wheel that is entering into the pinch point can dig into the surface of the material causing the wheel to climb out or kick out. The wheel may either jump toward or away from the operator, depending on direction of the wheel's movement at the point of pinching. Abrasive wheels may also break under these conditions.

Kickback is the result of power tool misuse and/or incorrect operating procedures or conditions and can be avoided by taking proper precautions as given below.

- **Maintain a firm grip on the power tool and position your body and arm to allow you to resist kickback forces.** *Always use auxiliary handle, if provided, for maximum control over kickback or torque reaction during start-up. The operator can control torque reactions or kickback forces, if proper precautions are taken.*
- **Never place your hand near the rotating accessory.** *Accessory may kickback over your hand.*
- **Do not position your body in the area where power tool will move if kickback occurs.** *Kickback will propel the tool in direction opposite to the wheel's movement at the point of snagging.*
- **Use special care when working corners, sharp edges etc. Avoid bouncing and snagging the accessory.** *Corners, sharp edges or bouncing have a tendency to snag the rotating accessory and cause loss of control or kickback.*
- **Do not attach a saw chain woodcarving blade or toothed saw blade.** *Such blades create frequent kickback and loss of control.*

Safety Warnings Specific for Sanding Operations

- **Do not use excessively oversized sanding disc paper.** *Follow manufacturers recommendations, when selecting sanding paper. Larger sanding paper extending beyond the sanding pad presents a laceration hazard and may cause snagging, tearing of the disc or kickback.*

Safety Warnings Specific for Polishing Operations

- **Do not allow any loose portion of the polishing bonnet or its attachment strings to spin freely. Tuck away or trim any loose attachment strings.** *Loose and spinning attachment strings can entangle your fingers or snag on the workpiece.*

Cordless Polisher/ Preparation

Safety Messages



Improper use of power tools and accessories can cause broken tools.

- **Read instructions before operating power tools.**
- **Be sure these instructions accompany the tool when passed from one user to a new or inexperienced user.**
- **Do not remove any labels. Replace all damaged labels.**

Broken tools can cause injury.



Cordless tools can spark.

- **Do not operate power tools in explosive atmospheres, such as in the presence of flammable liquids, gases, or dust.**
- **Do not lubricate or clean tools with flammable or volatile liquids such as kerosene, gasoline, diesel or jet fuel.**

Sparks can ignite fumes and cause fire.



Risk of contamination from hazardous dust.

- **Wear an approved dust mask or respirator when using power tools that create dust.**
- **Some dust created by power sanding, sawing, grinding, drilling and other construction activities contains chemicals known to cause cancer, birth defects or other reproductive harm.**

Inhaling hazardous dust can cause injury.



Power tools can cause flying particles during use.

- **Wear safety goggles, user and bystanders.**

Flying particles can cause injury.



Power tools generate noise.

- **Wear hearing protection, user and bystanders.**
Prolonged exposure to noise can cause hearing loss.



Power tools vibrate.

- **Avoid prolonged exposure to vibration, repetitive motions and uncomfortable positions.**
- **Stop using the tool if discomfort, tingling feeling or pain occurs.** Seek medical advice before resuming use.
- **Do not use the tool if it vibrates too much, makes unusual noises, has loose parts, or shows any other signs of damage.**
- **If the tool malfunctions, discontinue use and immediately arrange for service and repair.**

Prolonged exposure to vibration, repetitive motions and uncomfortable positions can cause injury.

Bits and accessories may bind or jam when used.

- **If the bit becomes bound in the workpiece, release the trigger immediately, reverse the direction of rotation and slowly squeeze the trigger to back out the bit.**
- **Be ready for strong reaction torque whenever the bit binds, as the drill body will tend to twist in the opposite direction as the bit is rotating.**

Torque reaction may cause injury.

Sudden changes in motion or position can occur while using the tool.

- **Anticipate and be alert for changes in motion during start up and operation.**
- **Maintain a secure grip.**
- **Anticipate reaction force. Adjust your stance and hold tool securely.**
- **Observe the position of the reverse mechanism before operating the tool and be aware of rotation direction when you press the trigger.**

Sudden changes in motion or position can cause injury.



Risk of entanglement.

- **Keep body parts away from rotating parts.**
- **Wear protective hair covering to contain long hair.**
- **Keep handle dry, clean and free from oil and grease.**
- **Do not lock or tape the trigger in the ON position.**
- **Remove battery pack before changing accessories.**

Entanglement can cause injury.

Using damaged or incorrect bits or accessories can cause flying particles.

- **Do not use chipped, cracked or damaged bits or accessories.**
- **Use bits and accessories rated at tool RPM (product specific) or higher.**
- **Use drill bits and bit accessories designed for use with the quick disconnect.**
- **Securely tighten bits and accessories in the chuck before operating the tool.**

Flying particles can cause injury.

Avoid contact with the sharp edges of the bits and accessories.

- **Keep body parts away from the sharp edges of the bits and accessories.**
- **Handle the sharp edges of the bits and accessories with care.**
- **Remove the bit from the tool before cleaning or sharpening.**

Contacting the sharp edge of the bit or accessory can cause injury.

Battery Pack Safety Messages

WARNING



Risk of explosion or fire.

- **Do not store the tool and battery in locations where the temperature may reach or exceed 120°F (49°C).**
- **CTC772A/CTCA772A/CTCEU772A/CTCJ772A charger will not charge battery when temperature is below 32°F (0°C) or above 113°F (45°C).**
- **Do not incinerate the battery, even if severely damaged or completely exhausted. The battery may explode in fire.**
- **Cover the battery pack terminals with heavy adhesive tape after removing the battery pack.**
- **Do not attempt to destroy or disassemble the battery pack or remove any of its components.**
- **Do not charge battery pack using an engine generator or DC power source.**
- **Charge battery pack in a well ventilated area.**
Explosion or flames can cause injury.



Risk of electric shock.

- **Do not disassemble the battery.**
- **Do not short circuit the battery.**
- **Charge battery pack only with Snap-on brand chargers for specified battery packs.**
- **Disconnect battery pack when not in use, before servicing and when changing accessories.**
- **Do not charge battery pack using an engine generator or DC power source.**

Electric shock or fire can cause injury.



Risk of burn.

- **Battery leakage may occur under conditions of extreme usage or temperature.**
- **Under abusive conditions, liquid may be ejected from the battery; avoid contact. If contact accidentally occurs, flush with water. If liquid contacts eyes, additionally seek medical help.**

Liquid ejected from the battery may cause irritation or burns.

- **Ensure the switch is in the off position before inserting battery pack. I**

Inserting the battery pack into power tools that have the switch on invites accidents.

- **When battery pack is not in use, do not place it in a clothing pocket.**

Battery leakage or sparks may cause burns or fire.



Risk of short circuit and fire.

- **Do not short battery pack.**
- **Do not touch the terminals with any conductive material.**
- **Avoid storing battery pack with conductive materials such as nails, screws, coins, and other metallics objects.**
- **Do not carry battery pack in aprons or pockets that contain conductive objects.**

Short circuit can cause fire and severe burns.

Safety Rules for Battery Disposal



The **ABRC™** Seal on the lithium-ion battery contained in this product indicates that **Snap-on** is voluntarily participating in an industry program to collect and recycle these batteries at the end of their useful life.

Snap-on's involvement in this program is part of its commitment to protecting our environment and conserving our natural resources.

FCC Regulations



This device complies with Part 15, Subpart B of the FCC Rules. Operation is subject to the following two conditions:

1. This device may not cause harmful interference, and
2. This device must accept any interference received, including interference that may cause undesired operation.

WARNING



Risk of explosion or fire.

- **Do not throw away used batteries! Return your battery to a *Snap-on* authorized repair center for recycling.**
- Explosion or flames can cause injury.*



Risk of fire.

- **Do not attempt to disassemble the battery or remove any component projecting from the battery terminals.**
- **Prior to recycling, protect exposed terminals with heavy insulating tape to prevent shorting.**

Fire can cause injury.

Battery Charger Safety Messages

WARNING



Risk of electric shock and fire.

- **Do not insert battery pack into charger if case is cracked or damaged.**

Electric shock and fire can cause injury.

- **To reduce the risk of electric shock, this power cord (for USA version) has a polarized plug, (one blade is wider than the other.) This plug will fit in on a polarized outlet only one way. If the plug does not fit fully into the outlet, reverse the plug; if it still does not fit, contact a qualified electrician to install the proper outlet. Do not change the plug in any way.**
- **Use the CTCT72A/CTCA772A/CTCEU772A/CTCJ772A charger only with the CTB8172BK/CTB8174 rechargeable battery packs; Charging of any other types of batteries may cause batteries to burst, causing injury and damage.**
- **Under abusive conditions, liquid may be ejected from the battery; avoid contact. If contact accidentally occurs, flush with water. If liquid contacts eyes, additionally seek medical help.**

Liquid ejected from the battery may cause irritation or burns.

- **Never attempt to connect two chargers together.**
- **Do not expose charger to rain or snow.**
- **Pull by plug rather than cord when disconnecting charger.**
- **Be sure the cord is not stepped on, tripped over, damaged, or stressed.**



Risk of explosion.

- **Wear safety goggles, user and bystander.**
Explosion can cause eye injury.



Improper use of power tools and accessories can cause broken tools.

- **Before using charger, read all instructions and cautionary markings on the charger, battery, and product using battery.**

Broken tools can cause injury.

IMPORTANT SAFETY INSTRUCTIONS



Risk of electric shock and fire.

DANGER—TO REDUCE THE RISK OF FIRE OR ELECTRIC SHOCK, CAREFULLY FOLLOW THESE INSTRUCTIONS.

1. This manual contains important safety and operating instructions for the Snap-on CTC772A/CTCA772A/CTCEU772A/CTCJ772A Charger.
2. Before using battery charger, read all instructions and cautionary markings on battery charger, battery, and product using battery.
3. **CAUTION**—To reduce risk of injury, charge only CTB8172BK/CTB8174 type rechargeable batteries. Other types of batteries may burst causing personal injury and damage.
4. Do not expose charger to rain, moisture, or snow.
5. Use of an attachment not recommended or sold by the battery charger manufacturer may result in a risk of fire, electric shock, or injury to persons.
6. To reduce the risk of damage to cord, pull by the plug rather than the cord when disconnecting the charger.
7. Make sure cord is located so that it will not be stepped on, tripped over, or otherwise subjected to damage or stress.
8. Do not operate the charger with damaged cord - replace it immediately.
 - Cord replacement for CTC772A/CTCA772A/CTCEU772A/CTCJ772A charger must be done with an identical cord.

9. Do not operate charger if it has received a sharp blow, been dropped, or otherwise damaged in any way; take it to a qualified service person.
10. Do not disassemble charger; take it to a qualified service person when service or repair is required. Incorrect reassembly may result in a risk of electric shock or fire.
11. To reduce risk of electric shock, unplug charger before attempting any maintenance or cleaning. Turning off controls will not reduce this risk.
12. The appliance can be used by children aged from 16 years and above and persons with reduced physical, sensory or mental capabilities or lack of experience and knowledge if they have been given supervision or instruction concerning use of the appliance in a safe way and understand the hazards involved.
13. Children shall not play with the appliance. Cleaning and user maintenance shall not be made by children without supervision.
14. Do not recharge non-rechargeable batteries.
15. Never attempt to connect two chargers together.
16. Have your charger serviced by a qualified repair person using only identical replacement parts. This will ensure that the safety of the charger is maintained.
17. For the location of the nearest Snap-on repair center, please call Snap-on customer service at 1-877-762-7664.
18. To reduce risk of battery explosion, follow these instructions and those marked on the battery.
19. Never smoke or allow an open spark or flame in the vicinity of the battery or engine.
20. Never charge a frozen battery.
21. Do not operate charger in a closed-in area or restrict ventilation in any way.
22. Do not use an extension cord unless absolutely necessary. If an extension cord must be used, make sure that the:
 - Pins on the plug of the extension cord are the same number, size and shape of those of the plug on the charger,
 - Extension cord is properly wired and in good electrical condition, and
 - Wire size is large enough for AC ampere rating of charger as follows

100-120 Volt Charger Cord Length (feet)	Wire Size (AWG)
25	18
50	18
100	18
220-240 Volt Charger Cord Length (meters)	Wire Size (mm)
50	0.75
75	1.0

Recommended Extension Cord Length

SAVE THESE INSTRUCTIONS

Functional Description

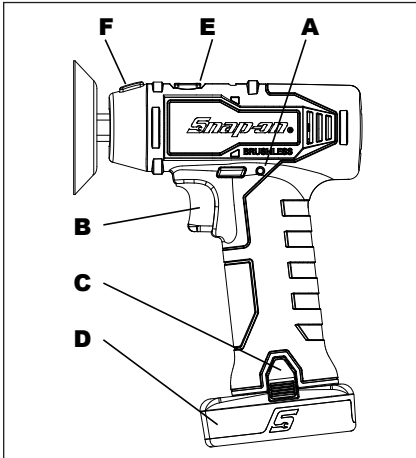

Figure 1: Cordless Polisher/Preparation

- A – Fuel Gauge
- B – Variable Speed Trigger Forward / Lock Switch
- C – Release Button
- D – Battery Pack
- E – Gear Shifter
- F – Spindle Lock

Specifications

Motor Voltage	14.4 VDC
Spindle Thread	5/16" -24UNF
Disc Pad	2.0" (51 mm)
Disc Pad	3.0" (76 mm)
Free Speed Low (1)	0-3500 RPM
Free Speed High (2)	0-15000 RPM
Weight with Battery Pack	1.9 lbs. (0.86 kg)
Length	5.7" (144.8 mm)
Height	7.8" (198.1 mm)
Width	1.9" (48.5 mm)
Operating Temperature	-4°F(-20°C) to 140°F(60°C)
Storage Temperature	-4°F(-20°C) to 140°F(60°C)
Noise* (Tested in accordance with ISO 15744)	
Sound Pressure Level (A)	73.0 dB
Uncertainty, K	3.0 dB
Sound Power Level (A)	84.6 dB
Uncertainty, K	3.0 dB







Vibration* (Tested in accordance with ISO 28927)
 Vibration Level 1.74 m/s²
 Uncertainty, K 0.71 m/s²

*These declared values were obtained by laboratory type testing with the stated standards and are not adequate for use in risk assessments. Values measured in individual work places may be higher. Values and risk of harm experienced by an individual user are unique and depend upon the environment and manner in which the user works, the work piece and the workstation design, as well as upon the exposure time and the physical condition of the user.

Snap-on disclaims liability for the consequences of using the declared values, instead of values reflecting the actual exposure determined in an individual risk assessment in a work place situation over which we have no control.

Symbology

SYMBOLGY	
	REFER TO INSTRUCTION MANUAL/BOOKLET
	WEAR EYE PROTECTION
	WEAR RESPIRATORY PROTECTION
	WEAR EAR PROTECTION
	VIBRATION HAZARD
	VOLTS
	DIRECT CURRENT
	RATED SPEED
	DIAMETER
	CE MARK
	CANADIAN - UNITED STATES UNDERWRITERS LABORATORY

	FCC FEDERAL COMMUNICATIONS COMMISSION
	JAPAN ELECTRICAL SAFETY TÜV RHEINLAND
	DOUBLE INSULATION
BFP	BACK FEED PROTECTION
	PROPERLY RECYCLE BATTERY
	DO NOT THROW IN GARBAGE
	CALIFORNIA - TITLE 20 COMPLIANT

Battery Pack Specifications

WARNING

DO NOT USE CTB6172

Type

CTB8172BK/CTB8174..... Lithium-Ion

Voltage

CTB8172BK/CTB8174.....
..... 14.4 VDC (3.6 V x 4 cells)

Weight

CTB8172BK/CTB8174.....0.51 lbs (0.23 kg)

Charge Time

CTB8172BK.....~55 min
CTB8174.....~70 min

Life

CTB8172BK/CTB8174..... 1000 cycles
Note: 1 cycle=1 charge and 1 discharge

Capacity

CTB8172BK.....2.0 A•H
CTB8174.....2.5 A•H

Discharge Temperature Range

CTB8172BK/CTB8174.....
..... -4°F(-20°C) to 140°F(60°C)

Battery Charger Specifications

Input

CTC772A/CTCA772A/CTCEU772A/CTCJ772A.....
..... 100-240 VAC, 50/60 Hz

Output

All Models.....3.0 A

Weight

All Models..... 1.15 lbs (0.52 kg)

Charging Temperature Range

CTB8172BK/CTB8174.....
..... 32°F(0°C) to 113°F(45°C)

WARNING

DO NOT BLOCK VENT OPENINGS!

Tool Operation

Fuel Gauge

The tool is equipped with a fuel gauge to indicate the battery's state of charge. It is located on the left side of the tool at the top of the handle. A round tri-color LED changes color depending on state of charge. The gauge is activated for three seconds at each trigger pull. The following describes its function:

- LED IS GREEN - Battery is between 40% and 100% charged
- LED IS YELLOW - Battery is between 25% and 40% charged
- LED IS RED - Battery is between 0% and 25% charged
- LED IS FLASHING RED - Battery needs charging immediately

Switch

The switch can be placed in the forward or lock position. Switch is shown in forward or clockwise rotation.

Depress forward/lock bar "A" to place switch in the center lock position.

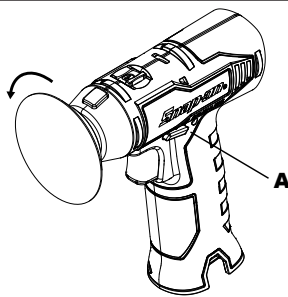

Figure 2:

Trigger

Depress the trigger to rotate the disc pad. The trigger must be in the forward position to operate. The trigger can be locked in the OFF position. Locking the trigger in the OFF position helps to reduce the possibility of accidental starting the tool when not in use. Place the lever in the center position to lock the trigger.

Lock the trigger when not in use.

Selecting Speed

IMPORTANT

Make sure the tool comes to complete stop before changing speeds. Otherwise, damage to gearing may result.

To select the high speed sanding setting, turn the tool off and permit to stop. Slide the Hi-Lo switch to the right, position 2.

To select the low speed polishing setting, turn the tool off and permit to stop. Slide the Hi-Lo switch to the left, position 1, as shown.

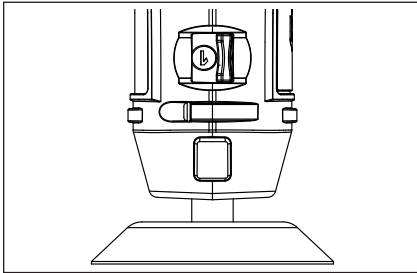

Figure 3: Hi-Lo Switch

Low speed, position 1

High speed, position 2

Application

The CTPP861 Polish/Prep tool is designed for a wide variety of light duty polishing and sanding applications. For polishing, low speed is recommended with 3" foam pads and wool bonnets. For prep work and high speed applications, 2" accessories are recommended.

The CTPP861 is not recommended for use with 3" accessories for high speed prep work.

Polishing

1. Remove the battery pack
2. Select the low speed position 1.
3. Thread the 3" disc pad onto the spindle.
4. Push spindle lock button to engage spindle lock and tighten disc pad.
5. Place the desired foam or buffing pad onto the Velcro disc pad and press firmly onto the pad.

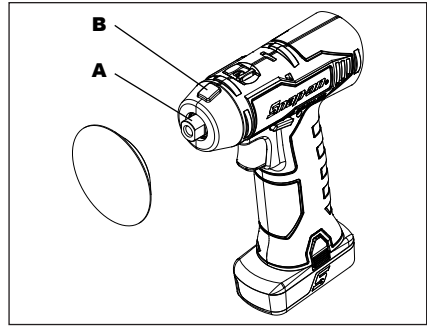

Figure 4:

A – Spindle

B – Spindle Lock Button

Sanding

1. Remove the battery pack.
2. Select the high speed position 2.
3. Use 2" maximum diameter sanding discs and accessories that are rated at or above the RPM listed on the nameplate for the tool.
4. Use **Roloc** adaptor CTPP761-951 with 2" **Roloc** backing pad and 2" **Roloc** surface discs.

Overloading

If the tool is overloaded for any reason the internal electronics will cause it to stop working. This safety feature will prevent under voltage, over temperature, and over current damage to the tool or battery. Release the trigger to resume operation.

- When the tool is used under heavy load continuously, the maximum allowable temperature of the switch or battery may be reached, and the tool will temporarily stop working. A hot tool will cool in about 1 minute. A hot battery may require over 15 minutes to cool. When this condition occurs, usually the battery will be very close to needing recharging. You may want to use another battery to finish the job. Note: The battery charger will show a flashing yellow LED until the battery cools sufficiently to begin charge. When the tool is cold (less than 4°F/-20°C) it may be necessary to run it a few seconds, without load, to warm up the battery.

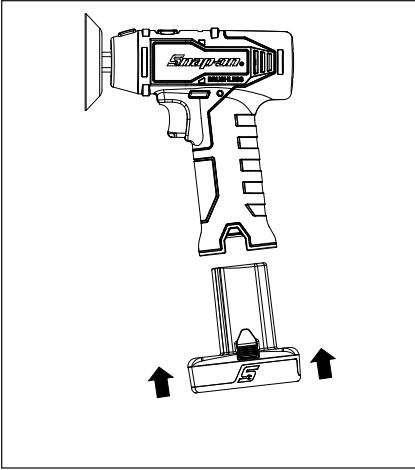

Figure 5: Inserting Battery Pack

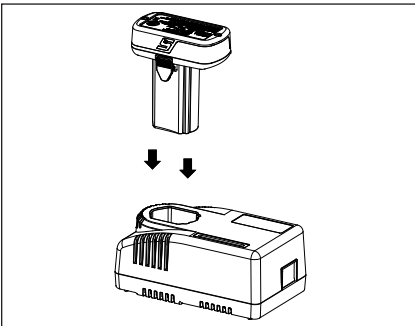

Figure 6: Inserting the Battery Pack into the Charger

Battery Charging

1. If charger is supplied with a separate charger cord, plug cord into charger.
2. Plug the other end of charger into the AC power source.
3. Insert battery pack in charger. Press lightly on battery pack until it stops. The charger is equipped with a 4-LED fuel gauge that indicates 25%, 50%, 75% and 100% state of charge. When the battery makes contact, all 4 green LEDs on the fuel gauge of the charger will flash twice and then the charger will step through the 4 LEDs and stop at the one flashing green LED that signifies the battery state of charge and that the battery is charging.
4. Certain built-in safety protections may lock the charger off. If no charger light illuminates, remove the battery and unplug the charger for 10 minutes. Plug the charger back in and insert a known good battery. If no light comes on the charger is faulty and must be replaced.
5. The charger will not charge if the battery pack is too hot or too cold. The charger will show a flashing yellow LED and wait until the battery temperature is between 32°F (0°C) and 113°F (45°C) to begin fast charging.
6. Standard fast charging time is 30 minutes. Charger may take longer than 30 minutes. The charge cycle may be longer if the battery has been left in a low state of charge for an extended period of time. When the charge is complete, all 4 green LED's stay illuminated.
7. A flashing red LED indicates the battery is faulty and the charger will not charge. Remove the battery from the charger and replace the battery.

Battery Pack

Battery Pack Protection

To maximize performance and battery life, the Lithium-Ion battery is protected by safety circuits in the tool and the charger. They monitor battery voltage, discharge/charge amperage and temperature. See overloading section of this manual for more information.

Cold Weather Operation

The Lithium-Ion battery can be used in temperatures down to -4°F (-20°C). When the battery pack is very cold, run the tool at no load to warm the battery and then use the tool normally.

Hot Weather Operation

If the Lithium-Ion battery temperature reaches 158°F (70°C), the protection circuit will turn off the battery and the 2 white LED's on the tool will flash. Once the battery has cooled down, the tool will resume normal operation.

Storage

Do not expose your battery pack to water or rain; this could damage the battery pack.

Fully charge the battery before placing it in storage. For optimum life, store the all Lithium-Ion batteries at room temperature away from moisture. Permanent capacity loss can result if batteries are stored for a long period at high temperature.

Maintenance

Service

Service of a tool requires extreme care and knowledge. Service should be performed only by a qualified service technician.

- Always check tool for damaged parts before use.
- Replace or repair damaged parts before use. Check alignment of moving parts. Binding of moving parts or broken parts may alter operation.
- Have damaged parts properly repaired or replaced by an Authorized Service Center.
- Do not use tool if switch does not turn it on and off.
- Maintain tools. Keep tools dry, clean and free of oil and grease for better and safer performance.
- For the location of the nearest **Snap-on** repair center, call **Snap-on** customer service at 1-877-762-7664.
- When charging or discharging a lithium-ion battery over a short period of time, the internal temperature of the battery pack increases substantially. This is normal.
- Under ideal working conditions the useful life of a lithium-ion battery pack is around 1000 charge/discharge cycles. Improper care and maintenance shortens battery life and the amount of time the battery holds a charge.
- Use only with Snap-on charging equipment that specifies a CTB series battery pack.
- Avoid short circuiting the battery pack. Permanent damage to the pack can occur from high current discharge.

WARNING

- **Unplug charger from outlet before starting the disassembly procedure.**
- **Remove the battery pack from the tool before starting the disassembly procedure. Short-circuiting the battery pack can cause fire or personal injury.**
- **Use safety equipment. Always wear eye protection.**



Veiligheidsinstructies

Snap-on Tools Company biedt veiligheidsinstructies voor situaties die redelijkerwijs kunnen ontstaan tijdens gebruik, onderhoud of reparatie van draadloos gereedschap. Het is de verantwoordelijkheid van gebruikers en onderhoudsmonteurs om de procedures en het gebruikte gereedschap en de gebruikte materialen goed te kennen en om zelf te controleren of de procedures, het gereedschap en de materialen geen negatieve gevolgen zullen hebben voor hun eigen veiligheid, die van anderen in de werkomgeving en van het gereedschap.

Algemene veiligheidswaarschuwingen voor elektrisch gereedschap



Lees alle veiligheidswaarschuwingen en instructies.

Het niet opvolgen van de waarschuwingen en instructies kan een elektrische schok, brand en/of ernstig letsel veroorzaken.

BEWAAR ALLE WAARSCHU- WINGEN EN INSTRUCTIES VOOR TOEKOMSTIG GEBRUIK

De term "elektrisch gereedschap" in de waarschuwingen verwijst naar uw elektrisch gereedschap dat (via een snoer) door het net of (draadloos) door een accu van stroom wordt voorzien.

Veiligheid van de werkomgeving

- Houd de werkomgeving schoon en goed verlicht. Rommelige of donkere werkomgevingen nodigen uit tot ongevallen.
- Gebruik elektrisch gereedschap niet in een explosieve omgeving zoals in de buurt van brandbare vloeistoffen, gassen of stof. Bij het gebruik van elektrisch gereedschap ontstaan vonken die de stof of dampen kunnen ontsteken.
- Houd kinderen en omstanders uit de buurt tijdens het gebruik van elektrisch gereedschap. Door afleiding kunt u de controle verliezen.

Elektrische veiligheid

- De stekkers van elektrisch gereedschap moeten geschikt zijn voor het gebruikte stopcontact. Verander de stekker nooit. Gebruik geen adapterstekkers met geaard elektrisch gereedschap. Ongevoegzame stekkers en bijpassende stopcontacten zullen het risico op een elektrische schok verminderen.
- Vermijd lichamelijk contact met geaarde oppervlakken zoals pijpen, radiators, fornuizen en koelkasten. Er bestaat een verhoogd risico op een elektrische schok als uw lichaam geaard is.
- Stel elektrisch gereedschap niet bloot aan regen of natte omstandigheden. Water dat elektrisch gereedschap binnendringt, verhoogt het risico op een elektrische schok.
- Misbruik het snoer niet. Gebruik het snoer nooit om het elektrische gereedschap te dragen, te trekken of uit het stopcontact te trekken. Houd het snoer uit de buurt van hitte, olie, scherpe randen en bewegende delen. Beschadigde of verstrikt geraakte snoeren verhogen het risico op een elektrische schok.
- Gebruik een verlengsnoer dat geschikt is voor gebruik buitenshuis als u elektrisch gereedschap buitenshuis gebruikt. Gebruik van een snoer dat geschikt is voor gebruik buitenshuis vermindert het risico op een elektrische schok.
- Als het gebruik van elektrisch gereedschap op een vochtige plaats niet kan worden vermeden, moet een stroomvoorziening worden gebruikt die is uitgerust met een aardlekschakelaar. Gebruik van een aardlekschakelaar vermindert het risico op een elektrische schok.

Persoonlijke veiligheid

- Blijf alert, let op wat u doet en gebruik uw gezonde verstand tijdens het gebruik van elektrisch gereedschap. Gebruik elektrisch gereedschap niet als u vermoeid bent of onder de invloed van geneesmiddelen, drugs of alcohol. Een moment van onoplettendheid tijdens het gebruik van elektrisch gereedschap kan ernstig lichamelijk letsel veroorzaken.

- **Gebruik persoonlijke beschermingsmiddelen. Draag altijd oogbescherming.** *Persoonlijke beschermingsmiddelen zoals een stofmasker, veiligheidschoenen met antislipzolen, helm of gehoorbescherming die in de juiste omstandigheden worden gebruikt, zullen de kans op lichamelijke letsel verminderen.*
- **Voorkom onbedoeld starten. Zorg dat de schakelaar op UIT staat voordat u het gereedschap op de voeding en/of accu aansluit, oppakt of draagt.** *U vraagt om ongelukken als u elektrisch gereedschap met uw vinger om de schakelaar draagt of als u elektrisch gereedschap met ingedrukte schakelaar in het stopcontact steekt.*
- **Verwijder eventuele stel- of moersleutels voordat u het gereedschap inschakelt.** *Een stel- of moersleutel die aan een ronddraaiend deel van het elektrische gereedschap vastzit, kan lichamelijke letsel veroorzaken.*
- **Reik niet te ver. Zorg altijd voor het juiste houvast en evenwicht.** *Dit zorgt voor een betere controle over het elektrische gereedschap in onverwachte situaties.*
- **Draag de juiste kleding. Draag geen losse kleding of sieraden. Houd haar, kleding en handschoenen uit de buurt van bewegende delen.** *Losse kleding, sieraden en lang haar kunnen door bewegende delen worden gegrepen.*
- **Zorg dat eventueel meegeleverde accessoires voor de aansluiting van stofafvoer- en opvangsystemen worden aangesloten en goed worden gebruikt.** *Gebruik van een stofopvangsysteem kan gevaren door stof verminderen.*

Gebruik en verzorging van elektrisch gereedschap

- **Forceer het elektrische gereedschap niet. Gebruik het juiste elektrische gereedschap voor de toepassing.** *Met het juiste elektrische gereedschap wordt het werk beter en veiliger uitgevoerd en met de snelheid waarvoor het werd ontworpen.*
- **Gebruik het elektrische gereedschap niet als het niet met de schakelaar kan worden in- en uitgeschakeld.** *Elektrisch gereedschap dat niet met de schakelaar kan worden bediend, is gevaarlijk en moet worden gerepareerd.*
- **Trek de stekker uit het stopcontact en/of verwijder de accu uit het elektrische gereedschap voordat u elektrisch gereedschap wijzigt, de accessoires ervan wijzigt, of het opslaat.** *Deze voorzorgsmaatregelen verminderen het risico dat het elektrische gereedschap per ongeluk wordt gestart.*
- **Bewaar ongebruikt elektrisch gereedschap uit de buurt van kinderen en geef personen die niet vertrouwd zijn met het elektrische gereedschap of deze gebruiksaanwijzing geen toestemming om het elektrische gereedschap te gebruiken.** *Elektrisch gereedschap is gevaarlijk in de handen van ongeschoolde gebruikers.*
- **Onderhoud elektrisch gereedschap. Controleer elektrisch gereedschap op verkeerd uitgelijnde of vastzittende bewegende delen, gebroken delen en elke andere toestand die negatieve gevolgen kan hebben voor de werking van het elektrische gereedschap. Laat beschadigd elektrisch gereedschap vóór gebruik repareren.** *Veel ongevallen worden veroorzaakt door slecht onderhouden elektrisch gereedschap.*

- **Houd snijgereedschap scherp en schoon.** *Goed onderhouden snijgereedschap met scherpe snijranden komt minder snel vast te zitten en is gemakkelijker te gebruiken.*
- **Gebruik het elektrische gereedschap en de accessoires en hulpmiddelen zoals boortjes enz. volgens deze gebruiksaanwijzing en houd daarbij rekening met de werkomstandigheden en het uit te voeren werk.** *Als het elektrische gereedschap niet voor het beoogde doel wordt gebruikt, zou een gevaarlijke situatie kunnen ontstaan.*

Gebruik en verzorging van accugereedschap

- **Laad het gereedschap alleen op met de door de fabrikant voorgeschreven lader.** *Een lader die geschikt is voor een bepaald type accu kan brandgevaar veroorzaken als hij met een andere accu wordt gebruikt.*
- **Gebruik elektrisch gereedschap alleen met de specifiek daarvoor bestemde accu's.** *Gebruik van een andere accu kan letsel of brand veroorzaken.*
- **Houd ongebruikte accu's uit de buurt van andere metalen voorwerpen zoals paperclips, munten, sleutels, spijkers, schroeven en andere kleine metalen voorwerpen die de polen met elkaar zouden kunnen verbinden.** *Kortsluiting van de accupolen kan brandwonden of brand veroorzaken.*
- **Bij misbruik kan er vloeistof uit de accu spuiten; vermijd contact hiermee. Indien er per ongeluk toch contact plaatsvindt, moet onmiddellijk met water worden gespoeld. Als de vloeistof in de ogen komt, moet ook een arts worden geraadpleegd.** *Vloeistof die uit de accu spuit, kan irritatie of brandwonden veroorzaken.*

Reparatie

- **Laat uw elektrische gereedschap repareren door een gekwalificeerde reparatiemonteur en gebruik alleen identieke reserveonderdelen.** *Daardoor blijft de veiligheid van het elektrische gereedschap behouden.*

Specifieke veiligheidsvoorschriften

Veiligheidswaarschuwingen voor schuur- en polijstwerkzaamheden

Dit aangedreven gereedschap dient voor gebruik als schuur- of polijstmachine. Lees alle veiligheidswaarschuwingen, aanwijzingen, illustraties en specifi caties die met dit gereedschap zijn verstrekt.

Als niet alle onderstaande instructies worden opgevolgd, kan dit een elektrische schok, brand en/of ernstig letsel veroorzaken.

- **Bewerkingen zoals slijpen, gebruik van draadborstels of zagen met dit aangedreven gereedschap worden niet aangeraden.** *Werkzaamheden waarvoor dit gereedschap niet is ontworpen, kunnen risico's opleveren en letsel veroorzaken.*
- **Gebruik geen hulpstukken die niet uitdrukkelijk door de fabrikant van het gereedschap zijn ontworpen of aanbevolen.** *Dat een hulpstuk op het gereedschap kan worden bevestigd, betekent nog niet dat er veilig mee gewerkt kan worden.*

- Het nominale toerental van het hulpstuk moet ten minste gelijk zijn aan het maximumtoerental dat op het gereedschap vermeld staat. Hulpstukken die sneller dan het nominale toerental draaien, kunnen breken of weggeslingerd worden.
- De buitendiameter en dikte van het hulpstuk moeten binnen de nominale capaciteit van het gereedschap vallen. Hulpstukken van de verkeerde maat kunnen niet goed beschermd of beheerst worden.
- De schroefdraad van de te gebruiken hulpstukken moet identiek zijn aan de schroefdraad van de spindel van de polijst-/schuurmachine. Voor hulpstukken die met een flens worden gemonteerd, moet de doornopening van het hulpstuk geschikt zijn voor de locatiediameter van de flens. Accessoires die niet passen op het bevestigingsmateriaal van het gereedschap, zullen uit balans draaien en sterk trillen, en kunnen ertoe leiden dat u de macht over het gereedschap verliest.
- Gebruik geen beschadigde hulpstukken. Binspecteer het hulpstuk (bijv. slijpschijven) op inkepingen en barsten, inspecteer de achterschijf op barsten, scheuren of overmatige slijtage, en inspecteer draadborstels op losse of gebarsten borstelharen. Inspecteer het gereedschap en de hulpstukken als ze zijn gevallen, en installeer zo nodig een hulpstuk in goede staat. Zorg na inspectie en installatie van een hulpstuk dat uzelf en eventuele omstanders buiten het vlak van het draaiende hulpstuk staan en laat het gereedschap een minuut lang met het onbelaste maximale toerental draaien. Beschadigde hulpstukken zullen bij deze test meestal defect raken.
- Gebruik persoonlijke beschermingsmiddelen. Draag (afhankelijk van de toepassing) een gezichtsscherm, beschermbril of masker. Draag (afhankelijk van de toepassing) een stofmasker, gehoorbescherming, handschoenen en een voorschot schort die kleine schurende deeltjes of fragmenten van het werkstuk kunnen stoppen. De oogbescherming moet de wegvliegende resten kunnen stoppen die bij de diverse bewerkingen ontstaan. Het stofmasker of ademapparaat moet de door de bewerking ontstane deeltjes kunnen uitfilteren. Langdurige blootstelling aan sterk lawaai kan leiden tot gehoorverlies.
- Houd omstanders op een veilige afstand van de werkomgeving. Iedereen die de werkomgeving betreedt, moet persoonlijke beschermingsmiddelen dragen. Fragmenten van een werkstuk of defect hulpstuk kunnen weggeslingerd worden en ook buiten de directe werkomgeving ongelukken veroorzaken.
- Leg gereedschap nooit neer als het hulpstuk nog draait come to a complete stop. Het draaiende hulpstuk kan de ondergrond grijpen waardoor u de macht over het gereedschap verliest.
- Laat het gereedschap nooit draaien terwijl u het aan uw zij draagt. Als u het draaiende hulpstuk per ongeluk aanraakt, kan uw kleding worden gegrepen en wordt het hulpstuk tegen uw lichaam aan getrokken.

- Maak de ventilatieopeningen van het gereedschap regelmatig schoon. De ventilator van de motor zuigt stof in de behuizing; als er zich teveel metaalpoeder ophoopt, kan dat elektrische gevaren opleveren.
- Gebruik het gereedschap niet in de nabijheid van ontvlambaar materiaal. Zulk materiaal kan door vonken in brand vliegen.
- Gebruik geen hulpstukken waarvoor koelvloeistof vereist is. Het gebruik van water of andere koelvloeistoffen kan resulteren in elektrische schokken.

Terugspringen en daarmee verband houdende mededelingen

Terugspringen is een plotselinge reactie bij een vastgeklemde of vastgelopen draaiende schijf, achterplaat, borstel of ander hulpstuk. Bij vastklemmen of vastlopen stopt het draaiende hulpstuk plotseling, waardoor het gereedschap onbeheerst gaat draaien in de richting tegenovergesteld aan de draairichting van het hulpstuk op het moment waarop dit is vastgelopen.

Bijvoorbeeld: als een schuurschijf in het werkstuk vastloopt of wordt vastgeklemd, kan de rand van de schijf op het knelpunt zich in het materiaal vastzetten, waardoor de schijf naar buiten draait of springt. Afhankelijk van de draairichting van de schijf op het moment dat het vastliep, kan het gereedschap naar de gebruiker toe of van de gebruiker af springen. Schuurschijven kunnen in zulke situaties breken.

Terugspringen is het resultaat van onjuist gebruik en/ of verkeerde gebruikprocedures of -omstandigheden en kan worden voorkomen door de juiste voorzorgsmaatregelen te treffen, zoals hieronder beschreven.

- Houd het gereedschap stevig vast en plaats uw lichaam en arm zodanig dat u weerstand kunt bieden tegen het terugspringen. Gebruik, wanneer beschikbaar, altijd de extra handgreep om tijdens het opstarten eventueel terugspringen of draaien te kunnen beheersen. Als gebruiker kunt u koppelreacties en terugspringkrachten onder controle houden als u de juiste maatregelen neemt.
- Plaats uw hand nooit dichtbij het draaiende hulpstuk. Het hulpstuk kan over uw hand terugspringen.
- Plaats uw lichaam niet in de zone waarin het gereedschap zou kunnen terugspringen. Een terugspringend gereedschap beweegt in de richting tegenovergesteld aan de draairichting van de schijf op het moment dat deze vastloopt.
- Wees extra voorzichtig als u werkt aan hoeken, scherpe randen enzovoorts. Zorg dat het hulpstuk niet stuitert of blijft haken. Op hoeken, scherpe randen en bij stuiteren pleegt de draaiend hulpstuk vast te lopen, waarbij u de macht over het gereedschap kunt verliezen of dit kan terugspringen.
- Bevestig nooit een zaagketting of zaagblad met tanden. Bij gebruik van zulke bladen vindt vaak terugspringen en verlies van de macht over het gereedschap plaats.

Veiligheidswaarschuwingen speciaal voor schuurbewerkingen

- Gebruik geen schuurpapier dat te groot is voor de schuurschijf. Volg de aanbevelingen van de fabrikant bij de keuze van schuurpapier. *Schuurpapier dat voorbij de randen van de schuurschijf uitsteekt, kan gevaar van snijwonden veroorzaken en kan ertoe leiden dat de schijf blijft haken of scheurt of dat het gereedschap terugspringt.*

Veiligheidswaarschuwingen voor schuur- en polijstwerkzaamheden

- Zorg dat loszittende gedeelten van de polijstpad of het bevestigingskoordje niet vrij kunnen ronddraaien. Stop losse bevestigingskoordjes weg of knip ze af. *Losse of snel draaiende bevestigingskoordjes kunnen uw vingers verstrikken of aan het werkstuk blijven haken.*

Draadloze poets- en polijst-machine veiligheidsmededelingen

WAARSCHUWING



Elektrisch gereedschap en accessoires kunnen door onjuist gebruik defect raken.

- Lees de gebruiksaanwijzing voordat u elektrisch gereedschap bedient.
- Zorg dat deze gebruiksaanwijzing bij het gereedschap blijft wanneer de gebruiker het aan een nieuwe of onervaren gebruiker doorgeeft.
- Verwijder geen etiketten. Vervang alle beschadigde etiketten.

Defect gereedschap kan letsel veroorzaken.



Draadloze gereedschappen kunnen vonken afgeven.

- Gebruik elektrisch gereedschap niet in een explosieve omgeving zoals in de buurt van brandbare vloeistoffen, gassen of stof.
- Smeer het gereedschap niet met ontvlambare of vluchtige vloeistoffen zoals kerosine, benzine, diesel en vliegtuigbrandstof.

Niet gebruiken in een explosiegevaarlijke omgeving.



Besmettingsgevaar door gevaarlijk stof.

- Draag een goedgekeurd stofmasker of ademhalingsapparaat bij gebruik van elektrisch gereedschap dat stof produceert.

- Sommige soorten stof die worden geproduceerd door elektrisch schuur-, zaag-, slijp- en boorgereedschap of andere bouwwerkzaamheden bevatten chemische stoffen waarvan bekend is dat deze kanker, geboorteafwijkingen of ander letsel van de voortplantingsfuncties veroorzaken.

Inademen van gevaarlijke stof kan letsel veroorzaken.



Elektrisch gereedschap kan tijdens het gebruik rondvliegende deeltjes veroorzaken.

- Draag een veiligheidsbril, dit geldt zowel voor gebruiker als omstanders.

Rondvliegende deeltjes kunnen letsel veroorzaken.



Elektrisch gereedschap maakt lawaai.

- Draag gehoorbescherming, dit geldt zowel voor gebruiker als omstanders.

Langdurige blootstelling aan lawaai kan leiden tot gehoorverlies.



Elektrisch gereedschap trilt.

- Vermijd langdurige blootstelling aan trilling, herhaalde bewegingen en ongemakkelijke houdingen.
- Staak het gebruik van het gereedschap als u ongemak, een tintelend gevoel of pijn ondervindt. Raadpleeg een arts voordat u het gereedschap weer gebruikt.
- Gebruik het gereedschap niet als het te veel trilt, ongewone geluiden maakt, losse onderdelen heeft of andere tekenen van beschadiging vertoont.
- Als het gereedschap niet goed werkt, staak dan het gebruik en laat het onmiddellijk repareren.

Langdurige blootstelling aan trilling, herhaalde bewegingen en ongemakkelijke houdingen kunnen letsel veroorzaken.

Schroefbits en accessoires kunnen vast komen te zitten of worden geblokkeerd.

- Als de bit in het werkstuk vast komt te zitten, laat de hendel dan onmiddellijk los, keer de draairichting om en druk de hendel langzaam in om de bit eruit te draaien.
- Wees voorbereid op een sterke torsiekracht telkens als de bit vast komt te zitten, omdat de schroevendraaier de neiging heeft naar de tegenovergestelde kant te draaien als de bit ronddraait.

Torsiekracht kan letsel veroorzaken.

Er kunnen plotselinge veranderingen van beweging of positie ontstaan tijdens het gebruik van het gereedschap.

- Anticipeer en wees alert op bewegingsveranderingen tijdens starten en gebruik.
- Houd het gereedschap goed vast.
- Anticipeer op reactiekrachten. Pas uw houding aan en houd het gereedschap stevig vast.

- Kijk naar de stand van het omkeermechanisme voordat u het gereedschap gebruikt en wees u bewust van de draairichting als u de bedieningsknop indrukt.

Plotselinge veranderingen van beweging en positie kunnen letsel veroorzaken.



Gevaar van verstriking.

- Houd lichaamsdelen uit de buurt van ronddraaiende delen.
- Draag haarbescherming om lang haar weg te stoppen.
- Houd het handvat droog, schoon en vrij van olie en vet.
- Vergrendel en zet de bedieningsknop niet met tape, draad enz. vast in de AAN-stand.
- Verwijder de accu voordat u accessoires verwisselt.

Verstriking kan letsel veroorzaken.

WAARSCHUWING

Het gebruik van beschadigde en verkeerde bits of accessoires kan leiden tot rondvliegende deeltjes.

- Gebruik geen gebroken, gebarsten of beschadigde bits of accessoires.
- Gebruik bits en accessoires met ten minste het (productspecifieke) toerental voor het gereedschap.
- Gebruik schroefbits en bitaccessoires die bedoeld zijn voor gebruik met de snelkoppeling.
- Zet de bits en accessoires goed vast in de klembus voordat u het gereedschap gebruikt.

Rondvliegende deeltjes kunnen letsel veroorzaken.

Vermijd aanraking van de scherpe randen van de bits en accessoires.

- Houd lichaamsdelen uit de buurt van de scherpe randen van de bits en accessoires.
- Hanteer de bits en accessoires voorzichtig.
- Verwijder de bit uit het gereedschap voordat u het reinigt of slijpt.

Aanraken van de scherpe rand van de bits of accessoire kan letsel veroorzaken.

Veiligheidsinstructies voor de accu

WAARSCHUWING



Explosie- of brandgevaar.

- Bewaar het gereedschap en de accu niet op plaatsen waar de temperatuur 49 °C (120 °F) kan worden of overschrijden.
- CTC772A/CTCA772A/CTCEU772A/CTCJ772A laders laden de accu niet op wanneer de temperatuur lager is dan 0 °C (32 °F) of hoger dan 45 °C (113 °F).

- Verbrand de accu niet, zelfs als deze ernstig beschadigd of helemaal ontladen is. De accu kan in het vuur exploderen.
- Plak stevig plakband op de accupolen nadat u de accu hebt verwijderd.
- Probeer niet om de accu te vernietigen of te demonteren of onderdelen ervan te verwijderen.
- Laad de accu niet met een motorgenerator of gelijkstroomvoeding.
- Laad de accu altijd in een goed geventileerde ruimte.

Explosie of vlammen kunnen letsel veroorzaken.



Risico op een elektrische schok.

- Demonteer de accu niet.
- Sluit de accu niet kort.
- Laad de accu alleen met *Snap-on* laders voor de aangegeven accu's.
- Koppel de accu los als u deze niet gebruikt, vóór onderhoud en/of reparatie en bij het verwisselen van accessoires.
- Laad de accu niet met een motorgenerator of gelijkstroomvoeding.

Een elektrische schok of brand kan letsel veroorzaken.



Risico op brandwonden.

- De accu kan lekken bij extreem gebruik of extreme temperaturen.
- Bij misbruik kan er vloeistof uit de accu spuiten; vermijd contact hiermee. Indien er per ongeluk toch contact plaatsvindt, moet onmiddellijk met water worden gespoeld. Als de vloeistof in de ogen komt, moet ook een arts worden geraadpleegd.

Vloeistof die uit de accu spuit, kan irritatie of brandwonden veroorzaken.

- Zorg dat de schakelaar op UIT staat voordat u de accu bevestigt.

U vraagt om ongelukken als u de accu in elektrische gereedschap met ingedrukte schakelaar steekt.

- Als de accu niet wordt gebruikt, mag deze niet in een kledingzak worden gestoken.

Een lekkende accu of vonken kunnen brand of brandwonden veroorzaken.



Risico op kortsluiting en brand.

- Sluit de accu niet kort.
- Raak de polen niet aan met geleidend materiaal.
- Bewaar accu's niet met geleidende materialen zoals spijkers, schroeven, munten en andere metalen voorwerpen.
- Draag een accu niet in schorten of zakken die geleidende voorwerpen bevatten.

Kortsluiting kan brand en ernstige brandwonden veroorzaken.

Veiligheidsvoorschriften voor de afvoer van accu's



De **RBRC™**-sticker op de lithiumionaccu in dit product geeft aan dat **Snap-on** vrijwillig deelneemt aan een branchebreed programma voor het verzamelen en recyclen van deze accu's aan het einde van hun levensduur.

De deelname van **Snap-on** aan dit programma is onderdeel van haar streven naar bescherming van ons milieu en behoud van onze natuurlijke rijkdommen.

FCC-regels



Dit apparaat voldoet aan deel 15, subsectie B van de FCC-regels. Bedrijf vindt plaats op de twee volgende voorwaarden:

1. Dit apparaat mag geen schadelijke interferentie veroorzaken, en
2. Dit apparaat moet alle ontvangen interferentie aanvaarden, inclusief interferentie die een ongewenste werking zou kunnen veroorzaken.

WAARSCHUWING



Explosie- of brandgevaar.

- Gooi gebruikte accu's niet weg! Stuur uw accu terug naar een door **Snap-on** erkend reparatiecentrum voor recycling.

Explosie of vlammen kunnen letsel veroorzaken.



Brandgevaar.

- **Probeer niet om de accu te demonteren of een onderdeel te verwijderen dat uit de accupolen steekt.**
- **Plak vóór de recycling stevig isolatietape op de blootliggende polen om kortsluiting te voorkomen.**

Brand kan letsel veroorzaken.

Veiligheidsinstructies voor de acculader

WAARSCHUWING



Risico op een elektrische schok en brand.

- **Steek de accu niet in de lader als de behuizing gebarsten of beschadigd is.**

Een elektrische schok of brand kan letsel veroorzaken.

- **Om het risico op een elektrische schok te verminderen, heeft dit netsnoer (geschikt voor de VS) een gepoolde stekker (de ene platte pen is breder dan de andere). Deze stekker past slechts op één manier in een gepoold stopcontact. Als de stekker niet helemaal in het stopcontact past, moet u de stekker omdraaien; als de stekker dan nog steeds niet past, moet u contact opnemen met een gekwalificeerde elektricien om het juiste stopcontact te laten installeren. Verander de stekker nooit.**

- Gebruik de CTC772A/CTCA772A/CTCEU772A/CTCJ772A laders alleen bij de CTB8172BK oplaadbare accu's. Bij het laden van andere soorten accu's kunnen de accu's barsten, waardoor lichamelijk letsel en materiële schade wordt veroorzaakt.

- Bij misbruik kan er vloeistof uit de accu spuiten; vermijd contact hiermee. Indien er per ongeluk toch contact plaatsvindt, moet onmiddellijk met water worden gespoeld. Als de vloeistof in de ogen komt, moet ook een arts worden geraadpleegd.

Vloeistof die uit de accu spuit, kan irritatie of brandwonden veroorzaken.

- **Stel de lader niet bloot aan regen of sneeuw.**
- **Trek de lader aan de stekker uit het stopcontact, niet aan het snoer.**
- **Zorg dat men niet op het snoer trapt of erover struikelt en dat het snoer niet beschadigd of overbelast wordt.**



Explosiegevaar.

- **Draag een veiligheidsbril, dit geldt zowel voor gebruiker als omstanders.**

Explosie kan oogletsel veroorzaken.



Elektrisch gereedschap en accessoires kunnen door onjuist gebruik defect raken.

- **Lees alle instructies en waarschuwingen op de lader, de accu en het product waarvoor de accu wordt gebruikt voordat u de lader gebruikt.**

Defect gereedschap kan letsel veroorzaken.

BELANGRIJKE VEILIGHEIDS- INSTRUCTIES



Risico op een elektrische schok en brand.

GEVAAR—OM HET RISICO OP BRAND OF EEN ELEKTRISCHE SCHOK TE VERMINDEREN, MOETEN DEZE INSTRUCTIES ZORGVULDIG WORDEN OPGEVOLGD.

- Deze gebruiksaanwijzing bevat belangrijke veiligheidsinstructies voor de Snap-on CTC772A/CTCA772A/CTCEU772A/CTCJ772A Charger.
- Lees alle instructies en waarschuwingen op de acculader, de accu en het product waarvoor de accu wordt gebruikt voordat u de lader gebruikt.
- VOORZICHTIG**—Om het gevaar van letsel te verminderen, mogen alleen CTB8172BK/CTB8174 oplaadbare accu's worden gebruikt. Andere soorten accu's kunnen barsten en dan lichamelijk letsel en materiële schade veroorzaken.
- Stel de lader niet bloot aan regen, vocht of sneeuw.
- Gebruik van een hulpstuk dat niet door de fabrikant van de acculader wordt aanbevolen of verkocht, kan brand, een elektrische schok of lichamelijk letsel veroorzaken.
- Om het risico op beschadiging van het snoer te verminderen, moet u de lader aan de stekker in plaats van aan het snoer uit het stopcontact trekken.
- Leg het snoer zodanig dat men er niet over kan lopen of struikelen en het beschermd is tegen schade en belasting.
- Gebruik de lader niet als het snoer beschadigd is -vervang hem in dat geval onmiddellijk.
 - Het snoer voor de CTC772A/CTCA772A/CTCEU772A/CTCJ772A lader moet worden vervangen door een identiek snoer.
- Gebruik de lader niet als deze een flinke klap heeft gekregen, als hij is gevallen of anderszins is beschadigd; breng hem naar een gekwalificeerde onderhoudsmonteur.
- Demonteer de lader niet; breng hem naar een gekwalificeerde onderhoudsmonteur als onderhoud of reparatie noodzakelijk is. Verkeerde hermontage kan brand of een elektrische schok veroorzaken.
- Om het risico op een elektrische schok te verminderen, moet u de lader uit het stopcontact trekken voordat u deze probeert te onderhouden of te reinigen. Dit risico wordt niet verminderd door het uitschakelen van de bedieningselementen.
- Dit apparaat kan worden gebruikt door kinderen vanaf 16 jaar, en door personen met verminderde fysieke, zintuiglijke of geestelijke vermogens of onvoldoende kennis of ervaring zolang zij onder toezicht staan van of geïnstrueerd zijn in het veilig gebruik van het apparaat, en begrijpen welke risico's bij gebruik ervan gelden.
- Kinderen mogen alleen onder toezicht het apparaat schoonmaken en er gebruikersonderhoud aan verrichten.
- Laad geen niet-oplaadbare accu's c.q. batterijen.
- Probeer nooit twee laders op elkaar aan te sluiten.
- Laat uw lader repareren door een gekwalificeerde reparatiemonteur en gebruik alleen identieke reserveonderdelen. Daardoor blijft de veiligheid van de lader behouden.
- Bel de klantenservice van **Snap-on** op nummer 1-877-762-7664 (binnen de VS) voor uw dichtstbijzijnde **Snap-on** reparatiecentrum.
- Om het risico op ontploffing van de accu te verminderen, moeten deze instructies en die op de accu worden opgevolgd.
- Rook nooit en sta geen open vonk of vuur toe in de buurt van de accu of motor.
- Laad nooit een bevroren accu.
- Gebruik de lader niet in een omsloten ruimte en beperk de ventilatie op geen enkele manier.
- Gebruik geen verlengsnoer, tenzij dit absoluut noodzakelijk is. Als er een verlengsnoer moet worden gebruikt, zorg da:
 - dat de stekker van het verlengsnoer hetzelfde aantal, dezelfde maat en dezelfde vorm pennen heeft als de stekker van de lader;
 - dat het verlengsnoer goed bedraad is en in een goede elektrische staat verkeert; en
 - dat de draadmaat voldoende is voor het nominale vermogen van de lader (zie hieronder)

100-120 V lader Snoerlengte (feet)	Draadmaat (AWG)
25	18
50	18
100	18
220-240 V lader Snoerlengte (meter)	Draadmaat (mm)
50	0,75
75	1,0

Aanbevolen lengte van verlengsnoer

BEWAAR DEZE GEBRUIKS- AANWIJZING

Functiebeschrijving

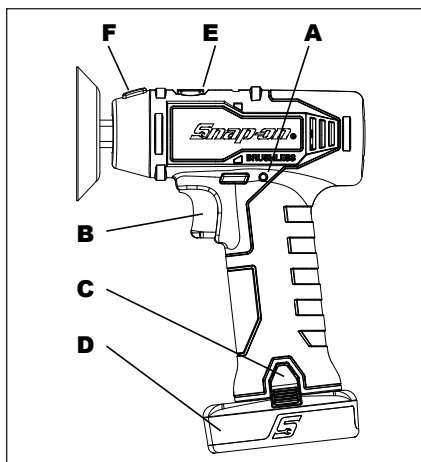

Afbeelding 1: Draadloze poets- en polijstmachine

- A – Oplaadmeter
 B – Vergrendelbare bedieningsknop voor werking vooruit met variabel toerental
 C – Ontgrendelknop
 D – Accu
 E – Versnellingsknop
 F – Spindelvergrendeling

Specificaties

Motorspanning	14,4 VDC
Spindeldraad	5/16" -24UNF
Steunschijf	2,0" (51 mm)
Steunschijf	3,0" (76 mm)
Vrije snelheid laag (1)	0-3500 TPM
Vrije snelheid hoog (2)	0-15000 TPM
Gewicht met accu	0.86 kg (1.9 lbs.)
Lengte	144.8 mm (5.7")
Height	198.1 mm (7.8")
Width	48.5 mm (1.9")
Bedrijfstemperatuur	-20 °C (-4 °F) tot 60 °C (140 °F)
Opslagtemperatuur	-20 °C (-4 °F) tot 60 °C (140 °F)
Geluid* (getest volgens ISO 15744)	
Geluidsdrukniveau (A)	73,0 dB
Onzekerheid, K	3,0 dB
Geluidsvermogensniveau (A)	84,6 dB
Onzekerheid, K	3,0 dB
Trilling* (getest volgens ISO 28927)	
Trillingsniveau	1,74 m/s ²
Onzekerheid, K	71 m/s ²

*De hierboven vermelde waarden werden verkregen via laboratoriumtests volgens de aangegeven normen en zijn onvoldoende om risico's te beoordelen. De in individuele werkplaatsen gemeten waarden kunnen hoger zijn. De waarden en het risico op letsel die een persoonlijke gebruiker ervaart, zijn uniek en afhankelijk van de omgeving en de werkwijze van de gebruiker, van het werkstuk en van het ontwerp van het werkstation, alsmede van de blootstellingstijd en lichamelijke conditie van de gebruiker.

Snap-on aanvaardt geen aansprakelijkheid voor de gevolgen van het gebruik van de opgegeven waarden, in plaats van waarden die de werkelijke blootstelling weergeven, zoals bepaald in een individuele risicobeoordeling in een werksituatie waarover wij geen controle hebben.

Symbolen

SYMBOLEN	
	RAADPLEEG INSTRUCTIE-HANDLEIDING/HANDBOEK
	DRAAG OOGBESCHERMING
	DRAAG ADEMBESCHERMING
	DRAAG GEHOORBESCHERMING
	TRILLINGSGEVAAR
	VOLT
	GELIJKSTROOM
	NOMINAAL TOERENTAL
	DIAMETER
	CE-MARKERING

	CANADESE - AMERIKAANSE UNDERWRITERS LABORATORY
	FCC FEDERAL COMMUNICATIONS COMMISSION
	JAPAN ELECTRICAL SAFETY TÜV RHEINLAND
	DUBBEL GEÏSOLEERD
BFP	BESCHERMING TEGEN TERUGVOEDING
	RECYCLE ACCU OP DE JUISTE MANIER
	NIET MET DE AFVAL MEEGEVEN
	VOLDOET AAN EISEN VAN TITLE 20 (CALIFORNIE)

Specificaties accu



GEBRUIK NIET CTB6172

Soort

CTB8172BK/CTB8174 Lithiumion

Spanning

CTB8172BK/CTB8174
..... 14,4 VDC (3,6 V x 4 cellen)

Gewicht

CTB8172BK/CTB8174 0,23 kg (0,51 lbs)

Laadtijd

CTB8172BK ~55 min
CTB8174 ~70 min

Levensduur

CTB8172BK/CTB8174 1000 cycli
NB: 1 cyclus = 1 x laden en 1 x ontladen

Capaciteit

CTB8172BK 2,0 A•h
CTB8174 2,5 A•h

Temperatuurbereik ontladen

CTB8172BK/CTB8174
..... -20 °C (-4° F) tot 60 °C (140 °F)

Specificaties acculader

Ingang

CTC772A/CTCA772A/CTCEU772A/CTCJ772A
..... 100-240 VAC, 50/60 Hz

Uitgang

Alle modellen 3,0 A

Gewicht

Alle modellen 0,52 kg (1,15 lbs)

Temperatuurbereik laden

CTB8172BK/CTB8174
..... 0 °C (32 °F) tot 45 °C (113 °F)



BLOKKEER DE VENTILATIEOPENINGEN NIET!

Werking van het gereedschap

Opladmeter

Het gereedschap heeft een opladmeter die de laadtoestand van de accu aangeeft. Deze meter bevindt zich aan de linkerkant van het gereedschap bovenop het handvat. Een ronde, driekleurige LED verandert van kleur afhankelijk van de laadtoestand. De meter wordt drie seconden lang geactiveerd telkens als de bedieningsknop wordt ingedrukt. Hieronder wordt de werking beschreven:

- LED BRANDT GROEN - accu is tussen 40% en 100% geladen
- LED BRANDT GEEL - accu is tussen 25% en 40% geladen
- LED BRANDT ROOD - accu is tussen 0% en 25% geladen
- LED KNIPPERT ROOD - accu moet onmiddellijk worden geladen

Schakelaar

De schakelaar kan in de stand voor vooruit of de vergrendelde stand worden gezet. Schakelaar afgebeeld in stand voor rotatie vooruit/rechtsom.

Druk knop "A" naar voren (vergrendelen) om de schakelaar in de middelste, vergrendelde stand te zetten.

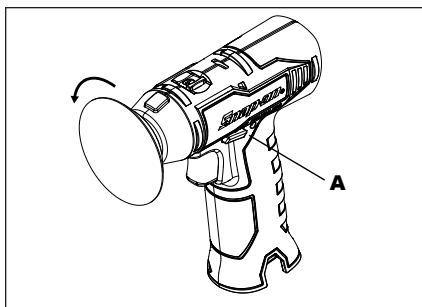

Afbeelding 2.

Bedieningsknop

Druk de bedieningsknop in om de steunschijf te laten draaien. De bedieningsknop moet in vooruit staan om te werken. De bedieningsknop kan in UIT worden vergrendeld. Door de bedieningsknop in UIT te vergrendelen, kunt u voorkomen dat de machine per ongeluk wordt gestart als hij niet wordt gebruikt. Zet de knop in de middelste stand om de bedieningsknop te vergrendelen.

Vergrendel de bedieningsknop als u het gereedschap niet gebruikt.

Snelheid kiezen

BELANGRIJK

Wacht totdat de machine volledig tot stilstand is gekomen voordat u het toerental verandert. Anders kunnen de tandwielen worden beschadigd.

Om de hoge snelheid (laag koppel) te kiezen, schakelt u het gereedschap uit en laat u het tot stilstand komen. Schuif de Hi-Lo-knop naar rechts in stand 2.

Om de lage snelheid (hoog koppel) te kiezen, schakelt u het gereedschap uit en laat u het tot stilstand komen. Schuif de Hi-Lo-knop naar links in stand 1, zoals weergegeven.

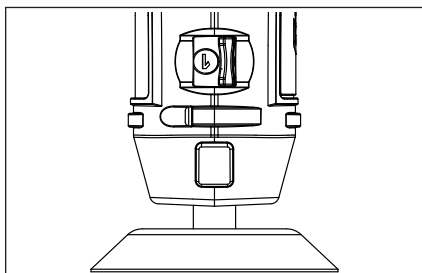

Afbeelding 3: Hi-Lo knop

Lage snelheid, stand 1
Hoge snelheid, stand 2

Toepassingen

De CTPP861 poets- en polijstmachine is bestemd voor een groot aantal lichte polijst- en schuurtoepassingen. Voor polijsten wordt gebruik van een laag toerental aanbevolen, met schuimschijven of wollen pads van 3 inch. Voor preparatie en toepassingen met een hoog toerental wordt gebruik van hulpstukken met een diameter van 5 cm (2 inch) aanbevolen.

De CTPP861 is niet aanbevolen voor gebruik met hulpstukken met een diameter van 7,5 cm (3 inch) en hoge toerentallen voor preparatie.

Polijsten

1. Verwijder de oplaadbare batterij.
2. Selecteer stand 1 voor lage snelheid.
3. Schroef de steunschijf van 7,5 cm (3 inch) op de spindel.
4. Druk op de spindelvergrendelingsknop om de spindelvergrendeling in te schakelen en draai het schijfblok vast.
5. Plaats de gewenste schuim- of polijstschijf op het klittenband van de steunschijf en druk hem stevig op de steunschijf aan.

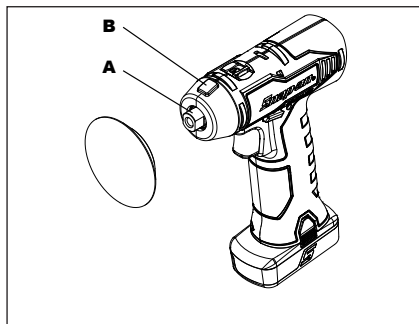

Afbeelding 4:

A – Spindel
B – Spindelvergrendelingsknop

Schuren

1. Verwijder de oplaadbare batterij.
2. Selecteer stand 2 voor hoge snelheid.
3. Gebruik schuurschijven en hulpstukken met een diameter van 5 cm (2 inch) die ten minste zijn goedgekeurd voor het toerental dat op het naamplaatje van het gereedschap vermeld staat.
4. Gebruik **Roloc** adapter CTPP761-951 met een Roloc-achterpad van 5 cm (2 inch) en **Roloc** oppervlakteschijven van 5 cm (2 inch).

Overbelasting

Als het gereedschap om een of andere reden overbelast raakt, wordt het door de interne elektronica stopgezet. Deze beveiliging voorkomt beschadiging van het gereedschap of de accu door onderspanning, te hoge temperatuur of overstroom. Laat de bedieningsknop los om het werken te hervatten.

- Als het gereedschap continu met hoge belasting wordt gebruikt, kan de maximaal toegestane temperatuur van de schakelaar of accu worden bereikt: in dat geval stopt het gereedschap enige tijd met werken. Een heet gereedschap koelt in ca. 1 minuut af. Bij een hete accu kan dit ruim 15 minuten duren. In dat geval moet de accu meestal vrij snel weer worden geladen. U moet wellicht een andere accu gebruiken om het werk af te maken. NB: De gele LED op de acculader knippert totdat de accu voldoende is afgekoeld om te worden geladen. Als het gereedschap koud is (minder dan $-20\text{ }^{\circ}\text{C}$ ($4\text{ }^{\circ}\text{F}$)) kan het nodig zijn om het enkele seconden, onbelast, te laten lopen, om de accu op te warmen.

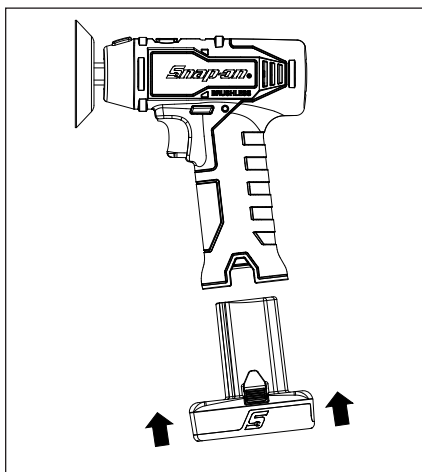

Afbeelding 5: Plaatsen van de accu

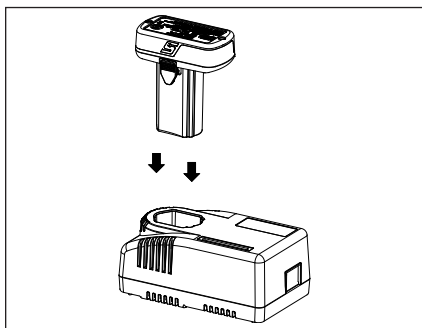

Afbeelding 6: Plaatsen van de accu in de lader

Accu laden

1. Als bij de lader een apart ladersnoer is meegeleverd, steek u het ene uiteinde van het snoer in de lader.
2. Steek het andere uiteinde van de lader in een stopcontact (wisselstroom).
3. Plaats de accu in de lader. Druk lichtjes op de accu totdat deze stopt. De lader heeft een laadmeter met 4 LED's, die een laadtoestand van 25%, 50%, 75% en 100% aangeven. Als de accu contact maakt, zullen alle 4 groene LED's op de laadmeter van de lader twee keer knipperen en doorloopt de lader de 4 LED's. Hij stopt bij de knipperende groene LED die de laadtoestand van de accu aangeeft en aangeeft dat de accu wordt geladen.
4. Bepaalde ingebouwde beveiligingen kunnen de lader uitschakelen. Als er geen laderlampje gaat branden, verwijdert u de accu, trekt u de stekker van de lader eruit en wacht u 10 minuten. Steek de stekker van de lader er dan weer in en plaats een accu waarvan u weet dat die goed werkt. Als er geen lampje gaat branden, is de lader defect en moet hij worden vervangen.
5. De lader zal niet laden als de accu te heet of te koud is. Op de lader zal een gele LED gaan knipperen en de lader zal wachten totdat de accutemperatuur tussen $0\text{ }^{\circ}\text{C}$ ($32\text{ }^{\circ}\text{F}$) en $45\text{ }^{\circ}\text{C}$ ($113\text{ }^{\circ}\text{F}$) ligt, waarna het snel laden begint.
6. De standaardtijd voor snel laden is 30 minuten. Het laden kan langer dan 30 minuten duren. De laadcyclus kan langer duren als de accu lange tijd ontladen is geweest. Als de accu is geladen, gaan alle 4 groene LED's branden.
7. Een knipperende rode LED geeft aan dat de accu defect is en dat de lader de accu niet zal laden. Haal de accu uit de lader en vervang de accu.

Accu

Accubeveiliging

Om de prestatie en levensduur van de accu te maximaliseren, wordt de lithiumionaccu beschermd door veiligheidscircuits in het gereedschap en in de lader. Deze bewaken de accuspanning, ontlaad-/laadstroom en temperatuur. Nadere informatie vindt u onder Overbelasting in deze gebruiksaanwijzing.

Gebruik bij koud weer

De lithiumionaccu kan worden gebruikt bij lage temperaturen van maar liefst $-20\text{ }^{\circ}\text{C}$ ($-4\text{ }^{\circ}\text{F}$). Als de accu zeer koud is, laat het gereedschap dan onbelast lopen om de accu op te warmen en gebruik het gereedschap dan zoals gebruikelijk.

Gebruik bij warm weer

Als de lithiumionaccu een temperatuur van $70\text{ }^{\circ}\text{C}$ ($158\text{ }^{\circ}\text{F}$) bereikt, zal het beveiligingscircuit de accu uitschakelen en knipperen de 2 witte LED's op het gereedschap. Nadat de accu is afgekoeld, kan het gereedschap weer normaal worden gebruikt.

Opslag

Stel de accu niet bloot aan water of regen; daardoor zou de accu beschadigd kunnen worden.

Laad de accu helemaal voordat u deze opslaat. Voor een optimale levensduur moeten alle lithiumionaccu's op kamertemperatuur en uit de buurt van vocht worden opgeslagen. De capaciteit kan permanent verloren gaan als accu's lange tijd bij hoge temperaturen worden opgeslagen.

- Als een lithiumionaccu snel wordt geladen of ontladen, zal de inwendige temperatuur van de accu aanzienlijk stijgen. Dit is normaal.
- Onder ideale werkomstandigheden is de levensduur van een lithiumionaccu ca. 1000 laad-/ontlaadcycli. Verkeerde verzorging en onderhoud verkorten de levensduur van de accu en de tijd dat de accu geladen blijft.
- Gebruik alleen **Snap-on** laders die geschikt zijn voor een accu uit de CTB-serie.
- Voorkom kortsluiting van de accu. De accu kan blijvend beschadigd raken door de ontlading van hoge stroom.

Onderhoud

Reparatie

De reparatie van een gereedschap vereist grote behoeftzaamheid en kennis. Reparaties mogen uitsluitend door een gekwalificeerde onderhoudsmonteur worden uitgevoerd.

- Controleer het gereedschap altijd op beschadigde delen voordat u het gebruikt.
- Vervang of repareer beschadigde onderdelen vóór gebruik. Controleer de uitlijning van bewegende delen. Als bewegende delen vastzitten of als onderdelen gebroken zijn, kan de werking van het gereedschap veranderen.
- Laat beschadigde onderdelen op de juiste manier repareren of vervangen door een erkend onderhoudscentrum.
- Gebruik het gereedschap niet als het niet met de schakelaar kan worden in- en uitgeschakeld.
- Onderhoud gereedschap. Bewaar gereedschap op een droge, schone, olie- en vetvrije plaats voor een betere en veilige prestatie.
- Bel de klantenservice van **Snap-on** op nummer 1-877-762-7664 (binnen de VS) voor uw dichtstbijzijnde **Snap-on** reparatiecentrum..



- **Trek de stekker van de lader uit het stopcontact voordat u deze demonteert.**
- **Haal de accu uit het gereedschap voordat u met de demontage begint. Kortsluiting van de accu kan brand of lichamelijk letsel veroorzaken.**
- **Gebruik veiligheidsvoorzieningen. Draag altijd oogbescherming.**



Consignes de sécurité

Snap-on Tools Company fournit des messages de sécurité pour couvrir les situations raisonnables pouvant se rencontrer lors de l'utilisation, de l'entretien ou de la réparation des outils sans fil. Il est de la responsabilité des utilisateurs et des techniciens de service d'être informés des procédures, outils et matériaux utilisés et de s'assurer que ces procédures, outils et matériaux ne présentent aucun danger pour eux, pour d'autres personnes présentes sur leur lieu de travail, ou pour l'outil.

General Power Tool Safety Warnings



Lisez tous les avertissements de sécurité et toutes les instructions.

Le non-respect des avertissements et des instructions peut provoquer un risque d'électrocution, un incendie et/ou de graves blessures corporelles.

CONSERVEZ TOUS LES AVERTISSEMENTS ET TOUTES LES INSTRUCTIONS AFIN DE POUVOIR VOUS Y RÉFÉRER ULTÉRIEUREMENT

L'expression « outil électrique » dans les avertissements désigne un outil électrique branché sur secteur (avec cordon) ou alimenté par batterie (sans fil).

Sécurité du lieu de travail

- Maintenir l'espace de travail propre et bien éclairé. Les zones encombrées ou mal éclairées sont la cause d'accidents.
- Ne faites pas fonctionner d'outils électriques dans des milieux potentiellement explosifs qui contiennent des liquides inflammables, des gaz ou de la poussière. Les outils électriques provoquent des étincelles susceptibles d'enflammer les poussières et les émanations.
- Lorsque vous utilisez un outil électrique, les observateurs et les enfants doivent être maintenus à distance. Toute inattention peut vous faire perdre le contrôle de l'outil.

Sécurité électrique

- Les fiches d'outils électriques doivent correspondre à la prise secteur. Ne modifiez jamais la fiche. N'utilisez pas d'adaptateur avec les outils électriques mis à la terre. Les fiches et prises correspondantes non modifiées réduiront le risque d'électrocution.
- Évitez tout contact avec les surfaces mises à la terre comme les tuyaux, les radiateurs, les plaques chauffantes et les réfrigérateurs. Le risque d'électrocution est accru si votre corps est mis à la terre.
- N'exposez pas les outils électriques à la pluie ou des conditions humides. L'infiltration d'eau dans le boîtier d'un outil électrique augmentera le risque d'électrocution.
- Ne maltraitez pas le cordon d'alimentation. Ne transportez, tirez ou débranchez jamais l'outil électrique par son cordon. Maintenez le cordon à l'écart de sources de chaleur, d'huile, de bords coupants et de pièces en mouvement. Les cordons endommagés ou enchevêtrés augmentent le risque d'électrocution.
- Si vous utilisez un outil électrique à l'extérieur, utilisez une rallonge électrique adaptée à une utilisation extérieure. L'utilisation d'un cordon adapté pour une utilisation à l'extérieur réduit le risque d'électrocution.
- Si vous ne pouvez pas éviter d'utiliser un outil électrique dans un endroit humide, utilisez une alimentation protégée par un disjoncteur différentiel de fuite à la terre (GFCI). L'utilisation d'un GFCI réduit le risque d'électrocution.

Sécurité personnelle

- Restez vigilant, attentif et faites preuve de bon sens lors de l'utilisation d'un outil électrique. N'utilisez pas d'outil électrique quand vous êtes fatigué ou sous l'influence de médicaments, d'alcool ou de drogues. Un moment d'inattention pendant l'utilisation d'outils électriques peut causer des blessures corporelles graves.
- Utilisez un équipement de protection individuelle. Portez toujours des lunettes de sécurité. L'utilisation d'un équipement de protection individuelle (masque antipoussières, chaussures de sécurité antidérapantes, casque de protection ou protection anti-bruit) adapté aux conditions ambiantes réduira les blessures personnelles.

- Évitez les mises en marche accidentelles. Assurez-vous que l'interrupteur est sur Arrêt avant de brancher l'appareil sur la prise secteur et/ou le bloc-batterie, de le manipuler ou le transporter. *Le transport d'outils électriques le doigt sur l'interrupteur ou le branchement d'outils électriques avec l'interrupteur sur position Marche (On) peut provoquer des accidents.*
- Retirez les clés de réglage avant de mettre l'outil électrique en marche. *Une clé accrochée à une pièce de l'outil électrique en rotation peut entraîner des lésions corporelles.*
- Ne pas utiliser l'outil en extension. Maintenir un bon appui au sol et un bon équilibre à tout moment. *Ceci vous permet de mieux maîtriser l'outil électrique dans des situations imprévues.*
- Portez des vêtements appropriés. Ne portez ni vêtements amples ni bijoux. Maintenez cheveux, vêtements et gants éloignés des pièces en mouvement. *Les vêtements amples, les bijoux et les cheveux longs peuvent se coincer dans les pièces en mouvement.*
- Si des dispositifs sont prévus pour le branchement d'appareils d'extraction et de collecte des poussières, assurez-vous qu'ils sont correctement branchés et utilisés. *de dispositifs de collecte des poussières peut réduire les dangers liés aux poussières.*

Utilisation et entretien de l'outil électrique

- Ne forcez pas sur l'outil électrique. Utilisez l'outil électrique adéquat pour l'application. *L'outil électrique adéquat sera plus performant et plus sûr s'il est utilisé au régime pour lequel il a été conçu.*
- N'utilisez pas l'outil électrique si son interrupteur de marche/arrêt ne fonctionne pas. *Un outil électrique qui ne peut pas être commandé par interrupteur est dangereux et doit être réparé.*
- Débranchez la fiche de la prise secteur et/ou le blocbatterie de l'outil électrique avant d'effectuer un réglage, de changer d'accessoires ou de ranger des outils électriques. *Ces mesures préventives diminueront le risque de mise en marche intempestive de l'outil électrique.*
- Rangez les outils électriques inutilisés hors de portée des enfants ; toute personne qui ne s'est pas familiarisée avec l'outil ou n'a pas lu ces instructions ne devra pas utiliser l'outil électrique. *Les outils électriques sont dangereux s'ils sont maniés par des utilisateurs inexpérimentés.*
- Entretenez vos outils électriques. Assurez-vous que les pièces en mouvement ne sont ni coincées, ni mal alignées, ni cassées, ni dans un état susceptible de diminuer l'efficacité de l'outil électrique. Si elles sont endommagées, faites réparer l'outil électrique avant de l'utiliser. *De nombreux accidents sont provoqués par des outils électriques mal entretenus.*
- Gardez les outils de coupe bien affûtés et propres. *Des outils de coupe bien entretenus au bord coupant bien affûté ont moins de risques de se coincer et sont plus faciles à manier.*

- Utilisez l'outil électrique, ses accessoires et embouts, etc. conformément à ces instructions, en prenant en considération les conditions de travail et la tâche à exécuter. *L'utilisation de l'outil électrique pour des opérations différentes de celles prévues présente des risques.*

Utilisation et entretien de l'outil électrique alimenté par batterie

- Rechargez uniquement avec le chargeur spécifié par le fabricant. *Le chargeur adapté à un type de bloc-batterie peut poser un risque d'incendie avec un autre bloc-batterie.*
- Utilisez les outils électriques uniquement avec le bloc-batterie spécifique désigné. *L'utilisation d'autres blocs-batteries peut provoquer des blessures ou déclencher un incendie.*
- Lorsque la batterie n'est pas utilisée, tenez-la éloignée de tout autre objet métallique (trombones, pièces de monnaie, clés, clous, vis, etc.) susceptible d'établir une connexion entre les bornes. *Un court-circuit entre les bornes peut provoquer des brûlures ou un incendie.*
- Dans le cas d'une utilisation abusive, du liquide pourra être éjecté de la batterie. En cas de contact accidentel, rincez à l'eau. En cas de projection de liquides dans les yeux, consultez un médecin. *Le liquide éjecté de la batterie risque de causer une irritation ou des brûlures.*

Maintenance et réparation

- Faites réparer votre outil électrique par un réparateur qualifié en utilisant uniquement des pièces détachées identiques. *Cette précaution permettra de garantir le maintien de la sécurité de l'outil électrique.*

Consignes de sécurité spécifiques

Messages de sécurité communs aux opérations de ponçage et de polissage

Cet outil électrique est conçu pour être utilisé pour des travaux de ponçage ou de polissage. Lire l'ensemble des avertissements de sécurité, instructions, illustrations et spécifications fournis avec cet outil électrique.

Ne pas se conformer aux instructions énoncées ci-dessous pourrait entraîner une électrocution, un incendie et/ou de sérieuses blessures.

- Il n'est pas recommandé d'effectuer des opérations de meulage, de décapage à l'aide de brosses métalliques, ou de tronçonnage à l'aide de cet outil. *L'emploi de cet outil pour des opérations pour lesquelles il n'a pas été conçu peut créer une situation dangereuse et entraîner des blessures corporelles.*
- Ne pas utiliser d'accessoires qui n'ont pas été spécifiquement conçus et recommandés par le fabricant de l'outil. *Le fait qu'un accessoire puisse physiquement se monter sur votre outil ne garantit pas un fonctionnement sans risque.*
- La vitesse nominale de l'accessoire doit être au moins égale à la vitesse de rotation maximale indiquée sur l'outil électrique. *Faire tourner un accessoire plus rapidement que sa vitesse nominale peut causer la rupture de celui-ci et la projection de débris.*

- **Le diamètre extérieur et l'épaisseur de votre accessoire doivent se situer dans l'étendue de capacité de votre outil.** *Des accessoires de taille incorrecte ne peuvent être contrôlés correctement et diminuent l'efficacité du carter de protection.*
- **Lors du montage d'accessoires filetés, le filetage des accessoires doit être adapté au filetage de l'arbre de l'outil de polissage.** *Pour les accessoires montés avec des collerettes, le diamètre du trou de l'accessoire doit être adapté au diamètre de la collerette. Les accessoires qui ne correspondent pas aux dispositifs de montage de l'outil électrique seront en déséquilibre, vibreront de manière excessive et pourront provoquer une perte de contrôle.*
- **Ne pas utiliser un accessoire endommagé. Avant chaque utilisation, inspecter les accessoires, telles les meules abrasives, pour détecter la présence éventuelle d'éclats et de fissures, les supports pour détecter des traces éventuelles de fissures, de déchirure ou d'usure excessive, ainsi que les brosses métalliques pour détecter des fils desserrés ou cassés. Si l'outil ou un accessoire a été victime d'une chute, il doit être inspecté pour s'assurer qu'il n'est pas endommagé ou installer un accessoire non endommagé. Après avoir inspecté et installé un accessoire, se placer, ainsi que toute personne présente à proximité, à bonne distance du plan de rotation de l'outil, puis mettre l'outil en marche et le laisser fonctionner à vide, à plein régime, pendant une minute. Tout accessoire qui serait endommagé devrait normalement se briser pendant cette période d'essai.**
- **Porter des équipements de protection individuelle. En fonction de l'application considérée, utiliser un masque facial, des lunettes de sécurité ou des verres de sécurité. Selon les cas, porter un masque anti-poussières, des protections auditives, des gants et un tablier d'atelier capable de stopper les petites particules abrasives ou des fragments des pièces à usiner. La protection oculaire doit être capable de stopper des débris projetés par diverses opérations. Le masque anti-poussière ou le respirateur doit être capable de filtrer les particules générées par l'opération en cours. Une exposition prolongée à un niveau sonore de forte intensité peut provoquer une perte auditive.**
- **Maintenir les personnes présentes à bonne distance de l'espace de travail. Toute personne qui pénètre dans l'espace de travail doit porter des équipements de protection individuelle. Des fragments de pièces à usiner ou des débris d'accessoires peuvent être projetés et peuvent causer des blessures au-delà de l'espace immédiat de fonctionnement.**
- **Ne jamais poser l'outil avant que l'accessoire ne soit complètement à l'arrêt. L'accessoire en rotation pourrait entrer en contact avec la surface et entraîner une perte de contrôle de l'outil.**
- **Ne pas faire fonctionner l'outil en se déplaçant. Un contact accidentel avec l'outil en rotation peut happer vos vêtements et attirer l'accessoire en direction de votre corps..**

- **Nettoyer régulièrement les orifices de ventilation de l'outil.** *Le ventilateur du moteur aspire de la poussière à l'intérieur de l'outil et une accumulation excessive de poudre métallique peut créer un risque électrique.*
- **Ne pas faire fonctionner l'outil à proximité de matériaux inflammables.** *Les étincelles pourraient enflammer ces matériaux.*
- **Ne pas utiliser des accessoires qui nécessitent d'être refroidis par des liquides.** *L'utilisation d'eau ou d'autres liquides de refroidissement peut entraîner une électrocution ou un choc électrique.*

Effet de rebond et messages associés

Le rebond est une réaction soudaine causée par le pincement ou l'accrochage d'une meule rotative, d'un support, d'une brosse, ou de tout autre accessoire. Le pincement ou l'accrochage entraîne une diminution brutale de la vitesse de rotation de l'accessoire qui provoque une perte de contrôle de l'outil en projetant celui-ci dans la direction opposée au sens de rotation de l'accessoire, au niveau du point de blocage.

Par exemple, si une meule abrasive se coince sur une pièce en cours d'usinage, le rebond de la meule qui entre dans le point dur peut plonger dans la surface du matériau provoquant des sauts ou une projection de l'outil dans le sens opposé. La meule peut soit être projetée en direction de l'opérateur, ou inversement à l'opposé de l'opérateur en fonction de la direction du mouvement de la meule à l'endroit du point de pincement. Les meules abrasives peuvent également se casser lorsqu'elles sont exposées à de telles conditions.

Le rebond est le résultat d'une mauvaise utilisation de l'outil et/ou de mauvaises pratiques ou de conditions de travail qui peuvent être évitées par la mise en place de précautions appropriées, telles que celles qui sont décrites ci-dessous.

- **Tenir l'outil fermement et positionner le corps et les bras de sorte à pouvoir résister aux forces générées par l'effet de rebond. Toujours utiliser une poignée auxiliaire, si fournie, pour obtenir un contrôle maximum face à l'effet de rebond ou à l'effet de couple au moment de la mise en marche. L'opérateur peut contrôler les forces de réaction de l'effet de couple et de l'effet de rebond si les précautions appropriées sont prises.**
- **Ne jamais placer la main à proximité de l'accessoire rotatif. L'effet de rebond peut soudainement propulser l'accessoire vers votre main.**
- **Anticiper pour ne jamais positionner le corps dans une région où l'outil peut être propulsé si un effet de rebond se produit. L'effet de rebond propulsera l'outil dans la direction opposée au mouvement de la meule au point de blocage.**
- **Faire preuve de prudence lors du travail sur des coins, des bords tranchants. Éviter de faire rebondir ou d'accrocher l'accessoire. Les coins, les angles saillants ou les sauts de l'outil ont tendance à accrocher l'outil rotatif et à entraîner une perte de contrôle ou un effet de rebond.**

- Ne pas monter une lame de sculpture sur bois avec des maillons de chaîne de tronçonneuse ou une lame de scie dentée sur l'outil. Ces types de lames provoquent de fréquents effets de rebonds et pertes de contrôle.

Avertissements de sécurité spécifiques aux opérations de ponçage

- Ne pas utiliser des disques de papier de verre de taille trop importante. Suivre les recommandations du fabricant lors de la sélection du papier de verre. Des disques de papier de verre trop grands qui dépasseraient du support de ponçage présentent des risques de laceration, peuvent entraîner un blocage, provoquer un déchirement du disque ou provoquer un effet de rebond.

Avertissements de sécurité spécifiques aux opérations de polissage

- S'assurer qu'aucune partie de la bonnette de polissage ou des ses cordelettes de fixation ne puisse tourner librement. Rentrer ou couper les portions des cordelettes qui pendent ou tournent librement peuvent s'enrouler autour des vos doigts ou s'accrocher dans la pièce sur laquelle s'effectue le travail.



Risque de contamination par poussières dangereuses.

- Porter un masque anti-poussière ou un masque respiratoire approuvé lors de l'utilisation d'outils qui génèrent de la poussière.
- Certaines poussières générées par le ponçage, le sciage, le meulage, le perçage et autres activités liées à la construction contiennent des produits chimiques qui peuvent provoquer des cancers, des déficiences congénitales et autres troubles de la reproduction.

L'inhalation de poussières dangereuses peut provoquer des blessures corporelles.



Les outils mécaniques peuvent être à l'origine de projections.

- Opérateur et observateurs : portez des lunettes de sécurité !

Les projections peuvent causer des blessures.

Polisseuse / Lustreuse sans fil Messages de sécurité



Mal utilisés, les outils mécaniques et leurs accessoires peuvent se casser.

- Lisez les instructions avant d'utiliser des outils pneumatiques.
- Assurez-vous que ces instructions accompagnent l'outil et sont remises avec lui à un nouvel utilisateur, ou à quelqu'un d'inexpérimenté.
- N'enlevez aucune des étiquettes. Remplacez toute étiquette endommagée.

Un outil cassé peut causer des blessures.



Les outils sans fil peuvent être source d'étincelles.

- Ne faites pas fonctionner d'outils électriques dans des milieux potentiellement explosifs qui contiennent des liquides inflammables, des gaz ou de la poussière.
- Ne pas lubrifier ou nettoyer l'outil avec des liquides inflammables tels que du pétrole, de l'essence, du gazole ou du kérosène.

Ne pas faire fonctionner dans une atmosphère explosive.



Les outils mécaniques font du bruit.

- Opérateur et observateurs : portez une protection auditive !

L'exposition prolongée au bruit peut causer la perte de l'ouïe.



Les outils mécaniques vibrent.

- Évitez toute exposition prolongée aux vibrations et aux mouvements répétitifs, et évitez les positions inconfortables.
- Cessez d'utiliser l'outil en cas de gêne, de picotement ou de douleur. Consultez un médecin avant d'en reprendre l'utilisation.
- N'utilisez pas l'outil s'il vibre trop, fait des bruits inhabituels, comprend des parties desserrées ou présente des signes d'endommagement quelconque.
- Si l'outil ne fonctionne pas correctement, interrompez son utilisation et le faire immédiatement examiner pour entretien ou réparation.

Une exposition prolongée aux vibrations, des mouvements prolongés et des positions inconfortables risquent de causer des blessures.

Les embouts et les accessoires risquent de se coincer en cours d'utilisation.

- Si le foret se coince dans la pièce à travailler, relâchez immédiatement la détente, inversez le sens de rotation et appuyez progressivement sur la détente pour rétracter le foret.
- Soyez prêt à constater un couple de réaction élevé lorsque l'embout se coince, dans la mesure où le corps du tournevis aura tendance à tourner dans la direction opposée de l'embout.

La force de réaction engendrée par le blocage d'un foret peut entraîner des blessures corporelles.

Des changements soudains de mouvement ou de position peuvent se produire pendant l'utilisation de l'outil.

- Rester alerte et anticiper les changements de direction au moment de la mise en route et pendant le fonctionnement.
- Maintenir l'outil fermement.
- Anticiper la force de réaction. Stabilisez votre posture et tenez fermement l'outil.
- Vérifier la position du mécanisme d'inversement du sens de rotation avant de faire fonctionner l'outil pour savoir dans quel sens la rotation va s'effectuer lors de la dépression de la gâchette.

Les changements soudains de mouvement ou de position peuvent provoquer des blessures.



Risque d'enchevêtrement.

- Maintenez les parties du corps à l'écart des pièces en rotation.
- Porter une coiffure antiscalp pour contenir les cheveux longs.
- S'assurer que la poignée de l'outil est toujours sèche et exempte d'huile ou de graisse.
- Ne bloquez pas la détente en position MARCHE (ON).
- Retirez le bloc-batterie avant de changer des accessoires.

L'enchevêtrement peut provoquer des blessures.

AVERTISSEMENT

L'utilisation de forets ou d'accessoires endommagés et incorrects peut causer la projection de particules.

- N'utilisez pas de forets ou d'accessoires ébréchés, fissurés ou endommagés.
- Utilisez des forets et des accessoires correspondant au moins au régime nominal de l'outil.
- Utilisez les embouts de tournevis et forets de perceuse (accessoires) conçus pour être utilisés avec le raccord rapide (Quick Disconnect).
- Bien serrer les forets et les accessoires dans le mandrin avant de faire fonctionner l'outil.

Les projections peuvent causer des blessures.

Éviter tout contact avec les arêtes affûtées des forets et des accessoires.

- Maintenez les parties du corps à l'écart des bords coupants des forets et accessoires.
- Maniez les bords tranchants des forets et accessoires avec précaution.
- Retirez l'embout de l'outil avant de le nettoyer ou de l'affûter.

Un contact avec les arêtes affûtées du foret ou des accessoires peut entraîner des blessures corporelles.

Consignes de sécurité relatives au bloc-batterie

AVERTISSEMENT



Risque d'explosion ou d'incendie.

- N'entreposez pas l'outil ou la batterie dans des endroits où la température pourrait atteindre ou dépasser 49°C.
- Les chargeurs CTC772A/CTCA772A/CTCEU772A/CTCJ772A ne rechargeront pas la batterie lorsque la température est inférieure à 0°C ou supérieure à 45°C.
- Ne jetez pas la batterie au feu, même si elle est très abîmée ou complètement morte. Elle risquerait d'exploser.
- Couvrez les bornes du bloc-batterie avec du ruban adhésif épais après le retrait du bloc-batterie.
- N'essayez pas de détruire ou démonter le bloc-batterie, ni de retirer l'une de ses pièces.
- Ne chargez pas le bloc-batterie avec un générateur de moteur ou depuis une source d'alimentation c. c.
- Chargez le bloc-batterie dans un lieu bien aéré.

Une explosion ou un incendie peut provoquer des blessures.



Risque d'électrocution.

- Ne démontez pas la batterie.
- Ne la mettez pas en court-circuit.
- Chargez le bloc-batterie uniquement avec des chargeurs de marque Snap-on pour les blocs-batteries spécifiés.
- Débranchez le bloc-batterie quand il n'est pas utilisé, avant de faire une réparation ou la maintenance, et avant de changer les accessoires.
- Ne chargez pas le bloc-batterie avec un générateur de moteur ou depuis une source d'alimentation c. c.

Une électrocution ou un incendie peut causer des blessures.



Risque de brûlures.

- Dans des conditions extrêmes d'utilisation ou de température, les batteries risquent de fuir.
- Dans le cas d'une utilisation abusive, du liquide pourra être éjecté de la batterie. En cas de contact accidentel, rincez à l'eau. En cas de projection de liquides dans les yeux, consultez un médecin.

Le liquide éjecté de la batterie risque de causer une irritation ou des brûlures.

- Assurez-vous que l'interrupteur est sur Arrêt (Off) avant d'insérer le bloc-batterie.

L'insertion du bloc-batterie dans des outils électriques avec l'interrupteur sur Marche peut provoquer des accidents.

- Lorsque le bloc-batterie n'est pas utilisé, ne le placez pas dans la poche d'un vêtement.

Une fuite de la batterie ou des étincelles risquent de causer des brûlures ou un incendie.



Risque de court-circuit et d'incendie.

- Ne court-circuitiez pas le bloc-batterie.
- Ne touchez pas les bornes avec un matériau conducteur.
- Évitez d'entreposer le bloc-batterie avec des matériaux conducteurs comme des clous, des vis, des pièces et d'autres objets métalliques.
- Ne transportez pas le bloc-batterie dans une poche de tablier ou des poches qui contiennent des objets conducteurs.

Un court-circuit peut causer un incendie et des brûlures graves.

Mise au rebut de la batterie - Consignes de sécurité



L'étiquette **RBRC™** apposée sur la batterie au lithium-ion contenue dans ce produit indique que **Snap-on** participe volontairement au programme industriel de collecte et de recyclage de ces batteries à la fin de leur cycle de vie utile.

La participation de **Snap-on** à ce programme entre dans le cadre de notre engagement vis-à-vis de la protection de l'environnement et de la conservation des ressources naturelles.

Règlementation FCC



Cet appareil est conforme à la section 15, sous-section B des règles de la FCC. Le fonctionnement est soumis aux deux conditions suivantes:

1. Cet appareil ne doit pas provoquer d'interférences nuisibles, et
2. Cet appareil doit accepter toute interférence reçue, y compris les interférences susceptibles de provoquer un fonctionnement indésirable.

AVERTISSEMENT



Risque d'explosion ou d'incendie.

- Ne jetez pas les batteries usagées ! Renvoyez la batterie à un centre de réparation **Snap-on** agréé pour être recyclée.

Une explosion ou un incendie peut provoquer des blessures.



Risque d'incendie.

- N'essayez pas de démonter la batterie ni de retirer l'un des composants de ses bornes.
- Avant le recyclage, protégez les bornes exposées de ruban adhésif isolant épais pour éviter un court-circuit.
- Un incendie peut causer des blessures.

Consignes de sécurité relatives au chargeur de batterie

AVERTISSEMENT



Risque d'électrocution et d'incendie.

- N'insérez pas le bloc-batterie dans le chargeur si son boîtier est fissuré ou endommagé.

Une électrocution ou un incendie peut causer des blessures.

- Pour réduire le risque d'électrocution, ce cordon d'alimentation (version É.U. uniquement) a une fiche polarisée (une lame plus large que l'autre). Cette fiche s'insère uniquement dans un sens dans une prise polarisée. Si la fiche ne rentre pas dans la prise, retournez-la ; si elle n'y rentre toujours pas, contactez un électricien qualifié pour faire installer une prise adéquate. Ne modifiez jamais la fiche.

- Utilisez les chargeurs **CTC772A/CTCA772A/CTCEU772A/CTCJ772A** uniquement avec les blocs-batteries rechargeables **CTB8172BK/CTB8174**. La recharge de batteries d'un type différent risque de provoquer leur éclatement, entraînant blessures et dégâts.
- Dans le cas d'une utilisation abusive, du liquide pourra être éjecté de la batterie. En cas de contact accidentel, rincez à l'eau. En cas de projection de liquides dans les yeux, consultez un médecin.

Le liquide éjecté de la batterie risque de causer une irritation ou des brûlures.

- N'essayez jamais de connecter deux chargeurs entre eux.
- N'exposez pas le chargeur à la pluie ou à la neige.
- Pour le débrancher, tirez sur la fiche et non sur le cordon d'alimentation.
- Veillez à ne pas marcher ou trébucher sur le cordon d'alimentation et assurez-vous qu'il n'est ni endommagé ni soumis à une tension excessive.



Risque d'explosion.

- Opérateur et observateurs: portez des lunettes de sécurité.

L'explosion de la batterie peut causer des lésions oculaires.



Mal utilisés, les outils mécaniques et leurs accessoires peuvent se casser.

- Avant d'utiliser le chargeur, lisez toutes les instructions et mises en garde figurant sur le chargeur, sur la batterie et sur le produit utilisant la batterie.

Un outil cassé peut causer des blessures.

CONSIGNES IMPORTANTES DE SÉCURITÉ



Risque d'électrocution et d'incendie.

DANGER—POUR RÉDUIRE LE RISQUE D'INCENDIE OU D'ÉLECTROCUTION, SUIVEZ ATTENTIVEMENT CES INSTRUCTIONS.

1. Ce manuel contient des consignes de sécurité importantes et les instructions d'utilisation des chargeurs **Snap-on** CTC772A/CTCA772A/CTCEU772A/CTCJ772A.
2. Avant d'utiliser le chargeur de batterie, lisez toutes les instructions et mises en garde figurant sur le chargeur, sur la batterie et sur le produit utilisant la batterie.
3. **ATTENTION**—Pour réduire le risque de blessures, chargez uniquement des batteries rechargeables du type CTB8172BK/CTB8174. La charge de batteries d'un autre type risque de provoquer leur éclatement, entraînant blessures individuelles et dégâts matériels.
4. N'exposez pas le chargeur à la pluie, l'humidité ou à la neige.
5. L'utilisation d'un accessoire non recommandé ou vendu par le fabricant du chargeur de batterie risque de provoquer un incendie, une électrocution ou des blessures aux personnes.
6. Pour éviter d'endommager le cordon, tirez au niveau de la prise au lieu de tirer sur le cordon pour débrancher le chargeur.
7. Assurez-vous que le cordon est placé de façon à ce que personne ne marche ou ne trébuché dessus ou qu'il ne risque pas d'être endommagé ou tendu d'une autre manière.
8. N'utilisez pas le chargeur avec un cordon endommagé - remplacez-le immédiatement.
 - Le cordon des chargeurs CTC772A/CTCA772A/CTCEU772A/CTCJ772A doit être remplacé par un cordon identique.
9. N'utilisez pas le chargeur s'il a été cogné, est tombé par terre ou a été endommagé d'une autre manière.
10. Ne démontez pas le chargeur ; faites-le vérifier par un réparateur qualifié en cas de maintenance ou de réparation nécessaire. Un remontage incorrect risque de provoquer une électrocution ou un incendie.
11. Pour réduire le risque d'électrocution, débranchez le chargeur avant de tenter toute maintenance ou nettoyage. La mise hors tension de l'appareil ne permettra pas de réduire ce risque.
12. L'appareil peut être utilisé par des enfants âgés de 16 ans et plus, ainsi que par des personnes présentant des capacités physiques, sensorielles ou mentales amoindries ou bien un manque d'expérience ou de connaissances, si ces personnes bénéficient d'une surveillance ou si elles ont reçu des instructions relatives à l'utilisation sûre de l'appareil et comprennent les risques impliqués.
13. Les enfants ne doivent pas jouer avec l'appareil. Le nettoyage et l'entretien ne doivent pas être effectués par des enfants sans surveillance.
14. Ne rechargez pas les batteries non rechargeables.
15. N'essayez jamais de connecter deux chargeurs entre eux.
16. Faites réparer votre chargeur par un réparateur qualifié, utilisant uniquement des pièces de rechange identiques. Cette précaution permet de garantir la sécurité du chargeur en toute circonstance.
17. Pour le centre de réparation **Snap-on** le plus proche, appelez le service clientèle **Snap-on** au 1-877-762-7664.

18. Pour réduire le risque d'explosion, lire ces instructions et celles qui figurent sur la batterie.
19. Ne jamais fumer près de la batterie ou du moteur et éviter toute étincelle ou flamme nue à proximité de ces derniers.
20. Ne jamais charger une batterie gelée.
21. Ne pas faire fonctionner le chargeur dans un espace clos et/ou ne pas gêner la ventilation.
22. Sauf en cas de nécessité absolue, n'utilisez pas de rallonge. S'il est nécessaire d'utiliser une rallonge, veillez à ce que:
 - les broches de la fiche de la rallonge soient du même nombre, du même calibre et de la même forme que celles de la fiche du chargeur ;
 - la rallonge soit bien câblée et en bon état électrique ;
 - le calibre du câble soit suffisant pour l'intensité nominale c.a. du chargeur, conformément aux indications ci-dessous

Chargeur de 100-120 volts Longueur du cordon (pieds)	Calibre du câble (AWG)
25	18
50	18
100	18
Chargeur de 220-240 volts Longueur du cordon (mètres)	Calibre du câble (mm)
50	0,75
75	1,0

Longueur de rallonge recommandée

CONSERVEZ CES INSTRUCTIONS

Description fonctionnelle

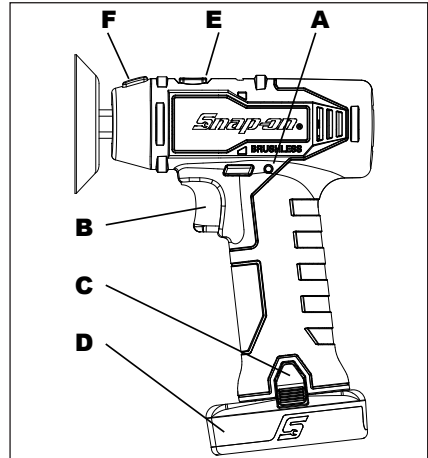

Figure 1 : Polisseuse / Lustreuse sans fil

- A – Indicateur de charge
- B – Gâchette vitesse variable avec commutateur de verrouillage et sens de rotation
- C – Bouton de relâchement
- D – Bloc-batterie
- E – Bouton de changement de vitesse
- F – Verrouillage du mandrin

Spécifications

Tension du moteur	14,4 V c.c.
Filetage d'arbre	5/16" -24UNF
Support disques.....	2,0" (51 mm)
Support disques.....	3,0" (76 mm)
Régime libre basse (1)	0 à 3 500 tr/min
Régime libre élevé (2)	0 à 15 000 tr/min
Poids avec bloc-batterie	0,86 kg (1,9 lbs.)
Longueur	144,8 mm (5,7")
Hauteur	198,1 mm (7,8")
Largeur	48,5 mm (1,9")
Température de fonctionnement...de	-20°C à 60°C
Température de stockage	de -20°C à 60°C
Bruit* (testé conformément à la norme ISO 15744)	
Niveau de pression acoustique (A)	73,0 dB
Incertitude, K	3,0 dB
Niveau de puissance acoustique (A)	84,6 dB
Incertitude, K	3,0 dB
Vibration* (testée conformément à la norme ISO 28927)	
Niveau de vibration	1,74 m/s ²
Incertitude, K	0,71 m/s ²

*Ces valeurs déclarées ont été obtenues dans le cadre d'essais effectués en laboratoire dans le respect des normes indiquées, et elles ne sont donc pas utilisables pour l'évaluation des risques. Les valeurs mesurées sur des lieux de travail particuliers peuvent être plus élevées. Les valeurs relevées et les risques encourus sont uniques pour chaque utilisateur et dépendent de l'environnement et de la manière dont il travaille, de la pièce à travailler et de la conception du poste de travail, ainsi que du temps d'exposition et de la condition physique de l'utilisateur.

Snap-on décline toute responsabilité quant aux conséquences de l'utilisation des valeurs déclarées, au lieu de valeurs reflétant l'exposition réelle déterminée par une évaluation des risques individuels dans une situation de travail donnée sur laquelle nous n'avons aucun contrôle.

Symbologie

SYMBOLIQUE	
	REPORTEZ-VOUS AU MANUEL/ LIVRET D'UTILISATION
	PORTEZ DES LUNETTES DE SÉCURITÉ
	PORTER UNE PROTECTION RESPIRATOIRE
	PORTEZ UNE PROTECTION AUDITIVE
	RISQUE DE VIBRATION
V	VOLTS
	COURANT CONTINU
n xxx/min	VITESSE NOMINALE
∅	DIAMÈTRE
CE	MARQUE CE
	CANADIAN - UNITED STATES UNDERWRITERS LABORATORY

	FCC COMMISSION FÉDÉRALE DES COMMUNICATIONS
	SÉCURITÉ ÉLECTRIQUE AU JAPON TUV RHEINLAND
	DOUBLE ISOLATION
BFP	PROTECTION ANTI RETOUR
	RECYCLEZ LA BATTERIE SELON LA RÉGLEMENTATION EN VIGUEUR
	NE LA JETEZ PAS AUX ORDURES
	CALIFORNIE – CONFORME À LA DIRECTIVE 20

Caractéristiques techniques du bloc-batterie

AVERTISSEMENT

NE PAS UTILISER CTB6172

CHARGER COMPLETEMENT LA BATTERIE AVANT LA PREMIERE UTILISATION.

Type
CTB8172BK/CTB8174..... Lithium-Ion

Tension
CTB8172BK/CTB8174.....
..... 14,4 c.c. (4 piles de 3,6 V)

Poids
CTB8172BK/CTB8174..... 0,23 kg (0,51 lbs)

Temps de charge
CTB8172BK~55 min
CTB8174.....~70 min

Durée de vie
CTB8172BK/CTB8174..... 1 000 cycles
Remarque : 1 cycle=1 charge et 1 décharge

Capacité
CTB8172BK2,0 A•H
CTB8174.....2,5 A•H

Plage de températures de décharge
CTB8172BK/CTB8174.....de -20°C à 60°C

Caractéristiques techniques du chargeur de batterie

Entrée

CTC772A/CTCA772A/CTCEU772A/CTCJ772A.....
..... 100-240 VAC, 50/60 Hz

Sortie

Tous les modèles 3,0 A

Poids

Tous les modèles 0,52 kg (1,15 lbs)

Plage de températures de chargement

CTB8172BK/CTB8174..... de 0°C à 45°C



N'OBSTRUEZ PAS LES ORIFICES D'AÉRATION !

Fonctionnement de l'outil

Indicateur de charge

L'outil est doté d'un indicateur de charge renseignant le niveau de charge de la batterie. Il se trouve sur la partie gauche de l'outil, dans la partie supérieure de la poignée. Le voyant DEL circulaire tricolore change de couleur en fonction du niveau de charge. L'indicateur s'active pour une durée de trois secondes à chaque pression de la détente. Signification des couleurs du voyant DEL :

- Le voyant DEL est VERT : la batterie est chargée à 40 à 100 %
- Le voyant DEL est JAUNE : la batterie est chargée à 25 à 40 %
- Le voyant DEL est ROUGE : la batterie est chargée à 0 à 25 %
- Le voyant DEL est ROUGE CLIGNOTANT : la batterie doit être chargée immédiatement

Commutateur

Le commutateur peut être placé en position de rotation vers l'avant ou en position verrouillée. Le commutateur est illustré en position avant, ou position de rotation dans le sens horaire.

Pousser sur la barre de verrouillage « A » pour placer le commutateur en position centrale qui est la position de verrouillage.

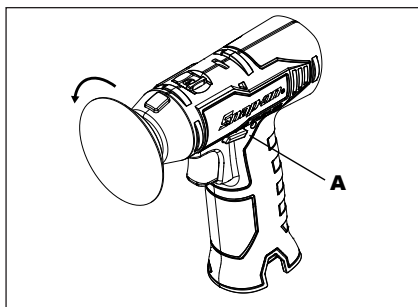

Figure 2 :

Détente

Appuyer sur la gâchette pour faire tourner le disque. Le commutateur doit être en position « avant » pour que la gâchette puisse fonctionner. La gâchette peut être verrouillée en position ARRÊT. Le verrouillage de la gâchette en position ARRÊT permet de réduire la possibilité d'un démarrage accidentel de l'outil lorsque celui-ci n'est pas utilisé. Placer le levier sur la position centrale pour verrouiller la gâchette.

Verrouiller la gâchette lorsque l'outil n'est pas utilisé.

Sélection de la vitesse

IMPORTANT

S'assurer que l'outil est à l'arrêt complet avant de changer de vitesse. Sinon, vous risquez d'endommager gearing peut entraîner.

Pour sélectionner le réglage de grande vitesse (faible couple), mettez l'outil hors tension et attendez qu'il s'arrête. Glissez le commutateur Hi-Lo sur la droite (position 2).

Pour sélectionner le réglage de basse vitesse (couple élevé), mettez l'outil hors tension et attendez qu'il s'arrête. Glissez le commutateur Hi-Lo sur la gauche (position 1).

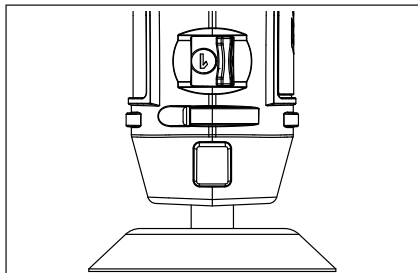

Figure 3 : Commutateur Hi-Lo

Basse vitesse, position 1

Grande vitesse, position 2

Application

La polisseuse / lustreuse CTPP861 est conçue pour une grande variété d'applications légères de polissage et de ponçage. Pour le polissage, une vitesse faible est recommandée avec des pads de mousse de 3 pouces et des bonnettes en laine. Pour les travaux de préparation et les applications à haute vitesse, l'emploi d'accessoires de 2 pouces est recommandé.

Il n'est pas recommandé d'utiliser des accessoires de 3 pouces pour des travaux de préparation à grande vitesse avec le CTPP861.

Polissage

1. Retirer le pack de batteries
2. Sélectionner la vitesse lente en position 1.
3. Visser le disque de 3 pouces sur l'arbre de l'outil.
4. Appuyer sur le bouton de verrouillage du mandrin pour engager le verrouillage puis serrer le support de disque.
5. Placer le disque de mousse ou de lustrage sur le pad Velcro et appuyer fermement sur le pad.

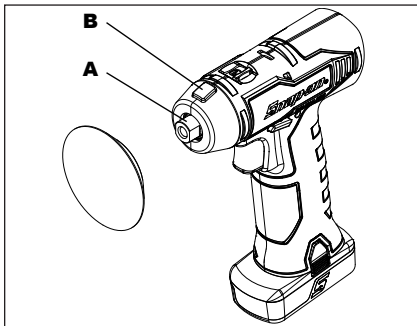

Figure 4 :

- A – Mandrin
B – Bouton de verrouillage

Ponçage

1. Retirer le pack de batteries.
2. Sélectionner la vitesse rapide en position 2.
3. Utiliser des disques de ponçage et des accessoires d'un maximum de 2 pouces qui sont conçus pour être utilisés à la vitesse de rotation listée sur la plaque signalétique de l'outil (ou à une vitesse supérieure).
4. Utiliser l'adaptateur CTPP761-951 avec les disques **Roloc** de 2 pouces et les disques de surfacage **Roloc** backing pad and 2" **Roloc** de 2 pouces.

Surcharge

Si, pour quelle que raison que ce soit, l'outil subit une surcharge, le circuit électronique interrompra le fonctionnement de l'outil. Ce dispositif de sécurité permettra d'éviter tout dégât de l'outil ou de sa batterie lié à une sous-tension, une surchauffe, ou une surintensité. Relâchez la détente pour reprendre le fonctionnement normal.

- Lorsque l'outil est utilisé en continu à forte charge, il se peut que la température maximum autorisée de l'interrupteur ou de la batterie soit atteinte. L'outil cessera alors de fonctionner temporairement. Pour qu'un outil en surchauffe refroidisse, vous devrez patienter environ une minute. Pour qu'une batterie en surchauffe refroidisse, vous devrez par contre patienter plus de 15 minutes. Lorsque cette situation se produit, la batterie est généralement proche de devoir être rechargée. Il est alors conseillé de terminer le travail en cours avec une autre batterie. Remarque : Un voyant DEL jaune clignotera sur le chargeur de batterie jusqu'à ce que la batterie soit suffisamment refroidie pour être rechargée. Lorsque l'outil est froid (moins de -20°C), il sera peut-être nécessaire de le faire fonctionner quelques secondes sans charge afin d'échauffer la batterie.

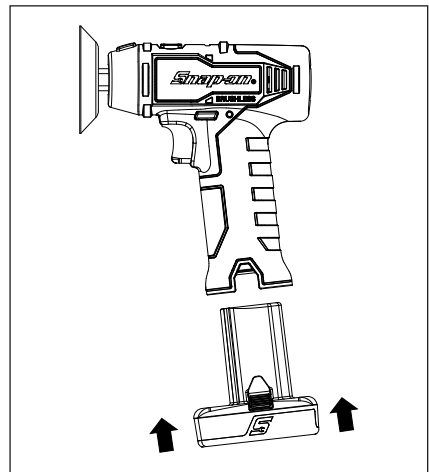

Figure 5 : Insertion du bloc-batterie

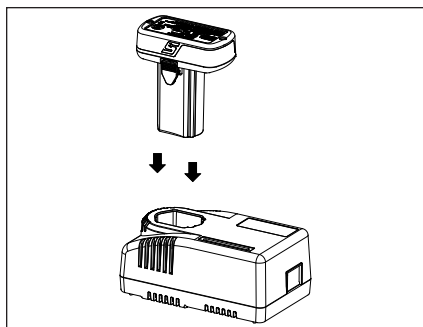

Figure 6 : Insertion de la batterie dans le chargeur

Recharge de la batterie

1. Si le chargeur est livré avec un cordon de chargeur séparé, branchez ce cordon au chargeur.
2. Branchez l'autre extrémité du cordon du chargeur à une source d'alimentation c.a.
3. Insérez la batterie dans le chargeur. Appuyez légèrement sur le bloc-batterie jusqu'à ce qu'il soit bloqué. Le chargeur est doté d'un indicateur de charge à 4 voyants DEL, renseignant les niveaux de charge suivants : 25 %, 50 %, 75 %, et 100 %. Une fois la batterie correctement insérée dans le chargeur, les quatre voyants DEL de l'indicateur de charge clignoteront simultanément deux fois, puis les quatre voyants DEL clignoteront successivement jusqu'au moment où un seul voyant DEL vert clignotera, indiquant ainsi le niveau de charge et signifiant que le chargement est en cours.
4. Certaines protections de sécurité intégrées sont susceptibles de verrouiller le chargeur. Si aucun voyant ne s'allume, retirez la batterie du chargeur, puis débranchez le chargeur pendant 10 minutes. Rebranchez ensuite le chargeur, et insérez-y une batterie dont vous êtes sûr du bon fonctionnement. Si aucun voyant ne s'allume, le chargeur est défaillant et doit être remplacé.
5. Le chargeur ne chargera pas si le bloc-batterie est trop chaud ou trop froid. Un voyant DEL jaune clignotera sur le chargeur jusqu'à ce que la température de la batterie se situe à nouveau entre 0°C et 45°C. Le chargement rapide pourra alors commencer.
6. La durée de chargement rapide standard est de 30 minutes. Il est possible que le rechargement prenne plus de 30 minutes. Le cycle de charge peut être plus long si la batterie est restée durant une longue période à un faible niveau de charge. Une fois la charge terminée, les quatre voyants DEL resteront allumés.
7. Si un voyant DEL rouge clignote sur le chargeur, cela signifie que la batterie est défaillante et ne pourra pas être rechargée. Retirez la batterie du chargeur et remplacez la batterie.

Bloc-batterie

Protection du bloc-batterie

Afin de maximiser les performances et la durée de vie de la batterie, les batteries au lithium-ion sont protégées par des circuits de sécurité situés dans l'outil et dans le chargeur. Ils surveillent la tension, l'intensité de décharge/charge et la température de la batterie. Pour plus d'informations, reportez-vous à la section de ce manuel consacrée à la surcharge.

Fonctionnement par temps froid

La batterie au lithium-ion peut être utilisée à une température minimale de -20°C. Si le bloc-batterie est très froid, faites tourner l'outil sans charge pour réchauffer la batterie avant d'utiliser l'outil normalement.

Fonctionnement par temps chaud

Si la température de la batterie au lithium-ion atteint 70° C, son circuit de protection l'éteindra et les deux voyants DEL blancs de l'outil clignoteront. Une fois que la batterie aura refroidi, l'outil reprendra son fonctionnement normal.

Stockage

N'exposez pas le bloc-batterie à l'eau ni à la pluie sous peine de l'endommager.

Chargez la batterie à fond avant de la remiser. Pour une durée de vie optimale, stockez les batteries lithium-ion à température ambiante, dans un environnement sans humidité. Une perte de capacité définitive peut survenir si les batteries sont stockées pendant une longue période à haute température.

Maintenance

Maintenance et réparation

La réparation d'un outil demande un soin extrême et des connaissances approfondies. Les réparations doivent être uniquement effectuées par un technicien qualifié.

- Vérifiez toujours l'état de l'outil avant usage.
- Remplacez ou réparez les pièces endommagées avant usage. Vérifiez l'alignement des pièces en mouvement. Le frottement de pièces en mouvement ou de pièces cassées risque de compromettre le fonctionnement.
- Faites correctement réparer ou remplacer les pièces endommagées par un centre de réparation agréé.
- N'utilisez pas l'outil si le commutateur de marche/arrêt ne fonctionne pas.
- Prenez soin de vos outils. Maintenez vos outils secs, propres et dépourvus d'huile et de graisse pour une performance supérieure et plus de sécurité.

- Pour le centre de réparation **Snap-on** le plus proche, appelez le service clientèle **Snap-on** au 1-877-762-7664.
- Lorsque vous rechargez ou déchargez une batterie lithium-ion pendant une courte période, la température interne de la batterie augmente sensiblement. Ceci est normal.
- Dans des conditions idéales d'utilisation, la durée de vie utile de cette batterie est de 1 000 cycles de charge/décharge environ. Un entretien et une maintenance impropres raccourciront la durée de vie de la batterie et sa durée de maintien de charge.
- Utilisez uniquement avec un équipement de recharge **Snap-on** qui spécifie une batterie série CTB.
- Évitez de court-circuiter la batterie. Risque de dommages irréversibles sous l'effet de la forte décharge de courant.

AVERTISSEMENT

- **Débranchez le chargeur de la prise secteur avant de commencer la procédure de démontage.**
- **Retirez la batterie de l'outil avant de commencer la procédure de démontage. Le court-circuit de la batterie risque de déclencher un incendie ou de causer des blessures.**
- **Utilisez l'équipement de sécurité. Portez toujours des lunettes de sécurité.**



Sicherheitshinweise

Dieses Dokument enthält Sicherheitshinweise der Snap-on Tools Company, die für sicherheitsrelevante Situationen bei Betrieb, Wartung oder Reparatur von schnurlosen Werkzeugen gelten. Die Benutzer und Wartungstechniker tragen die Verantwortung dafür, sich mit den verwendeten Verfahren, Werkzeugen und Materialien vertraut zu machen und sich davon zu überzeugen, dass diese ihre eigene Sicherheit, die Sicherheit anderer Personen am Arbeitsplatz und das Werkzeug nicht gefährden.

Allgemeine Sicherheitshinweise für Elektrowerkzeuge



Alle Sicherheitshinweise und Anweisungen lesen.

Werden nicht alle unten aufgelisteten Sicherheitshinweise und Anweisungen befolgt, kann es zu Stromschlag, Brand und/oder schweren Verletzungen kommen.

ALLE SICHERHEITSHINWEISE UND ANWEISUNGEN FÜR SPÄTERES NACHSCHLAGEN AUFBEWAHREN

Der in den Sicherheitshinweisen verwendete Begriff „Elektrowerkzeug“ bezieht sich auf Ihr netzstrombetriebenes Elektrowerkzeug (mit Netzkabel) bzw. Ihr akkubetriebenes Elektrowerkzeug (ohne Netzkabel).

Sicherheit im Arbeitsbereich

- Sorgen Sie stets für einen sauberen und gut beleuchteten Arbeitsbereich. Unordentliche oder unzureichend beleuchtete Arbeitsbereiche sind für Unfälle besonders anfällig.
- Benutzen Sie keine Elektrowerkzeuge in explosiven Umgebungen, z. B. in der Nähe von brennbaren Flüssigkeiten, Gasen oder Staubpartikeln. Elektrowerkzeuge erzeugen Funken, die Staub oder Dämpfe entzünden können.
- Kinder und andere Personen sind während des Betriebs von Elektrowerkzeugen aus dem Arbeitsbereich fernzuhalten. Ablenkungen können dazu führen, dass Sie die Kontrolle über das Werkzeug verlieren.

Elektrische Sicherheit

- Der Anschlussstecker des Elektrowerkzeugs muss in die Steckdose passen. Der Stecker darf in keiner Weise verändert werden. Für geerdete Elektrowerkzeuge dürfen keinesfalls Adapterstecker verwendet werden. Nicht veränderte Stecker und adäquate Steckdosen reduzieren das Stromschlagrisiko.
- Ein Körperkontakt mit geerdeten Oberflächen, z. B. Rohren, Heizkörpern, Herden und Kühlschränken, ist zu vermeiden. Ein geerdeter Körper verstärkt das Stromschlagrisiko.
- Elektrowerkzeuge dürfen weder Regen noch nassen Umgebungsbedingungen ausgesetzt werden. In das Werkzeug eindringendes Wasser erhöht das Stromschlagrisiko.
- Das Kabel darf nicht zweckentfremdet werden. Verwenden Sie das Kabel niemals zum Tragen, Ziehen oder Herausziehen des Steckers. Halten Sie das Kabel von Wärmequellen, Öl, scharfen Kanten und beweglichen Teilen fern. Beschädigte oder verhedderte Kabel erhöhen das Stromschlagrisiko.
- Beim Einsatz von Elektrowerkzeugen im Freien ist ein für den Außenbetrieb geeignetes Verlängerungskabel zu verwenden. Die Verwendung eines Verlängerungskabels für den Außenbetrieb reduziert das Stromschlagrisiko.
- Wenn sich die Verwendung eines Elektrowerkzeugs in einer feuchten Umgebung nicht vermeiden lässt, verwenden Sie eine mit Fehlerstromschutzschalter geschützte Stromquelle. Die Verwendung eines Fehlerstromschutzschalters reduziert das Stromschlagrisiko.

Persönliche Sicherheit

- **Konzentrieren Sie sich, arbeiten Sie mit Sorgfalt, und gehen Sie beim Arbeiten mit Elektrowerkzeugen mit Vernunft vor. Arbeiten Sie nicht mit Elektrowerkzeugen, wenn Sie müde sind, Alkohol getrunken oder Drogen oder Medikamente eingenommen haben.** *Ein einziger Augenblick der Unaufmerksamkeit bei der Arbeit mit Elektrowerkzeugen kann zu schweren Verletzungen führen.*
- **Verwenden Sie entsprechende Schutzvorrichtungen. Tragen Sie immer einen Augenschutz.** *Die Verwendung von Schutzvorrichtungen wie Staubmaske, Sicherheitsschuhe mit Antirutschsohle, Helm und Gehörschutz für die entsprechenden Umgebungen reduziert die Verletzungsgefahr.*
- **Vermeiden Sie ein versehentliches Starten des Geräts. Stellen Sie sicher, dass sich der Schalter in der AUS-Stellung befindet, bevor das Gerät am Netz und/oder am Akku angeschlossen, aufgehoben oder getragen wird.** *Das Tragen von Werkzeugen mit dem Finger auf dem Schalter oder das Anschließen von eingeschalteten Elektrowerkzeugen kann zu Unfällen führen.*
- **Nehmen Sie alle Einstellschlüssel oder Schraubenschlüssel ab, bevor Sie das Elektrowerkzeug einschalten.** *Ein an rotierenden Teilen des Elektrowerkzeugs belassener Schrauben- oder Einstellschlüssel kann zu Verletzungen führen.*
- **Halten Sie das Werkzeug nicht zu weit vom Körper weg. Achten Sie stets darauf, dass Sie sicher stehen und das Gleichgewicht halten.** *Dies ermöglicht eine bessere Kontrolle über das Elektrowerkzeug in unvorhergesehenen Situationen.*
- **Tragen Sie angemessene Kleidung. Tragen Sie keine lose sitzende Kleidung und keinen Schmuck. Haare, Kleidung und Handschuhe sind von sich bewegenden Teilen fernzuhalten.** *Lose sitzende Kleidung, Schmuck und lange Haare können sich in sich bewegenden Teilen verfangen.*
- **Beim Verwenden von Staubabscheide- und -auffangsystemen muss darauf geachtet werden, dass diese ordnungsgemäß angeschlossen und eingesetzt werden.** *Der Einsatz solcher Geräte kann die Gefahren im Zusammenhang mit Staub reduzieren.*

Verwendung und Pflege des Elektrowerkzeugs

- **Handhaben Sie das Elektrowerkzeug nicht mit Gewalt. Verwenden Sie das für den jeweiligen Zweck geeignete Elektrowerkzeug.** *Arbeiten, die mit dem korrekten Elektrowerkzeug erledigt werden, führen zu besserer Qualität, sorgen für mehr Sicherheit und werden mit der vorgesehenen Geschwindigkeit durchgeführt.*
- **Das Elektrowerkzeug darf nicht verwendet werden, wenn der Schalter nicht ein- und auszuschalten ist.** *Elektrowerkzeuge, die nicht über den Schalter ein- und ausgeschaltet werden können, stellen eine Gefahrenquelle dar und müssen repariert werden.*

- **Ziehen Sie den Stecker aus der Steckdose und/oder nehmen Sie den Akku heraus, bevor irgendwelche Einstellungen am Elektrowerkzeug vorgenommen werden, Zubehör gewechselt oder das Werkzeug gelagert wird.** *Solche vorbeugenden Maßnahmen reduzieren das Risiko eines versehentlichen Startens des Elektrowerkzeugs.*
- **Lagern Sie nicht verwendete Elektrowerkzeuge außer Reichweite von Kindern und lassen Sie das Elektrowerkzeug nicht von Personen, die nicht damit oder mit diesen Anweisungen vertraut sind, verwenden.** *Elektrowerkzeuge stellen eine Gefahrenquelle dar, wenn sie von ungeschulten Personen verwendet werden.*
- **Halten Sie Elektrowerkzeuge ordnungsgemäß Instand. Prüfen Sie sie auf falsche Ausrichtung oder Klemmen von beweglichen Teilen oder auf andere Zustände, die den Betrieb des Elektrowerkzeugs beeinträchtigen könnten. Bei Beschädigungen muss das Elektrowerkzeug vor Verwendung repariert werden.** *Viele Unfälle werden von schlecht gewarteten Elektrowerkzeugen verursacht.*
- **Schneidwerkzeuge müssen scharf und sauber gehalten werden.** *Korrekt gewartete Schneidwerkzeuge mit scharfen Schneidkanten klemmen seltener und lassen sich leichter handhaben.*
- **Verwenden Sie das Elektrowerkzeug, das Zubehör und die Werkzeugsbits usw. entsprechend diesen Anweisungen und auf die für das jeweilige Elektrowerkzeug vorgesehene Art und Weise.** *Dabei müssen die jeweilige Arbeitsumgebung und die durchzuführende Arbeit in Betracht gezogen werden.*

Verwendung und Pflege des Akkus

- **Laden Sie den Akku nur mit dem vom Hersteller angegebenen Ladegerät auf.** *Die Verwendung von Ladegeräten, die für andere Akkus vorgesehen sind, kann eine Brandgefahr hervorrufen.*
- **Verwenden Sie Elektrowerkzeuge nur mit den speziell dafür vorgesehenen Akkus.** *Die Verwendung von anderen Akkus kann zur Verletzungs- oder Brandgefahr führen.*
- **Nicht verwendete Akkus sind von anderen Metallobjekten, z. B. Büroklammern, Münzen, Schlüsseln, Nägeln, Schrauben oder anderen Metallkeilen fernzuhalten, die eine Verbindung von einem Pol zum anderen herstellen können.** *Das Kurzschließen der Batteriepole kann Verbrennungen und Brände verursachen.*
- **Bei unsachgemäßem Gebrauch des Akkus kann Flüssigkeit austreten; Kontakt mit dieser Flüssigkeit muss vermieden werden. Bei versehentlichem Kontakt mit der Flüssigkeit muss die betroffene Stelle mit reichlich Wasser gewaschen werden. Wenn die Flüssigkeit mit den Augen in Kontakt kommt, muss zusätzlich ein Arzt aufgesucht werden.** *Die aus dem Akku austretende Flüssigkeit kann zu Reizungen oder Verbrennungen führen.*

Wartung

- Lassen Sie das Elektrowerkzeug von qualifizierten Technikern und ausschließlich mit identischen Ersatzteilen warten und reparieren. Hierdurch wird sichergestellt, dass die Sicherheit des Elektrowerkzeugs aufrechterhalten bleibt.

Spezielle Sicherheitsregeln

Allgemeine Sicherheitshinweise für das Schmirgel- oder Polieren

Dieses Elektrowerkzeug ist zur Verwendung als Schmirgel- oder Poliermaschine vorgesehen. Beachten Sie alle Sicherheitshinweise, Anweisungen, Abbildungen und technischen Angaben im Lieferumfang mit diesem Elektrowerkzeug.

Werden nicht alle unten aufgelisteten Anweisungen befolgt, kann es zu Stromschlag, Brand und/oder schweren Verletzungen kommen.

- **Schleif-, Drahtbürsten-, Trennarbeiten oder ähnliche Bearbeitungen sollten nicht mit diesem Elektrowerkzeug durchgeführt werden.** Arbeiten, für die das Elektrowerkzeug nicht konzipiert ist, können eine Verletzungsgefahr darstellen.
- **Verwenden Sie kein Zubehör, das nicht speziell darauf ausgelegt ist und vom Werkzeughersteller empfohlen wird.** Auch wenn das Zubehör mit dem Elektrowerkzeug verbunden werden kann, bedeutet das nicht, dass es auch sicher verwendet werden kann.
- **Die Nenndrehzahl des Zubehörs muss mindestens gleich der maximalen Drehzahl sein, die auf dem Elektrowerkzeug angegeben ist.** Zubehör, das schneller als zulässig betrieben wird, kann zerstört werden und auseinanderfliegen.
- **Der Außendurchmesser und die Dicke des Zubehörs müssen innerhalb der Nennleistung des Elektrowerkzeugs liegen.** Zubehör mit falscher Größe kann nicht ausreichend geschützt oder kontrolliert werden.
- **Das Montagegewinde des Zubehörs muss dem Spindelgewinde der Polier-/Schmirgelmaschine entsprechen.** Bei Zubehör mit Flanschmontage muss die Aufnahmebohrung des Zubehörs dem Zentrierdurchmesser des Flansches entsprechen. Zubehör, das nicht den Montageteilen des Elektrowerkzeugs entspricht, führt zu Unwucht, starker Vibration und ggf. zum Verlust der Kontrolle.
- **Verwenden Sie keine beschädigten Zubehörteile.** Überprüfen Sie vor jedem Gebrauch das Zubehör wie beispielsweise Schleifscheiben auf Absplinterungen und Risse, den Stützeller auf Risse, Sprünge oder übermäßigen Verschleiß, Drahtbürsten auf lose oder gebrochene Drähte. Wenn das Elektrowerkzeug oder Zubehör fallen gelassen wird, sollte es auf Beschädigungen untersucht und ggf. ein unbeschädigtes Zubehör eingesetzt werden. Nach Überprüfen und Einsetzen eines Zubehörteils halten Sie sich und andere Personen von der Ebene des rotierenden Zubehörs entfernt und betreiben Sie das Elektrowerkzeug eine Minute lang mit maximaler Leerlaufdrehzahl. Beschädigte Zubehörteile brechen in der Regel in dieser Testzeit auseinander.

- **Tragen Sie entsprechende Schutzausrüstung.** Tragen Sie je nach Anwendung einen Gesichtsschutz oder eine Schutzbrille. Tragen Sie gegebenenfalls eine Staubschutzmaske, Gehörschutz, Schutzhandschuhe und eine Arbeitsschürze, welche kleine Schleifmittel- oder Werkstückfragmente abfangen kann. Der Augenschutz muss in der Lage sein, durch diverse Anwendungen umherfliegende Trümmer abzufangen. Die Staubschutzmaske oder das Atemschutzgerät muss in der Lage sein, die durch die Arbeiten entstehenden Partikel auszufiltern. Eine längere und überhöhte Lärmexposition kann zu Gehörschäden führen.
- **Sorgen Sie dafür, dass sich Umstehende in sicherem Abstand vom Arbeitsbereich befinden.** Jeder, der den Arbeitsbereich betritt, muss persönliche Schutzausrüstung tragen. Werkstückfragmente oder Trümmer eines zerbrochenen Zubehörs können wegfiegen und zu Verletzungen auch außerhalb des unmittelbaren Arbeitsbereichs führen.
- **Legen Sie das Elektrowerkzeug erst ab, nachdem das Zubehör völlig zum Stillstand gekommen ist.** Das sich drehende Zubehör kann sich in der Oberfläche verkrallen und das Elektrowerkzeug aus Ihrer Kontrolle reißen.
- **Lassen Sie das Elektrowerkzeug nicht eingeschaltet, während Sie es seitlich tragen.** Durch versehentlichen Kontakt mit dem sich drehenden Zubehör kann sich Ihre Kleidung verfangen und das Zubehör in Ihrem Körper ziehen.
- **Reinigen Sie regelmäßig die Lüftungsöffnungen des Elektrowerkzeugs.** Der Motorventilator zieht Staub in das Gehäuse ein, sodass übermäßige Ansammlung von Metallstaub elektrische Gefahren verursachen kann.
- **Betreiben Sie das Elektrowerkzeug nicht in der Nähe von brennbaren Materialien.** Diese könnten sich durch Funken entzünden.
- **Verwenden Sie kein Zubehör, das flüssige Kühlmittel erfordert.** Die Verwendung von Wasser oder anderen flüssigen Kühlmitteln kann zu einem elektrischen Schlag führen.

Rückschlag vermeiden

Rückschlag ist eine plötzliche Reaktion auf eine eingeklemmte oder verfangene rotierende Schleifscheibe, Stützscheibe, Bürste oder anderes Zubehör. Durch Verkleben oder Verfangen wird das rotierende Zubehör plötzlich abgebremst, wodurch das Elektrowerkzeug an der Blockierstelle unkontrolliert in die entgegengesetzte Drehrichtung des Zubehörs gezwungen wird.

Wenn sich beispielsweise eine Schleifscheibe im Werkstück verklemt, kann sich der Rand der Scheibe, die den Einklemmpunkt eintritt, in die Oberfläche des Materials eingraben, wodurch die Scheibe herausklettert oder ausgeschleudert wird. Die Scheibe kann entweder auf den Bediener zu oder von ihm weg springen, je nach der Bewegungsrichtung der Scheibe am Einklemmpunkt. Schleifscheiben können unter diesen Bedingungen sogar zerbrechen.

Rückschlag ist die Folge von unsachgemäßem Gebrauch des Elektrowerkzeugs und/oder falschen Arbeitsverfahren oder -bedingungen und kann durch geeignete Vorsichtsmaßnahmen wie nachfolgend beschrieben vermieden werden.

- Halten Sie das Elektrowerkzeug fest im Griff und positionieren Sie Ihren Körper und Ihren Arm so, dass Sie eventuelle Rückschlagkräfte abfangen können. Verwenden Sie immer den Zusatzgriff, falls vorhanden, für größtmögliche Kontrolle über Rückschlagkräfte oder Reaktionsmomente bei der Inbetriebnahme. Der Bediener kann die Drehmomentreaktionen oder Rückschlagkräfte kontrollieren, wenn die entsprechenden Vorsichtsmaßnahmen getroffen werden.
- Halten Sie Ihre Hand nicht in der Nähe des sich drehenden Zubehörs. Das Zubehör kann über Ihre Hand zurückschlagen.
- Positionieren Sie Ihren Körper nicht einem Bereich, in den sich das Elektrowerkzeug bei einem Rückschlag bewegt. Der Rückschlag treibt das Werkzeug in die entgegengesetzte Richtung zur Bewegung der Scheibe am Einklemmpunkt.
- Seien Sie besonders vorsichtig beim Bearbeiten von Ecken, scharfen Kanten und dergleichen. Vermeiden Sie ein Hochspringen oder Hängenbleiben mit dem Zubehör. Ecken, scharfe Kanten oder Hochspringen birgt die Gefahr, dass sich das rotierende Zubehör verklemmt und zum Verlust der Kontrolle oder zu Rückschlag führt. Bringen Sie keine Sägeketten-Holzschnittklinge oder Zahnsägeblatt an. Solche Klingen verursachen häufig einen Rückschlag oder den Verlust der Kontrolle.

Spezifische Sicherheitshinweise für das Schmirgeln

- Verwenden Sie kein zu großes Schleifpapier. Beachten Sie bei der Auswahl des Schleifpapiers die Empfehlungen des Herstellers. Übergroßes Schleifpapier, das über den Schleifteller hinausragt, stellt eine Verletzungsgefahr dar und kann Verfagen, Abriss der Scheibe oder Rückschlag verursachen.

Spezifische Sicherheitshinweise für das Polieren

- Lassen Sie keine losen Teile der Polierhaube oder der Befestigungsbänder frei rotieren. Lose Befestigungsbänder verstauen oder abschneiden. Lose, rotierende Befestigungsbänder können sich um Ihre Finger verwickeln oder sich mit dem Werkstück verhaken.

Akku-Poliermaschine / Vorbereitung Sicherheitshinweise

ACHTUNG



Die unsachgemäße Verwendung von Elektrowerkzeugen und Zubehör kann zu Schäden an den Werkzeugen führen.

- Lesen Sie vor der Arbeit mit Elektrowerkzeugen die jeweilige Betriebsanleitung.

- Achten Sie darauf, dass diese Anleitung dem Werkzeug beiliegt, wenn das Werkzeug von einem Benutzer an einen neuen oder weniger erfahrenen Benutzer weitergegeben wird.
- Etiketten nicht entfernen. Alle beschädigten Etiketten ersetzen.

Beschädigte Werkzeuge können Verletzungen verursachen.



Akku-Werkzeuge können Funken erzeugen.

- Benutzen Sie keine Elektrowerkzeuge in explosiven Umgebungen, z. B. in der Nähe von brennbaren Flüssigkeiten, Gasen oder Staubpartikeln.
- Schmierien oder reinigen Sie Werkzeuge nicht mit entflammaren oder flüchtigen Flüssigkeiten, z. B. Kerosin, Benzin, Diesel oder Flugzeugbenzin.

Das Gerät nicht in einer explosionsgefährdeten Umgebung betreiben.



Kontaminationsrisiko durch schädlichen Staub.

- Tragen Sie bei der Arbeit mit stauberzeugenden Elektrowerkzeugen eine zugelassene Staubmaske oder ein Atemgerät.
- Manche Staubpartikel, die beim Glätten, Sägen, Schleifen, Bohren oder bei anderen Bauarbeiten erzeugt werden, enthalten Chemikalien, die bekannterweise krebserregend sind, zu Geburtsfehlern führen oder die Fortpflanzungsfähigkeit beeinträchtigen.

Das Einatmen gefährlicher Staubpartikel kann zu Gesundheitsschäden führen.



Bei der Verwendung von Elektrowerkzeugen können Partikel in die Umgebung geschleudert werden.

- Daher sollten der Bediener und umstehende Personen Schutzbrillen tragen.

Sich lösende und weggeschleuderte Teile können Verletzungen verursachen.



Elektrowerkzeuge verursachen Lärm.

- Daher sollten der Bediener und umstehende Personen einen Gehörschutz tragen.

Eine längere Lärmexposition kann zu Gehörschäden führen.



Elektrowerkzeuge vibrieren.

- Vermeiden Sie eine anhaltende Vibrationsexposition, sich ständig wiederholende Bewegungen und unbequeme Positionen.

- Bei Unbehaglichkeit, Kribbelgefühl oder Schmerzen darf das Werkzeug nicht weiter benutzt werden. Wenden Sie sich vor der weiteren Verwendung des Werkzeugs an einen Arzt.
- Verwenden Sie das Werkzeug nicht, wenn es übermäßig vibriert, ungewöhnliche Geräusche macht, lose Teile aufweist oder andere Anzeichen von Beschädigungen aufweist.
- Falls Fehlfunktionen beim Werkzeug auftreten, nehmen Sie es außer Betrieb und wenden Sie sich an den Kundendienst, um es reparieren zu lassen.

Eine anhaltende Vibrationsexposition, sich ständig wiederholende Bewegungen und unbequeme Positionen können zu Verletzungen führen.

Bits und Zubehörteile können beim Gebrauch blockieren bzw. festlaufen.

- Wenn sich das Bit im Werkstück festgelaufen hat, lassen Sie den Auslöser sofort los, schalten Sie die Rotationsrichtung um, und drücken Sie den Auslöser leicht, um das eingeklemmte Bit herausziehen zu können.
- Rechnen Sie bei Bitblockierungen stets mit einem großen Drehmoment, da sich das Schraubergehäuse unwillkürlich ruckartig gegen die Rotationsrichtung des Bits bewegt.

Eine Blockierung des Schraubers kann zu Verletzungen führen.

Während der Verwendung des Werkzeugs können plötzliche Änderungen der Bewegung oder Position auftreten.

- Erwarten und achten Sie auf Bewegungsänderungen während des Startens und während des Betriebs.
- Behalten Sie einen sicheren Griff bei.
- Sie sollten auf Reaktionskräfte vorbereitet sein. Sie sollten sicher stehen und das Werkzeug sicher halten.
- Achten Sie vor Verwendung des Werkzeugs auf die Position des Richtungsumkehrmechanismus und auf die Drehrichtung, wenn Sie den Auslöser drücken.

Unvorhergesehene Änderungen der Bewegung oder Position können zu Verletzungen führen.



Verwundungsgefahr.

- Halten Sie Körperteile von rotierenden Teilen fern.
- Tragen Sie einen Haarschutz, um lange Haare aus der Gefahrenzone fernzuhalten.
- Halten Sie den Griff trocken, sauber und frei von Öl und Fett.
- Der Auslöser darf nicht in der EIN-Position arretiert oder mit Klebeband festgestellt werden.
- Entfernen Sie den Akku, bevor Sie Zubehörteile wechseln.

Das Verwickeln von Kleidungsstücken oder anderen Gegenständen in Werkzeugteilen kann zu Verletzungen führen.

ACHTUNG

Die Verwendung von beschädigten oder falschen Bits oder Zubehörteilen kann umherfliegende Partikel verursachen.

- Verwenden Sie keine abgeplatzen, gesprungenen oder schadhaften Bits oder Zubehörteile.
- Die verwendeten Bits und Zubehörteile müssen für den produktspezifischen Nenndrehzahlwert (oder höhere Drehzahlwerte) zugelassen sein.
- Verwenden Sie Schrauberbits und Bitzubehörteile, die für die Verwendung mit dem Schnellanschluss vorgesehen sind.
- Spannen Sie Bits und Zubehörteile fest in das Spannfutter ein, bevor das Werkzeug betrieben wird.

Sich lösende und weggeschleuderte Teile können Verletzungen verursachen.

Vermeiden Sie das Berühren von scharfen Kanten der Bits und Zubehörteile.

- Halten Sie Körperteile von den scharfen Kanten der Bits und Zubehörteile fern.
- Achten Sie bei der Handhabung von Bits und Zubehörteilen auf scharfe Kanten.
- Entfernen Sie das Bit aus dem Werkzeug, bevor es gereinigt oder geschärft wird.

Das Berühren von scharfen Kanten an Bits und Zubehörteilen kann zu Verletzungen führen.

Sicherheitshinweise für Akku

ACHTUNG



Explosions- oder Brandrisiko.

- Lagern Sie das Werkzeug und den Akku nicht an Orten, an denen die Temperatur 49 °C erreichen oder überschreiten kann.
- Die CTC772A/CTCA772A/CTCEU772A/CTCJ772A Ladegeräte laden den Akku nicht auf, wenn die Temperatur unter 0 °C oder über 45 °C beträgt.
- Der Akku darf auch dann nicht verbrannt werden, wenn er stark beschädigt oder vollständig entladen ist. Der Akku kann im Feuer explodieren.
- Decken Sie nach dem Herausnehmen des Akkus die Batteriepole mit starkem Klebeband ab.
- Versuchen Sie nicht, den Akku oder dessen Komponenten zu zerstören oder zu zerlegen.
- Laden Sie den Akku nicht mit einem Motorgenerator oder einer Gleichstromquelle auf.
- Laden Sie den Akku in einem gut belüfteten Bereich auf..

Explosionen und Flammen können zu Verletzungen führen.



Gefahr eines Stromschlags.

- Der Akku darf nicht zerlegt werden.
- Der Akku darf nicht kurzgeschlossen werden.
- Laden Sie den Akku nur mit Snap-on Ladegeräten auf, die für den speziellen Akku vorgesehen sind.
- Nehmen Sie den Akku heraus, wenn das Werkzeug nicht verwendet wird und bevor es gewartet wird oder bevor Zubehörteile ausgetauscht werden.
- Laden Sie den Akku nicht mit einem Motorgenerator oder einer Gleichstromquelle auf.

Stromschlag oder Feuer kann Verletzungen verursachen.



Verbrennungsgefahr.

- Bei extrem langer Verwendung des Werkzeugs oder unter extremen Temperaturbedingungen kann Flüssigkeit aus dem Akku austreten.
- Bei unsachgemäßem Gebrauch des Akkus kann Flüssigkeit austreten; Kontakt mit dieser Flüssigkeit muss vermieden werden. Bei versehentlichem Kontakt mit der Flüssigkeit muss die betroffene Stelle mit reichlich Wasser gewaschen werden. Wenn die Flüssigkeit mit den Augen in Kontakt kommt, muss zusätzlich ein Arzt aufgesucht werden.

Die aus dem Akku austretende Flüssigkeit kann zu Irritationen oder Verbrennungen führen.

Stellen Sie sicher, dass sich der Schalter in der AUS-Stellung befindet, bevor der Akku eingelegt wird.

Das Einlegen des Akkus in ein eingeschaltetes Werkzeug kann leicht zu Unfällen führen.

- Nicht verwendete Akkus dürfen nicht in Taschen von Kleidungsstücken aufbewahrt werden.

Das Auslaufen des Akkus oder Funken können zu Verbrennungen oder Feuer führen.



Kurzschluss- und Brandrisiko.

- Den Akku nicht kurzschließen.
- Berühren Sie die Pole nicht mit leitendem Material.
- Vermeiden Sie die Lagerung des Akkus zusammen mit leitenden Materialien, z. B. Nägeln, Schrauben, Münzen und anderen Metallgegenständen.
- Tragen Sie Akkus nicht in Schürzen oder Taschen, die leitende Teile enthalten.

Kurzschlüsse können zu Feuer und schweren Verbrennungen führen.

Sicherheitshinweise für die Entsorgung des Akkus



Das **RBRC™**-Etikett auf dem in diesem Produkt enthaltenen Lithium-Ionen-Akku weist darauf hin, dass **Snap-on** freiwillig an einem Industrieprogramm zum Sammeln und Recyceln dieser Akkus am Ende ihrer Nutzungsdauer teilnimmt.

Die Beteiligung von **Snap-on** an diesem Programm ist Teil der Verpflichtung des Unternehmens zum Schutz der Umwelt und zur Erhaltung von Bodenschätzen.

FCC-Bestimmungen



Dieses Gerät erfüllt den Abschnitt 15 der FCC-Bestimmungen. Der Betrieb unterliegt den beiden folgenden Bedingungen:

1. Dieses Gerät darf keine schädlichen Störungen verursachen und
2. Dieses Gerät muss alle empfangenen Störsignale annehmen, einschl. der Störungen, die eine unerwünschte Bedienfunktion hervorrufen können.



Explosions- oder Brandrisiko.

- Gebrauchte Akkus nicht wegwerfen! Geben Sie den Akku zwecks Recycling an ein autorisiertes **Snap-on** Reparatur-Center zurück.

Explosionen und Flammen können zu Verletzungen führen.



Brandgefahr.

- Versuchen Sie nicht, den Akku zu zerlegen oder an den Polen hervorstehende Komponenten zu entfernen.
- Schützen Sie vor dem Recycling die freiliegenden Pole mit starkem Isolierband, um Kurzschlüsse zu verhindern.

Feuer kann zu Verletzungen führen.

Sicherheitshinweise für das Akkuladegerät

⚠ ACHTUNG



Stromschlag- und Brandrisiko.

- Legen Sie den Akku nicht in das Ladegerät mit einem gesprungenen oder anderweitig beschädigten Gehäuse ein.

Stromschlag und Feuer können Verletzungen verursachen.

- Zur Reduzierung der Stromschlaggefahr verfügt das Netzkabel (nur für USA-Version) über einen polarisierten Stecker (ein Kontaktstift ist breiter als der andere). Dieser Stecker passt nur in einer Ausrichtung in eine polarisierte Steckdose. Wenn der Stecker nicht vollständig in die Steckdose passt, drehen Sie den Stecker um. Wenn er dann immer noch nicht passt, lassen Sie sich von einem Elektriker eine geeignete Steckdose installieren. Verändern Sie den Stecker in keiner Weise.

- Verwenden Sie die CTC772A/CTCA772A/CTCEU772A/CTCJ772A Ladegeräte nur mit dem wiederaufladbaren CTB8172BK/CTB8174 Akku. Ein Aufladen anderer Akkutypen kann zum Explodieren der Akkus und zu Verletzungen und Sachschäden führen.
- Bei einem unsachgemäßen Gebrauch des Akkus kann Flüssigkeit austreten; Kontakt mit dieser Flüssigkeit muss vermieden werden. Bei versehentlichem Kontakt mit der Flüssigkeit muss die betroffene Stelle mit reichlich Wasser gewaschen werden. Wenn die Flüssigkeit mit den Augen in Kontakt kommt, muss zusätzlich ein Arzt aufgesucht werden.

Die aus dem Akku austretende Flüssigkeit kann zu Irritationen oder Verbrennungen führen.

- Versuchen Sie niemals, zwei Ladegeräte miteinander zu verbinden.
- Das Ladegerät darf weder Regen noch Schnee ausgesetzt werden.
- Ziehen Sie zum Ausstecken des Ladegeräts am Stecker und nicht am Kabel.
- Achten Sie darauf, dass niemand auf das Kabel treten oder darüber stolpern kann und dass es nicht beschädigt und nicht daran gezogen wird.



Explosionsgefahr.

- Benutzer und umstehende Personen sollten Schutzbrillen tragen.

Explosionen können zu Augenverletzungen führen.



Die unsachgemäße Verwendung von Elektrowerkzeugen und Zubehör kann zu Schäden an den Werkzeugen führen.

- Lesen Sie vor der Verwendung des Ladegeräts alle Anweisungen und Sicherheitshinweise auf dem Ladegerät, dem Akku und dem Produkt.

Beschädigte Werkzeuge können Verletzungen verursachen.

WICHTIGE SICHERHEITSHINWEISE



Stromschlag- und Brandrisiko.

GEFAHR—UM DAS BRAND- ODER STROMSCHLAGRISIKO ZU REDUZIEREN, LESEN SIE SORGFÄLTIG DIESE ANWEISUNGEN.

1. Dieses Handbuch enthält wichtige Sicherheits- und Bedienungshinweise für das **Snap-on** CTC772A/CTCA772A/CTCEU772A/CTCJ772A Ladegerät.
2. Lesen Sie vor der Verwendung des Akkuladegeräts alle Anweisungen und Sicherheitshinweise auf dem Akkuladegerät, dem Akku und dem Produkt.
3. **VORSICHT**—Um das Verletzungsrisiko zu verringern, laden Sie nur wiederaufladbare Akkus vom Typ CTB8172BK/CTB8174. Andere Arten von Akkus können platzen und Verletzungen und Schäden hervorrufen.
4. Das Ladegerät darf weder Regen, Feuchtigkeit noch Schnee ausgesetzt werden.
5. Die Verwendung eines Adapters, der nicht vom Hersteller des Ladegeräts empfohlen oder verkauft wird, kann zu Brand-, Stromschlag- oder Verletzungsrisiko führen.
6. Um das Risiko von Schäden am Kabel zu reduzieren, ziehen Sie am Stecker statt am Kabel, um das Ladegerät vom Netz zu trennen.
7. Stellen Sie sicher, dass auf das Kabel nicht getreten oder darüber gestolpert werden kann oder dass es anderweitig beschädigt oder belastet werden kann.
8. Benutzen Sie das Ladegerät nicht mit einem beschädigten Kabel – ersetzen Sie es sofort.

— Das Kabel für das CTC772A/CTCA772A/CTCEU772A/CTCJ772A Ladegerät darf nur durch ein identisches Kabel ersetzt werden.

9. Benutzen Sie das Ladegerät nicht, wenn es einen harten Schlag erhalten hat, fallen gelassen wurde oder sonst wie beschädigt ist; bringen Sie es zu einem qualifizierten Servicetechniker.
10. Das Ladegerät nicht zerlegen. Wenden Sie sich an einen qualifizierten Servicetechniker, wenn eine Wartung oder Reparatur erforderlich ist. Falscher Zusammenbau kann zu einem Stromschlag- oder Brandrisiko führen.
11. Zur Verringerung des Stromschlagrisikos trennen Sie das Ladegerät vom Netz, bevor Sie Wartungs- oder Reinigungsarbeiten vornehmen. Durch Ausschalten der Bedienelemente wird dieses Risiko nicht verringert.
12. Dieses Gerät kann von Kindern ab 16 Jahren verwendet werden und von Personen mit reduzierten physischen, sensorischen oder geistigen Fähigkeiten oder mangels Erfahrung und Wissen, wenn sie eine angemessene Aufsicht oder ausführliche Anleitung zur sicheren Benutzung des Geräts erhalten und die damit verbundenen Gefahren verstehen.
13. Kinder dürfen mit dem Gerät nicht spielen. Reinigung und Wartung durch den Benutzer dürfen nicht von Kindern ohne Beaufsichtigung erfolgen.
14. Nicht wiederaufladbare Batterien dürfen nicht wieder aufgeladen werden.
15. Versuchen Sie niemals, zwei Ladegeräte miteinander zu verbinden.
16. Lassen Sie das Ladegerät von einem qualifizierten Techniker und ausschließlich mit identischen Ersatzteilen warten und reparieren. Hierdurch wird sichergestellt, dass die Sicherheit des Ladegeräts aufrechterhalten bleibt.
17. Den Standort des nächstgelegenen **Snap-on** Reparatur-Centers erfahren Sie telefonisch vom **Snap-on** Kundendienst unter +1-877-762-7664.
18. Um die Explosionsgefahr des Akkus zu verringern, befolgen Sie diese Anweisungen und die auf dem Akku markierten Hinweise.
19. Keinesfalls rauchen oder offene Funken oder Flammen in der Nähe des Akkus oder des Motors zulassen.
20. Niemals einen gefrorenen Akku aufladen.
21. Verwenden Sie das Ladegerät nicht in einem geschlossenen Bereich oder bei auf irgendeine Weise eingeschränkter Lüftung.
22. Verwenden Sie ein Verlängerungskabel nur, wenn es unbedingt notwendig ist. Wenn ein Verlängerungskabel verwendet werden muss, stellen Sie sicher, dass:
 - das Verlängerungskabel die gleiche Anzahl, Größe und Form der Kontaktstifte wie der Stecker am Ladegerät aufweist,
 - das Verlängerungskabel korrekt verdrahtet ist und sich in einem einwandfreien elektrischen Zustand befindet.
 - der Kabelquerschnitt groß genug für die Amperezahl des Ladegeräts ist, wie folgt

100-120-Volt-Ladegerät Kabellänge (Fuß)	Leiterstärke (AWG)
25	18
50	18
100	18
220-240-Volt-Ladegerät Kabellänge (m)	Leiterstärke (mm)
50	0,75
75	1,0

Empfohlene Länge des Verlängerungskabels

BEWAHREN SIE DIESE ANLEITUNG AUF

Funktionsbeschreibung



Abbildung 1: Akku-Poliermaschine / Vorbereitung

- A – Akkuanzeige
- B – Schalter für Drehzahleinstellung und Sperre
- C – Entriegelungstaste
- D – Akku
- E – Gangversteller
- F – Spindelverriegelung

Technische Daten

Motorspannung14,4 V
 Spindelgewinde 5/16" -24UNF
 Klettscheibe2,0" (51 mm)
 Klettscheibe3,0" (76 mm)
 Freie Drehzahl niedrig (1)0-3.500 min⁻¹
 Freie Drehzahl hoch (2)0-15.000 min⁻¹

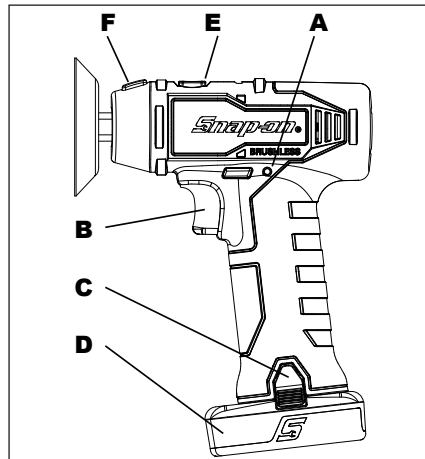
Gewicht mit Akku 0,86 kg
 Länge144,8 mm
 Höhe198,1 mm
 Breite48,5 mm

Betriebstemperatur-20 °C bis 60 °C
 Lagertemperatur-20 °C bis 60 °C

Geräuschemission* (getestet nach ISO-Norm 15744)

Schalldruckpegel (A)73,0 dB
 Ungewissheit, K3,0 dB
 Schallleistungspegel (A)84,6 dB
 Ungewissheit, K3,0 dB



Schwingungsemission* (getestet nach ISO-Norm 28927)















Vibrationspegel1,74 m/s²
 Ungewissheit, K0,71 m/s²

**Die angegebenen Werte wurden in Labortests anhand der Standardnormen ermittelt und sind nicht ausreichend für eine Verwendung in Risikobeurteilungen. Die Werte, die an den einzelnen Arbeitsorten gemessen werden, können etwas höher liegen. Die Werte und das Verletzungsrisiko eines Einzelnen sind einzigartig und hängen von der Umgebung und Arbeitsweise des Benutzers, dem Arbeitsstück und dem Design der Workstation, sowie von der Zeit der Aussetzung und dem körperlichen Zustand des Benutzers ab.*

Snap-on übernimmt keine Haftung für die Folgen der Verwendung der deklarierten Werte, anstelle von Werten, die in einer individuellen Gefährdungsbeurteilung ermittelte tatsächliche Exposition in einer Arbeitsplatzsituation widerspiegeln, über die wir keinen Einfluss haben.

Symbole

SYMBOLE	
	SIEHE BEDIENUNGSANLEITUNG
	AUGENSCHUTZ TRAGEN
	ATEMSCHUTZ TRAGEN

	GEHÖRSCHUTZ TRAGEN
	VIBRATIONSGEFAHR
	VOLT
	GLEICHSTROM
	NENNDRZHAHL
	DURCHMESSER
	CE-ZEICHEN
	KANADA - USA UNDERWRITERS LABORATORY
	FCC FEDERAL COMMUNICATIONS PROVISION
	JAPAN ELEKTRISCHE SICHERHEIT TÜV RHEINLAND
	DOPPELISOLIERUNG
	SCHUTZ GEGEN SPANNUNGRÜCKSPEISUNG
	AKKU SACHGERECHT ENTSORGEN
	NICHT IN DEN MÜLL WERFEN
	CALIFORNIA - TITLE 20 KONFORM

Technische Daten des Akkus

⚠️ ACHTUNG

CTB6172 NICHT VERWENDEN

Typ

CTB8172BK/CTB8174..... Lithium-Ionen-Akku

Spannung

CTB8172BK/CTB8174.....
..... 14,4 V- (3,6 V x 4 Zellen)

Gewicht

CTB8172BK/CTB8174..... 0,23 kg

Ladedauer

CTB8172BK~55 min
CTB8174~70 min

Lebensdauer

CTB8172BK/CTB8174.....1000 Zyklen
Hinweis: 1 Zyklus = 1 Aufladung + 1 Entladung

Kapazität

CTB8172BK2,0 Ah
CTB81742,5 Ah

Entladetemperaturbereich

CTB8172BK/CTB8174.....-20 °C bis 60 °C

- LED IST GRÜN – Akku ist zwischen 40 % und 100 % geladen
- LED IST GELB – Akku ist zwischen 25 % und 40 % geladen
- LED IST ROT – Akku ist zwischen 0 % und 25 % geladen
- LED BLINKT ROT – Akku muss sofort aufgeladen werden

Schalter

Der Schalter kann in die Vorwärts- oder Sperreposition gebracht werden. Schalter in Vorwärts- oder Rechtslauf dargestellt.

Vorwärts-/Sperrtaste „A“ drücken, um den Schalter in die Sperreposition in der Mitte zu stellen.



Abbildung 2:

Technische Daten des Akku-Ladegeräts

Eingang

CTC772A/CTCA772A/CTCEU772A/CTCJ772A.....
.....100-240 V~, 50/60 Hz

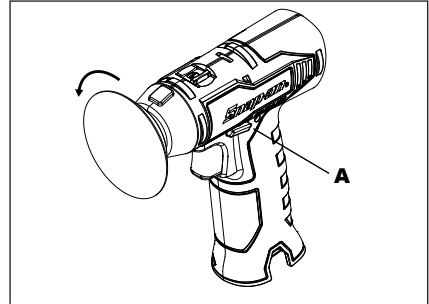
Ausgang

Alle Modelle3,0 A

Gewicht

Alle Modelle0,52 kg

Ladetemperaturbereich

CTB8172BK/CTB8174.....0 °C bis 45 °C

⚠️ ACHTUNG

NICHT DIE LÜFTUNGSÖFFNUNGEN BLOCKIEREN

Werkzeugbetrieb

Akkuanzeige

Das Werkzeug ist mit einer Akkuanzeige ausgestattet, die den Ladezustand des Akkus anzeigt. Sie befindet sich auf der linken Seite des Werkzeugs oben am Griff. Eine runde Drei-Farben-LED wechselt die Farbe je nach Ladezustand. Die Anzeige wird bei jeder Betätigung des Auslösers für drei Sekunden aktiviert. Die Farben haben folgende Bedeutung:

Auslöser

Zum Drehen der Klettscheibe den Auslöser betätigen. Für den Betrieb des Werkzeugs muss sich der Auslöser in der Vorwärtsposition befinden. Der Auslöser kann in der AUS-Position gesperrt werden. Das Sperren des Auslösers in der AUS-Position reduziert die Gefahr eines versehentlichen Startens des Werkzeugs, wenn es nicht benutzt wird. Den Hebel in die mittlere Position stellen, um den Auslöser zu sperren.

Auslöser sperren, wenn das Werkzeug nicht verwendet wird.

Auswählen der Drehzahl

WICHTIG

Achten Sie darauf, dass das Werkzeug zunächst vollständig stoppt, bevor die Drehzahl geändert wird. Andernfalls kann das Getriebe beschädigt werden.

Zum Auswählen der hohen Drehzahl (niedriges Drehmoment) schalten Sie das Werkzeug aus und lassen es vollständig auslaufen. Schieben Sie den Hi-Lo-Schalter nach rechts, in Position 2.

Zum Auswählen der niedrigen Drehzahl (hohes Drehmoment) schalten Sie das Werkzeug aus und lassen es vollständig auslaufen. Schieben Sie den Hi-Lo-Schalter wie gezeigt nach links, in Position 1.



Abbildung 3: Hi-Lo Schalter

Niedrige Drehzahl, Position 1
Hohe Drehzahl, Position 2

Anwendung

CTPP861 Polier- und Vorbereitungswerkzeug für eine Vielzahl leichter Polier- und Schleifarbeiten. Zum Polieren werden niedrige Drehzahlen und Schaumteller und Wollhauben mit 3 Zoll (76,2 mm) Durchmesser empfohlen. Für Vorbereitungsarbeiten und hohe Drehzahlen werden Zubehörteile mit 2 Zoll (50,8 mm) Durchmesser empfohlen.

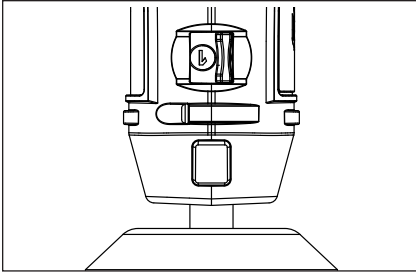
Die Verwendung des CTPP861 mit 3-Zoll (76,2 mm)-Zubehör für Vorbereitungsarbeiten mit hoher Drehzahl wird nicht empfohlen.

Polieren

1. Akku herausnehmen.
2. Niedrige Geschwindigkeit (Position 1) wählen.
3. Den 3-Zoll (76,2 mm)-Teller auf die Spindel schrauben.
4. Spindelverriegelungstaste drücken, um die Spindelverriegelung zu betätigen und den Scheibenbremsbelag festzuziehen.
5. Das gewünschte Schaumstoff- oder Schwabbelpolster auf die Klettscheibe setzen und fest andrücken.



Abbildung 4:

A – Spindel
B – Spindelverriegelungstaste

Schmirgeln

1. Remove the battery pack.
2. Select the high speed position 2.
3. Schleifscheiben mit einem Durchmesser von maximal 2 Zoll (50,8 mm) und Zubehör mit einer Nenndrehzahl gleich oder größer als auf dem Typenschild angegeben verwenden.
4. **Roloc-Adapter CTPP761-951** with 2-Zoll-Roloc Stützteller und 2-Zoll-Roloc Flächenscheiben benutzen.

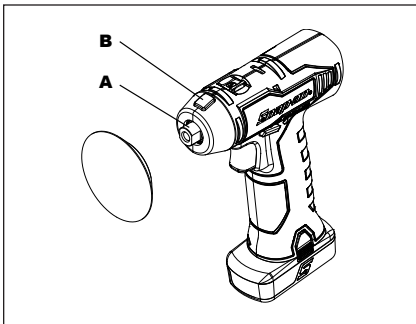
Überlastung

Wenn das Werkzeug aus irgendeinem Grund überlastet ist, wird es von der internen Elektronik abgeschaltet. Diese Sicherheitsfunktion schützt das Werkzeug und den Akku vor Beschädigung durch Unterspannung, Übertemperatur oder Überstrom. Lassen Sie den Auslöser los, um den Betrieb wieder aufzunehmen.

- Wird das Werkzeug einer starken Dauerbelastung ausgesetzt, kann die maximal zulässige Temperatur des Schalters oder des Akkus erreicht werden, und das Werkzeug wird vorübergehend abgeschaltet. Ein überhitztes Werkzeug kühlt sich in ca. 1 Minute ab. Ein überhitzter Akku kann über 15 Minuten benötigen, um sich abzukühlen. Wenn dieser Zustand eintritt, muss der Akku in der Regel sehr bald aufgeladen werden. Es empfiehlt sich, einen anderen Akku zu verwenden, um die Arbeit zu beenden. Hinweis: Am Ladegerät blinkt eine gelbe LED, bis der Akku ausreichend abgekühlt ist und das Aufladen beginnt. Ein kaltes Werkzeug (weniger als -20 °C) muss eventuell einige Sekunden ohne Last betrieben werden, um den Akku aufzuwärmen.



Abbildung 5: Einsetzen des Akkus



Abbildung 6: Einsetzen des Akkus in das Ladegerät

Aufladen des Akkus

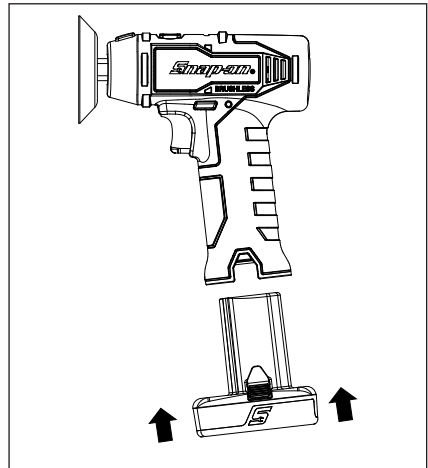
1. Wenn das Ladegerät mit einem separaten Netzkabel geliefert wird, stecken Sie das Netzkabel in das Ladegerät.
2. Stecken Sie das andere Ende des Ladegeräts in die Netzsteckdose.
3. Legen Sie den Akku in das Ladegerät ein. Drücken Sie leicht auf den Akku, bis er einwandfrei sitzt. Das Ladegerät verfügt über eine 4-LED-Akkuanzeige, die den Ladezustand bei 25 %, 50 %, 75 % und 100 % anzeigt. Wenn der Akku Kontakt bekommt, blinken alle 4 grünen LEDs auf der Akkuanzeige des Ladegeräts zweimal auf. Anschließend läuft das Ladegerät durch die 4 LEDs und stoppt an der einen grün blinkenden LED, die den Ladezustand des Akkus und den Ladevorgang anzeigt.
4. Das Ladegerät kann zur Sicherheit durch bestimmte Schutzschaltungen gesperrt werden. Wenn keine Lade-LED leuchtet, entfernen Sie den Akku und trennen Sie das Ladegerät 10 Minuten lang vom Netz. Schließen Sie das Ladegerät wieder an und setzen Sie einen Akku ein, von dem Sie wissen, dass er in Ordnung ist. Wenn keine LED aufleuchtet, ist das Ladegerät defekt und muss ersetzt werden.
5. Das Ladegerät nimmt keine Aufladung vor, wenn der Akku zu heiß oder zu kalt ist. Das Ladegerät zeigt eine gelb blinkende LED und wartet, bis die Temperatur des Akkus zwischen 0 °C und 45 °C liegt, um dann mit der Schnellaufladung zu beginnen.
6. Die Standard-Schnellaufladung dauert 30 Minuten. Das Ladegerät kann auch länger als 30 Minuten benötigen. Der Ladevorgang dauert möglicherweise länger, wenn der Akku längere Zeit in einem niedrigen Ladezustand gelassen wurde. Nach Abschluss des Ladevorgangs leuchten alle 4 LEDs grün.
7. Eine rot blinkende LED bedeutet, dass der Akku fehlerhaft ist; in diesem Fall erfolgt keine Aufladung. Nehmen Sie den Akku aus dem Ladegerät heraus und ersetzen Sie ihn.

Akku

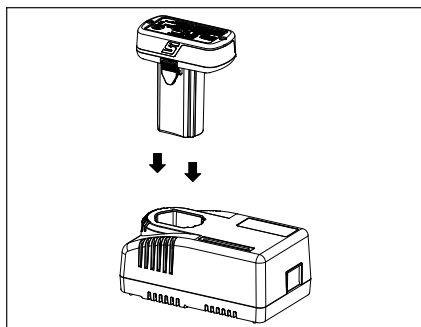
Akku-Schutzeinrichtungen

Um die Leistung und Lebensdauer des Akkus zu maximieren, wird der Lithium-Ionen-Akku durch Sicherheitsschaltungen im Werkzeug und im Ladegerät geschützt. Diese überwachen die Akkuspannung, die Entlade-/Ladestromstärke und die Temperatur. Näheres finden Sie im Abschnitt „Überlastung“ in diesem Handbuch.

Betrieb bei kaltem Wetter

Der Lithium-Ionen-Akku kann bei tiefen Temperaturen bis zu -20 °C verwendet werden. Wenn der Akku sehr kalt ist, lassen Sie das Werkzeug ohne Last laufen, um den Akku aufzuwärmen. Anschließend können Sie das Werkzeug normal verwenden.

Betrieb bei heißem Wetter

Wenn die Temperatur des Lithium-Ionen-Akkus 70 °C erreicht, schaltet die Schutzschaltung den Akku ab und die 2 weißen LEDs am Werkzeug blinken. Wenn sich der Akku abgekühlt hat, nimmt das Werkzeug den normalen Betrieb wieder auf.

Aufbewahrung

Setzen Sie den Akku weder Regen noch Wasser aus; dies könnte den Akku beschädigen.

Laden Sie den Akku vor der Einlagerung vollständig auf. Für optimale Lebensdauer lagern Sie alle Lithium-Ionen-Akkus bei Raumtemperatur von Feuchtigkeit entfernt. Akkus können durch lange Aufbewahrung bei hohen Temperaturen ihre Kapazität dauerhaft verlieren.

Pflege

Wartung

Die Wartung eines Werkzeugs erfordert größte Sorgfalt und Fachkenntnisse. Daher sollte die Wartung nur durch einen qualifizierten Servicetechniker erfolgen.

- Überprüfen Sie das Werkzeug vor dem Gebrauch stets auf beschädigte Teile.
- Beschädigte Teile müssen vor dem Gebrauch des Werkzeugs ersetzt oder repariert werden. Prüfen Sie die Ausrichtung von beweglichen Teilen. Durch Festsitzen von bewegten oder defekten Teilen kann sich der Betrieb ändern.
- Lassen Sie beschädigte Teile ordnungsgemäß von einem autorisierten Service-Center ersetzen oder reparieren.
- Verwenden Sie das Werkzeug nicht, wenn es durch den Schalter nicht ein- und ausgeschaltet werden kann.
- Werkzeuge müssen gepflegt werden. Halten Sie Werkzeuge trocken, sauber und frei von Öl und Fett für bessere und sicherere Leistung.

- Den Standort des nächstgelegenen **Snap-on** Reparatur-Centers erfahren Sie telefonisch vom **Snap-on** Kundendienst unter +1-877-762-7664.
- Beim Aufladen oder Entladen eines Lithium-Ionen-Akkus über einen kurzen Zeitraum erhöht sich die Innentemperatur des Akkus stark. Das ist normal.
- Unter idealen Bedingungen beträgt die nutzbare Lebensdauer eines Lithium-Ionen-Akkus rund 1000 Lade-/Entladezyklen. Unsachgemäße Pflege und Wartung verkürzt die Lebensdauer des Akkus und die Zeitspanne, in der der Akku die Ladung halten kann.
- Verwenden Sie den Akku nur mit **Snap-on** Ladegeräten, die für Akkus der Serie CTB vorgesehen sind.
- Vermeiden Sie Kurzschlüsse des Akkus. Durch den hohen Entladestrom könnte der Akku bleibenden Schaden erleiden.

ACHTUNG

- **Trennen Sie das Ladegerät vor dem Auseinandernehmen vom Stromnetz.**
- **Nehmen Sie den Akku vor dem Auseinandernehmen aus dem Werkzeug heraus. Ein Kurzschluss des Akkus kann zu Brand oder Verletzungen führen.**
- **Verwenden Sie eine Sicherheitsausrüstung. Tragen Sie immer einen Augenschutz.**



Avvisi cautelari

La Snap-on Tools Company offre avvisi cautelari per situazioni che possono ragionevolmente verificarsi durante l'utilizzo, la manutenzione o le riparazioni degli utensili a batteria. Spetta agli operatori e ai tecnici che si occupano della manutenzione tenersi al corrente delle procedure, degli utensili e dei materiali utilizzati, nonché verificare che le procedure, gli utensili e i materiali non compromettano la propria sicurezza, quella delle altre persone presenti nell'area di lavoro o la funzionalità dell'utensile stesso.

Avvertenze cautelari generali sull'utilizzo di elettro utensili



Leggere tutte le avvertenze di sicurezza e le istruzioni.

La mancata osservanza delle avvertenze e delle istruzioni può causare scosse elettriche, incendi e/o gravi infortuni.

CONSERVARE TUTTE LE AVVERTENZE E LE ISTRUZIONI IN UN LUOGO DI FACILE ACCESSO

Il termine "elettro utensile" contenuto nelle avvertenze si riferisce agli utensili alimentati via filo da una presa elettrica e a quelli senza filo alimentati a batteria.

Sicurezza dell'area di lavoro

- **Tenere l'area di lavoro pulita e bene illuminata.** Zone buie e in disordine accrescono la probabilità di incidenti.
- **Non utilizzare elettro utensili in atmosfere esplosive come, ad esempio, in presenza di liquidi, gas o polveri infiammabili.** Gli elettro utensili provocano scintille che in alcuni casi potrebbero incendiare polvere o fumi.
- **Tenere lontano gli estranei e soprattutto i bambini mentre si utilizzano gli elettro utensili.** Se ci si distrae, si potrebbe perdere il controllo dell'utensile.

Sicurezza elettrica

- **Le spine degli elettro utensili devono essere compatibili con le prese di corrente.** Non modificare mai le spine originali. Non utilizzare adattatori quando si usano elettro utensili con messa a terra. L'impiego di spine non modificate e delle corrispondenti prese di corrente riduce il rischio di scosse elettriche.
- **Evitare il contatto tra il corpo e superfici dotate di messa a terra come ad esempio tubi, termosifoni, cucine e frigoriferi.** Il rischio di scossa elettrica aumenta se il corpo dell'operatore si trova a contatto con la messa a terra.
- **Non esporre gli elettro utensili alla pioggia o all'umidità.** L'eventuale penetrazione di acqua all'interno di un elettro utensile aumenta il rischio di scosse elettriche.
- **Non usare il cavo elettrico in modo inappropriato.** Non utilizzare mai il cavo elettrico per il trasporto dell'utensile o per staccare lo strumento dalla presa. Tenere il cavo elettrico lontano da fonti di calore, olio, spigoli o parti in movimento. Cavi danneggiati o aggrovigliati aumentano il rischio di scosse elettriche.
- **Quando l'elettro utensile viene utilizzato in ambienti esterni, si consiglia di usare una prolunga adatta a quello scopo.** L'impiego di un cavo elettrico appropriato negli ambienti esterni riduce il rischio di scosse elettriche.
- **Qualora fosse inevitabile l'uso di un elettro utensile in un luogo umido, usare un interruttore differenziale sul circuito di alimentazione.** L'uso di un interruttore differenziale riduce il pericolo di scosse elettriche.

Sicurezza personale

- **Rimanere sempre attenti e concentrati e agire in modo sensato e prudente ogni volta che si utilizzano degli elettro utensili.** Non usare un elettro utensile quando si è stanchi o sotto l'influenza di sostanze stupefacenti, bevande alcoliche o farmaci. Quando si usano elettro utensili, anche un solo attimo di distrazione potrebbe causare gravi infortuni.
- **Usare indumenti di protezione personale.** Indossare sempre occhiali di protezione. Indumenti di protezione personale come maschere antipolvere, scarpe di sicurezza antiscivolo, elmetti rigidi o cuffie fonoassorbenti utilizzati in condizioni appropriate riducono il rischio di infortuni.

- Evitare azionamenti accidentali. Accertarsi che l'interruttore sia su "OFF" (SPENTO) prima di collegare l'elettrotensile all'alimentazione e/o alla batteria, impugnarlo o trasportarlo. *Trasportando l'elettrotensile con il dito sull'interruttore di accensione o collegando la spina con l'interruttore su "ON" (ACCESO) si innalza il rischio d'infortunio.*
- Rimuovere eventuali chiavi di regolazione o di altro tipo prima di avviare l'elettrotensile. *Un qualsiasi utensile rimasto attaccato ad una parte in movimento dell'elettrotensile potrebbe provocare infortuni.*
- Non sporgersi. Tenere sempre una giusta posizione e di equilibrio. *In questo modo è possibile avere un controllo migliore dell'utensile in caso di contraccolpi improvvisi.*
- Indossare indumenti appropriati. Non indossare gioielli o indumenti troppo larghi. Tenere i capelli, gli indumenti e i guanti lontano dalle parti in movimento. *Indumenti larghi, gioielli e capelli lunghi possono impigliarsi nelle parti in movimento.*
- Qualora vengano forniti dispositivi per l'aspirazione di polveri e rifiuti, assicurarsi di usarli in maniera corretta. *L'uso di un contenitore per la raccolta della polvere può ridurre i rischi connessi.*
- Mantenere ben puliti e affilati gli utensili da taglio. *Gli utensili da taglio sottoposti a regolare manutenzione e con lame sempre affilate sono meno soggetti a impigliarsi nei materiali e più facili da controllare.*
- Usare l'elettrotensile, gli accessori, le punte, ecc. secondo queste istruzioni, tenendo presenti le condizioni di lavoro e il lavoro da eseguire. *L'impiego dell'elettrotensile per operazioni diverse da quelle previste potrebbe dare luogo a situazioni pericolose.*

Uso e manutenzione degli utensili a batteria

- Per la ricarica, utilizzare solo il caricabatteria specificato dal produttore. *Un caricabatteria adatto a un certo tipo di batteria potrebbe creare rischi di incendio se usato con batterie diverse.*
- Utilizzare gli elettrotensili esclusivamente con le batterie specificate. *L'impiego di batterie diverse potrebbe provocare il rischio di infortuni o di incendi.*
- Se non utilizzata, la batteria va tenuta lontano da oggetti metallici come graffette fermacarte, monete, chiavi, chiodi, viti o altri piccoli oggetti di metallo che potrebbero causare un contatto tra i terminali. *Un corto circuito tra i terminali della batteria potrebbe provocare ustioni o un incendio.*
- In condizioni di utilizzo inappropriato, la batteria potrebbe emettere del liquido; attenzione a non toccarlo. In caso di contatto accidentale, sciacquare subito con acqua. Consultare immediatamente il medico, se il liquido viene a contatto con gli occhi. *Il liquido emesso dalla batteria potrebbe causare irritazioni e ustioni.*

Uso e manutenzione dell'elettrotensile

- Non forzare mai l'elettrotensile. Usare l'elettrotensile adatto per il lavoro da eseguire. *L'elettrotensile funzionerà meglio e sarà più sicuro se impiegato alla velocità per cui è stato progettato.*
- Non utilizzare l'elettrotensile se non può essere acceso e spento mediante l'interruttore. *Tutti gli elettrotensili non controllabili con l'interruttore di accensione sono pericolosi e vanno, quindi, riparati.*
- Staccare la spina dalla presa e/o la batteria dall'elettrotensile prima di eseguire regolazioni, cambi di accessori o prima di conservarli a fine lavoro. *Queste misure di sicurezza preventive riducono il rischio di un'imprevista accensione dell'elettrotensile.*
- Riporre gli elettrotensili inutilizzati fuori della portata dei bambini e non permetterne l'uso a chi non ha familiarità con elettrotensili o non conosce le istruzioni per il funzionamento dell'elettrotensile. *Gli elettrotensili sono pericolosi se usati da persone inesperte.*
- Eseguire la manutenzione degli elettrotensili. Verificare che non vi siano allineamenti non corretti o inceppamenti delle parti in movimento, guasti o rotture di parti e qualsiasi altra condizione che potrebbe compromettere l'uso dell'elettrotensile. *Nel caso in cui l'elettrotensile fosse danneggiato, ripararlo prima di utilizzarlo di nuovo. Molto spesso, gli incidenti sono causati da elettrotensili non sottoposti a una regolare manutenzione.*

Assistenza

- Fare eseguire gli interventi di assistenza sull'elettrotensile soltanto da personale qualificato, utilizzando esclusivamente ricambi originali. *In tal modo si garantirà la sicurezza dell'utensile.*

Norme di sicurezza specifici che

Avvertenze cautelari generali riguardanti i lavori di levigatura o lucidatura

Questo elettrotensile è concepito per funzionare come levigatrice o come lucidatrice. Leggere tutte le avvertenze cautelari, le istruzioni, le illustrazioni e le specifici che fornite con questo elettrotensile.

La mancata osservanza delle istruzioni elencate di seguito potrebbe creare rischi di cortocircuiti, incendi e/o gravi infortuni.

- Non utilizzare questo elettrotensile per eseguire lavori di smeriglio, di spazzolatura e di taglio. *L'esecuzione di lavori per i quali questo elettrotensile non è stato concepito potrebbe creare situazioni di rischio e causare infortuni.*
- Non utilizzare accessori che non siano stati appositamente approvati e collaudati dal costruttore dell'utensile. *Il semplice fatto che l'accessorio monti sull'elettrotensile non è garanzia di un funzionamento sicuro.*

- **La velocità di omologazione dell'accessorio deve essere almeno pari alla velocità massima indicata sull'elettrotensile.** *Gli accessori che dovessero girare a velocità superiori a quelle di omologazione potrebbero rompersi e sprigionare schegge.*
- **Il diametro esterno e lo spessore dell'accessorio devono rientrare nei limiti di omologazione stabiliti per questo elettrotensile.** *È impossibile proteggere o schermare adeguatamente accessori di misura errata.*
- **La filettatura delle viti di montaggio degli accessori deve corrispondere a quella dell'alberino della lucidatrice/smerigliatrice.** *Per gli accessori con montaggio a flangia, il foro di montaggio dell'accessorio deve inserirsi perfettamente nell'apposita sede sulla flangia stessa. In caso contrario, si creeranno condizioni di vibrazioni e sbilanciamento che potrebbero provocare la perdita di controllo dell'elettrotensile.*
- **Non utilizzare accessori difettosi.** *Prima dell'utilizzo controllare che i dischi abrasivi non siano frantumati, logorati o consumati eccessivamente e che le spazzole di acciaio non abbiano setole o fili pronti a staccarsi. In caso di caduta accidentale dell'elettrotensile o dell'accessorio, controllare che non ci siano danni o installare un accessorio integro. Dopo questo controllo o dopo aver installato un accessorio, allontanarsi dalle persone presenti e, tenendosi lontano dalla traiettoria di rotazione, far girare a vuoto l'elettrotensile alla massima velocità per un minuto. Di solito, gli accessori eventualmente difettosi si romperanno durante questa prova.*
- **Indossare indumenti di protezione personale.** *Secondo il tipo di lavoro, utilizzare maschere, occhiali o visiere di protezione. Come necessario, indossare maschere anti polvere, cuffie di protezione delle orecchie, guanti e tute da meccanico in grado di fermare piccoli frammenti abrasivi e le eventuali schegge separate dal pezzo in lavorazione. La protezione per gli occhi deve essere in grado di fermare i detriti vaganti provenienti dai vari tipi di lavoro. La maschera anti polvere o il respiratore devono essere in grado di filtrare le particelle generate dal lavoro svolto. L'esposizione a livelli intensi di rumorosità per periodi prolungati potrebbe danneggiare il sistema uditivo.*
- **Tenere le persone presenti a distanza di sicurezza dall'area di lavoro.** *Tutti coloro che si avvicinano all'area di lavoro devono indossare indumenti e attrezzature protettive. C'è il rischio che schegge e frammenti provenienti dal pezzo in lavorazione o da un accessorio difettoso volino via ben oltre le immediate vicinanze dell'area di lavoro.*
- **Mai riporre l'elettrotensile su qualsiasi superficie prima che l'accessorio non abbia smesso completamente di girare.** *In caso contrario, l'accessorio potrebbe impigliarsi sulla superficie stessa, facendo sfuggire l'elettrotensile dal controllo dell'operatore.*
- **Non azionare l'elettrotensile quando lo si trasporta al proprio fianco.** *In caso contrario, l'accessorio ruotando potrebbe impigliarsi ai propri indumenti e causare l'infortunio dell'operatore.*

- **Pulire con regolarità le feritoie di ventilazione dell'elettrotensile.** *La ventola del motore aspira polvere mista a metallo che, una volta accumulata in abbondanza nel suo interno, potrebbe comportare rischi di folgorazione.*
- **Non utilizzare l'elettrotensile vicino a materiali combustibili.** *Eventuali scintille potrebbero innescare un incendio.*
- **Non utilizzare accessori che richiedono liquidi di raffreddamento.** *L'utilizzo di acqua o di altri liquidi potrebbe comportare rischi di folgorazione o di scosse elettriche.*

Contraccolpi e messaggi correlati

Per contraccolpo s'intende una reazione improvvisa causata dalla mola rotante, dal disco, dal piatello, dalla spazzola o da qualunque altro accessorio che si andasse ad impigliare o incastrare in qualche punto. Quando ciò accade, l'accessorio in movimento si blocca generando sull'elettrotensile una forza incontrollata sul punto di contatto in direzione opposta a quella di rotazione dell'accessorio stesso.

Ad esempio, nel caso il disco abrasivo si andasse ad incastrare sul pezzo in lavorazione, il suo bordo al momento del contatto potrebbe impigliarsi nella superficie del materiale e provocare il salto o la fuoriuscita del disco stesso. Infatti, secondo il movimento di rotazione al momento dell'impiglio, il disco potrebbe colpire l'operatore o allontanarsi da lui. Non solo, ma in queste condizioni i dischi abrasivi potrebbero anche frantumarsi.

I contraccolpi derivano da un uso errato dell'elettrotensile e/o da procedure o da condizioni di lavoro errate, fattori che possono essere evitati seguendo le precauzioni elencate qui sotto.

- **Impugnare l'elettrotensile con fermezza e posizionare il proprio corpo, specialmente le braccia, in modo da poter contrastare gli eventuali contraccolpi.** *Utilizzare sempre la seconda impugnatura, se in dotazione, per mantenere il massimo controllo dell'elettrotensile in caso di contraccolpi o di repentini movimenti durante l'avvio. Basta che l'operatore adotti le precauzioni dovute per controllare queste situazioni.*
- **Mai avvicinare la propria mano all'accessorio in rotazione.** *In caso di contraccolpo, l'accessorio potrebbe colpire la mano.*
- **Non posizionarsi con il corpo in una zona dove l'elettrotensile potrebbe colpire in caso di contraccolpi.** *Infatti, in caso di contraccolpi, l'utensile si muoverà in direzione opposta a quella del movimento del disco al momento dell'impiglio.*
- **Utilizzare una cautela maggiore quando si lavora su angoli, bordi affilati ecc.** *Evitare che l'accessorio rimbalzi o s'impigli. Gli angoli, i bordi affilati o rugosi tendono a impigliare l'accessorio facendo perdere il controllo dell'elettrotensile o provocando eventuali contraccolpi.*
- **Non montare lame per intagliare il legno o lame da taglio dentate.** *Questo tipo di lame creano contraccolpi frequenti e la perdita del controllo dell'elettrotensile.*

Avvertenze cautelari riguardanti i lavori di levigatura

- Non utilizzare dischi di carta abrasiva di misura eccessiva. Per la selezione dei dischi di carta abrasiva seguire le istruzioni del produttore. *Dischi dal diametro superiore al loro supporto circolare potrebbero lacerarsi e impigliarsi, strapparsi o provocare un contraccolpo.*

Avvertenze cautelari riguardanti i lavori di lucidatura

- Evitare la rotazione incontrollata delle sfilacciate o delle bretelle di fissaggio del panno a tampone usato per la lucidatura. Nel caso, rimboccare o accorciare le bretelle di fissaggio. *Le eventuali sfilacciate o le bretelle potrebbero impigliarsi con le dita o con il pezzo in lavorazione.*



Rischio di contaminazione da polvere dannosa.

- Indossare una maschera o un respiratore di tipo omologato quando si utilizzano utensili a motore che generano polvere.
- Alcune polveri create da smerigliatura, segatura, spianatura, trapanatura e altre attività effettuate con utensili a motore contengono sostanze chimiche che possono causare cancro, difetti congeniti o altri danni al sistema riproduttivo.

L'inalazione di polvere dannosa può causare lesioni.



Gli utensili a motore possono sprigionare schegge o particelle vaganti durante l'impiego.

- È necessario che l'operatore e le persone circostanti indossino appositi occhiali di sicurezza.

Particelle vaganti o schegge possono causare lesioni agli occhi.



Gli utensili a motore sono fonte di rumore.

- È necessario che l'operatore e le persone circostanti indossino cuffie fonoassorbenti.

L'esposizione a livelli di rumorosità elevata per periodi prolungati può compromettere l'udito.



Gli utensili a motore tendono a vibrare.

- Evitare l'esposizione prolungata alle vibrazioni o ai movimenti ripetitivi e non mantenere a lungo posizioni scomode.
- Interrompere l'uso dell'utensile se si avvertono disturbi, dolori o formicolii. Consultare un medico prima di riprendere l'uso dell'utensile.
- Non utilizzare l'utensile se vibra eccessivamente, se produce rumore insolito, se ha parti allentate oppure mostra un qualsiasi altro segno di usura.
- Se l'utensile si guasta, interrompere l'utilizzo e predisporre immediatamente la manutenzione e le riparazioni.

L'esposizione prolungata alle vibrazioni, a movimenti ripetitivi e a posizioni scomode può causare lesioni.

Durante l'uso, punte ed accessori potrebbero impigliarsi o bloccarsi.

- Se la punta si incastra nel pezzo, rilasciare immediatamente il pulsante dell'interruttore, invertire la direzione di rotazione e premere lentamente il pulsante per far arretrare la punta.
- Attenzione ai contraccolpi causati dall'incastramento della punta sotto sforzo perché il corpo dell'avvitatore tenderà a girarsi in direzione opposta a quella di rotazione della punta stessa.

La reazione di torsione può causare infortuni.

Lucidatrice a batteria/ Preparazione Avvisi cautelari

AVVERTENZE



L'impiego non corretto di un utensile a motore e dei relativi accessori può provocarne la rottura.

- Leggere attentamente le istruzioni prima di mettere in funzione un qualsiasi utensile a motore.
- Se l'utensile viene passato da una persona a un'altra, ad un neofita o a un utilizzatore inesperto, accertarsi che queste istruzioni vengano incluse.
- Non staccare le etichette. Sostituire tutte le etichette danneggiate.

Gli utensili rotti o danneggiati possono causare infortuni.



Gli utensili a batteria possono generare scintille.

- Non utilizzare elettrostrumenti in atmosfere esplosive come, ad esempio, in presenza di liquidi, gas o polveri infiammabili.
- Non lubrificare gli utensili con liquidi infiammabili o volatili come cherosene, benzina, diesel o carburante per aerei.

Non usare in un'atmosfera esplosiva.

Durante l'utilizzo, l'utensile può cambiare improvvisamente movimento o posizione.

- **Attenzione a movimenti improvvisi durante l'avviamento e l'utilizzo dell'utensile.**
- **Mantenere una presa sicura.**
- **Prevedere la forza di reazione. Modificare la propria posizione e tenere saldamente l'utensile.**
- **Osservare la posizione del meccanismo di inversione di rotazione prima di utilizzare l'utensile e conoscerne la direzione di rotazione quando si preme il grilletto.**

Cambiamenti improvvisi di movimento o di posizione possono causare infortuni.



Parti del corpo o indumenti possono impigliarsi nell'utensile.

- **Tenere le parti del corpo lontane dai componenti rotanti.**
- **Indossare cuffie che contengano i capelli lunghi.**
- **Tenere l'impugnatura asciutta, pulita e priva di olio e grasso.**
- **Non bloccare o fissare con nastro adesivo l'interruttore nella posizione ON (ACCESO).**
- **Rimuovere la batteria prima di cambiare gli accessori.**

Esiste il rischio di infortuni se si rimane impigliati nell'utensile.



L'uso di punte o accessori non adatti o danneggiati può provocare schegge vaganti.

- **Non utilizzare punte o accessori scheggiati, incrinati o danneggiati.**
- **Usare punte e accessori realizzati per una velocità di rotazione (giri/minuto) adeguata all'utensile (specifica per il prodotto) o superiore.**
- **Usare punte e relativi accessori adatti all'uso con il dispositivo "quick disconnect".**
- **Prima di utilizzare l'utensile, serrare bene le punte e gli accessori nel mandrino.**

Particelle vaganti o schegge possono causare lesioni agli occhi.

Evitare il contatto con i bordi affilati delle punte e degli accessori.

- **Tenersi lontano dai lati taglienti della punta e dei relativi accessori.**
- **Maneggiare con cura i bordi taglienti o affilati delle punte e dei relativi accessori.**
- **Rimuovere la punta dall'utensile prima di pulirla o affilarla.**

Il contatto con il bordo affilato della punta o dell'accessorio può causare infortuni.

Avvisi cautelari sulla batteria



Rischio di esplosione o incendio.

- **Non conservare l'utensile e la batteria in luoghi in cui la temperatura può raggiungere o superare i 49°C.**
- **I caricabatteria CTC772A/CTCA772A/CTCEU772A/CTCJ772A non funzionano a temperature inferiori a 0°C o superiori a 45°C.**
- **Non incenerire la batteria, anche se gravemente danneggiata o completamente scarica. A contatto con il fuoco, la batteria potrebbe esplodere.**
- **Dopo avere estratto la batteria, coprire i terminali con nastro adesivo per impieghi gravosi.**
- **Non tentare di distruggere o smontare la batteria né di rimuovere i suoi componenti.**
- **Non ricaricare la batteria usando un gruppo elettrogeno o un alimentatore a corrente continua.**
- **Ricaricare la batteria in un'area ben ventilata.**

Fiamme o esplosioni possono provocare infortuni.



Rischio di scosse elettriche.

- **Non smontare la batteria.**
- **Non provocare cortocircuiti alla batteria.**
- **Caricare la batteria solo con il caricabatteria Snap-on indicato per quel tipo di batterie.**
- **Staccare la batteria se non viene utilizzata, prima di effettuare la manutenzione e quando vengono sostituiti gli accessori.**
- **Non ricaricare la batteria usando un gruppo elettrogeno o un alimentatore a corrente continua.**

Scosse elettriche o incendi possono causare infortuni.



Rischio di ustioni.

- **In condizioni di uso o temperature estreme, la batteria può perdere liquido.**
- **In condizioni di utilizzo inappropriato, la batteria potrebbe emettere del liquido; attenzione a non toccarlo. In caso di contatto accidentale, sciacquare subito con acqua. Consultare immediatamente il medico, se il liquido viene a contatto con gli occhi.**

Il liquido emesso dalla batteria potrebbe causare irritazioni e ustioni.

- **Prima di inserire la batteria, verificare che l'interruttore si trovi su OFF (SPENTO).**

L'inserimento della batteria in elettrotensili con l'interruttore posizionato su ON (ACCESO) aumenta il rischio di incidenti.

- **Non mettere in tasca la batteria inutilizzata. Perdite dalla batteria o scintille potrebbero causare ustioni o anche un incendio.**



Rischio di cortocircuito e incendio.

- Non provocare cortocircuiti alle batterie.
- Non toccare i terminali con nessun tipo di materiale conduttore.
- Evitare di riporre la batteria insieme a materiali conduttori come chiodi, viti, monete e altri oggetti di metallo.
- Non trasportare il caricabatteria in grembiuli o tasche che contengono oggetti conduttori.

Il cortocircuito può provocare un incendio o gravi ustioni.

Norme cautelari per lo smaltimento delle batterie esaurite



Il sigillo **RBBRC™** sulla batteria agli ioni di litio impiegata nel presente prodotto indica che la **Snap-on** partecipa volontariamente al programma per la raccolta e il riciclaggio delle batterie esaurite.

La partecipazione della **Snap-on** a questo programma è coerente con il continuo impegno della società per la protezione dell'ambiente e per la conservazione delle risorse naturali.

Direttive FCC



Questo dispositivo è conforme all'art. 15, comma B delle direttive FCC. Il suo utilizzo è soggetto alle seguenti due condizioni:

1. Non deve generare interferenze pericolose, e
2. Deve assorbire qualsiasi tipo di interferenze, comprese quelle che potrebbero causarne un funzionamento imprevisto.

AVVERTENZE



Rischio di esplosione o incendio.

- Non gettare le batterie usate! Per riciclare la batteria, restituirla a un centro di riparazioni **Snap-on** autorizzato.

Fiamme o esplosioni possono provocare infortuni.



Rischio di incendio.

- Non tentare di smontare la batteria o di rimuovere eventuali sporgenze dai terminali.
- Al fine di evitare cortocircuiti, prima del riciclaggio proteggere i terminali esposti con nastro isolante per impieghi gravosi.

Gli incendi possono provocare infortuni.

Avvisi cautelari per il caricabatteria

AVVERTENZE



Rischio di cortocircuito o incendio.

- Non inserire la batteria nel caricabatteria se si notano incrinature o danni all'involucro.

Scosse elettriche e incendi possono provocare infortuni.

- Per ridurre il pericolo di scossa elettrica, questo cavo (nella versione per gli USA) è munito di spina polarizzata (una lamella è più larga dell'altra). Vale a dire che la spina può essere inserita in una presa polarizzata in una sola direzione. Se la spina non si inserisce a fondo nella presa, provare a girarla; se ancora non si inserisce, rivolgersi a un elettricista qualificato per installare la presa adatta. Non cambiare in alcun modo la spina.
- Usare il caricabatteria **CTC772A/CTCA772A/CTCEU772A/CTCJ772A** solo con le batterie ricaricabili **CTB8172BK/CTB88174**; altri tipi di batterie potrebbero esplodere, causando infortuni e danni.

• In condizioni di utilizzo inappropriato, la batteria potrebbe emettere del liquido; attenzione a non toccarlo. In caso di contatto accidentale, sciacquare subito con acqua. Consultare immediatamente il medico, se il liquido viene a contatto con gli occhi.

Il liquido emesso dalla batteria potrebbe causare irritazioni e ustioni.

- Non provare mai a collegare due caricabatteria insieme.
- Non esporre il caricabatteria a pioggia o neve.

- Al momento di staccare il caricabatteria, tirare il cavo elettrico dalla spina per estrarlo dalla presa.
- Attenzione a non calpestare il cavo elettrico, a non inciamparvi, a non danneggiarlo o a non tirarlo eccessivamente.



Rischio di esplosione.

- È necessario che l'operatore e le persone circostanti indossino occhiali di protezione.

L'esplosione potrebbe provocare lesioni agli occhi.



L'impiego non corretto di un utensile a motore e dei relativi accessori può provocarne la rottura.

- Prima di utilizzare il caricabatteria, leggere attentamente le istruzioni per l'uso e le avvertenze che si trovano sul caricabatteria, la batteria e il prodotto che utilizza la batteria stessa.

Gli utensili rotti o danneggiati possono causare infortuni.

ISTRUZIONI CAUTELARI IMPORTANTI



Rischio di cortocircuito o incendio.

PERICOLO—PER RIDURRE IL RISCHIO DI INCENDIO O DI SCOSSE ELETTRICHE, SEGUIRE ATTENTAMENTE QUESTE ISTRUZIONI.

- Questo manuale contiene importanti istruzioni sulla sicurezza e sul funzionamento dei caricabatteria **Snap-on** CTC772A/CTCA772A/CTCEU772A/CTCJ772A.
- Prima di usare il caricabatteria, leggere attentamente tutte le istruzioni e le avvertenze che si trovano sulla batteria, sul caricabatteria e sul prodotto che utilizza la batteria stessa.
- ATTENZIONE**—Per ridurre i rischi d'infortunio, usare solo con le batterie ricaricabili tipo CTB8172BK/CTB8174. La ricarica di altri tipi di batterie può causare scoppi, che a loro volta possono provocare infortuni e danni.
- Non esporre il caricabatteria a pioggia, umidità o neve.
- L'uso di accessori non raccomandati o non venduti dal produttore del caricabatteria comporta pericoli di incendio, di scossa elettrica o di infortunio.
- Per ridurre il rischio di danni al cavo, tirare dalla spina anziché dal cavo stesso quando si scollega il caricabatteria dalla presa di corrente.
- Accertarsi che il cavo sia posizionato in modo da non essere calpestato, da non inciamparvi e da non essere altrimenti soggetto a danni o abusi.
- Non usare il caricabatteria se il cavo è danneggiato; sostituirlo subito.
 - Il cavo elettrico dei caricabatteria CTC772A/CTCA772A/CTCEU772A/CTCJ772A va sostituito con uno identico.
- Non usare il caricabatteria se ha subito un urto violento, se è caduto o se è stato altrimenti danneggiato. Rivolgersi a un tecnico qualificato addetto alla manutenzione.
- Non smontare il caricabatteria. Se occorre assistenza o manutenzione rivolgersi a un tecnico qualificato. Un montaggio non corretto può provocare scossa elettrica o incendio.
- Per ridurre il pericolo di scossa elettrica, staccare il caricabatteria dall'alimentazione prima di eseguire qualsiasi operazione di manutenzione o pulizia. Disattivare i comandi non basta a prevenire questo pericolo.
- Quest'utensile può essere utilizzato da bambini di età superiore a 16 anni e da persone inesperte o con capacità fisiche, psichiche o sensoriali ridotte a condizione che rimangano sotto diretta supervisione o che siano state date loro specifiche istruzioni sull'uso e le precauzioni da adottare per prevenire eventuali rischi.
- Quest'utensile non è un giocattolo per bambini. Non far eseguire interventi di pulizia e manutenzione a bambini senza diretta supervisione.
- Non tentare di ricaricare le batterie non ricaricabili.
- Non provare mai a collegare due caricabatteria insieme.
- Far riparare il caricabatteria da personale qualificato, utilizzando esclusivamente ricambi originali. In tal modo si garantirà la sicurezza del caricabatteria.
- Per individuare il centro di riparazioni **Snap-on** più vicino, contattare il servizio assistenza clienti **Snap-on** al numero +1 877 762 7664 (gratuito negli USA).
- Per ridurre il rischio di un'esplosione della batteria, seguire queste istruzioni e quelle riportate sulla batteria stessa.
- Non fumare mai né permettere che presso la batteria o il motore vi siano scintille o fiamme libere.
- Non caricare mai una batteria congelata.
- Non fare funzionare il caricabatteria in un'area chiusa o dove la ventilazione sia limitata.
- Evitare l'uso di prolunghe, se non è assolutamente necessario. Se è necessario utilizzare una prolunga, verificare che:
 - Il numero, le dimensioni e la forma dei contatti sulla spina della prolunga corrispondano a quelli sulla spina del caricabatteria;

- La prolunga sia collegata correttamente e sia in buone condizioni elettriche;
- Il filo elettrico sia di diametro sufficiente per le specifiche di amperaggio CA elencate di seguito

Caricabatteria da 100-120 volt Lunghezza del cavo (piedi)	Diametro del filo (AWG)
25	18
50	18
100	18
Caricabatteria da 220-240 volt Lunghezza del cavo (metri)	Diametro del filo (mm)
50	0,75
75	1,0

Lunghezza consigliata della prolunga

CONSERVARE QUESTE ISTRUZIONI

Descrizione funzionale



Figura 1: Lucidatrice a batteria/Preparazione

- A – Indicatore di carica
- B – Grilletto variatore di velocità / Interruttore di blocco
- C – Pulsante di rilascio
- D – Batteria ricaricabile
- E – Dispositivo per il cambio di velocità
- F – Blocco mandrino

Dati tecnici

Voltaggio motore 14,4 VCC
 Filettatura albero 5/16" -24UNF
 Piattorello 2,0" (51 mm)
 Piattorello 3,0" (76 mm)
 Velocità a vuoto - ridotta (1) 0-3500 RPM
 Velocità a vuoto - massima (2) 0-15000 RPM

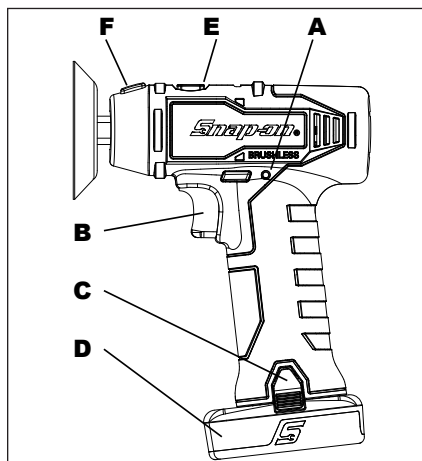
Peso con batteria 0,86 kg
 Lunghezza 144,8 mm
 Altezza 198,1 mm
 Larghezza 48,5 mm

Temperatura di esercizio da -20°C a 60°C
 Temperatura di stoccaggio da -20°C a 60°C

Rumore* (Collaudato secondo la norma ISO 15744)

Livello pressione sonora (A) 73,0 dB
 Incertezza, K 3,0 dB
 Livello potenza sonora (A) 84,6 dB
 Incertezza, K 3,0 dB

Vibrazione* (Provata in conformità agli standard ISO 28927)

Livello di vibrazioni 1,74 m/s²
 Incertezza, K 0,71 m/s²

*Questi valori dichiarati sono stati ottenuti in collaudi di laboratorio in base agli standard dichiarati e non sono adeguati per l'uso in valutazioni del rischio. I valori misurati in ambienti di lavoro individuali possono essere più alti. I valori e il rischio di infortuni che un singolo utente può subire sono unici e dipendono dall'ambiente e dalla modalità di lavoro dell'utente, dalla parte su cui lavora e dal design della postazione di lavoro, nonché dal tempo di esposizione e dalle condizioni fisiche dell'utente.

La Snap-on declina ogni responsabilità derivante dalle conseguenze dell'utilizzo dei valori dichiarati, anziché di quelli reali di esposizione rilevati direttamente sul cantiere durante la valutazione dei rischi in materia antinfortunistica; situazione sulla quale la Snap-on non ha nessun controllo. .

Simbologia

SIMBOLOGIA	
	CONSULTARE IL MANUALE O L'OPUSCOLO CON LE ISTRUZIONI
	INDOSSARE OCCHIALI DI PROTEZIONE
	INDOSSARE DISPOSITIVI DI PROTEZIONE DELLE VIE RESPIRATORIE

	INDOSSARE CUFFIE FONOASSORBENTI
	PERICOLO DI VIBRAZIONI
V	VOLT
	CORRENTE CONTINUA
n xxx/min	VELOCITÀ NOMINALE
∅	DIAMETRO
CE	MARCHIO CE
	CANADA – STATI UNITI UNDERWRITERS LABORATORY
FC	FCC FEDERAL COMMUNICATIONS COMMISSION
	JAPAN ELECTRICAL SAFETY TUV RHEINLAND
	CON DOPPIO ISOLANTE
BFP	PROTEZIONE DA CORRENTI DI RITORNO
	RICICLARE LA BATTERIA CORRETTAMENTE
	NON GETTARE TRA I RIFIUTI
	CONFORME ALLE NORME: CALIFORNIA - TITLE 20

Caratteristiche tecniche della batteria ricaricabile

AVVERTENZE

NON USARE con il modello CTB6172

Tipo

CTB8172BK/CTB8174..... Ioni di litio

Tensione

CTB8172BK/CTB8174.....
..... 14,4 VCC (3,6 V x 4 celle)

Peso

CTB8172BK/CTB8174..... 0,23 kg

Tempo di ricarica

CTB8172BK ~55 min
CTB8174 ~70 min

Durata

CTB8172BK/CTB8174..... 1000 cicli
Nota: 1 ciclo = 1 carica e 1 scarica

Capacità

CTB8172BK 2,0 A/Hr
CTB8174 2,5 A/Hr

Intervallo delle temperature di scarica

CTB8172BK/CTB8174..... -20°C a 60°C

Dati tecnici del caricabatteria

Alimentazione

CTC772A/CTCA772A/CTCEU772A/CTCJ772A.....
..... 100-240 VCA, 50/60 Hz

Uscita

Tutti i modelli 3,0 A

Peso

Tutti i modelli 0,52 kg

Intervallo delle temperature di carica

CTB8172BK/CTB8174..... da 0°C a 45°C

AVVERTENZE

NON BLOCCARE LE APERTURE DI VENTILAZIONE

Uso dell'utensile

Indicatore di carica

Questo utensile è dotato di un apposito indicatore per tenere sotto controllo lo stato di carica della batteria. Si trova sul lato sinistro dell'utensile, in cima all'impugnatura. Una spia rotonda a LED indica lo stato di carica cambiando secondo una sequenza di tre colori. Ogni volta che si preme il grilletto, la spia dell'indicatore

si accende per tre secondi. La tabella seguente descrive il significato dei vari colori:

- SPIA VERDE – La batteria è carica tra l'40% e il 100%
- SPIA GIALLA – La batteria è carica tra il 25% e l'40%
- SPIA ROSSA – La batteria è carica tra lo 0% e il 25%
- SPIA ROSSA LAMPEGGIANTE – Bisogna caricare immediatamente la batteria

Interruttore

L'interruttore può essere spostato in posizione avanti o di blocco. L'interruttore in figura è in posizione avanti o di rotazione in senso orario.

Premere la barra avanti/di blocco "A" per spostare l'interruttore nella posizione centrale di blocco.



Figura 2:

Grilletto

Per far ruotare il platorello, premere l'apposito grilletto sull'impugnatura. Per poter funzionare, il grilletto deve trovarsi nella posizione in avanti. È possibile bloccare il grilletto nella posizione OFF. Bloccando il grilletto nella posizione OFF, si contribuisce a ridurre il rischio di avvio accidentale dell'utensile quando questo non viene utilizzato. Per bloccare il grilletto, spostare la leva in posizione centrale.

Bloccare sempre il grilletto quando non si usa l'utensile.

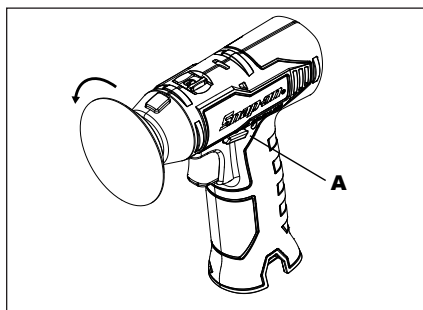
Selezione della velocità

IMPORTANTE

Verificare che l'utensile sia completamente fermo prima di cambiare le velocità. In caso contrario, gli ingranaggi potrebbero danneggiarsi.

Per selezionare l'impostazione di massima velocità (serraggio a coppia bassa), spegnere l'utensile e aspettare che si fermi. Far scorrere l'interruttore "Hi-Lo" a destra, nella posizione 2.

Per selezionare l'impostazione a velocità ridotta (serraggio a coppia alta), spegnere l'utensile e aspettare che si fermi. Far scorrere l'interruttore "Hi-Lo" a sinistra, nella posizione 1, come mostrato.



Figura 3: Interruttore "Hi-Lo"

Velocità ridotta, posizione 1

Velocità massima, posizione 2

Applicazione

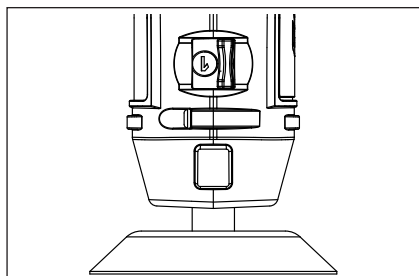
L'utensile CTPP861 per la lucidatura/preparazione è previsto per svariate applicazioni leggere di lucidatura e levigatura. Per la lucidatura si raccomanda bassa velocità con dischi in spugna da 3" (7,62 cm) e cuffie di lana. Per lavori di preparazione e applicazioni ad alta velocità si raccomandano accessori da 2" (5 cm).

L'utensile CTPP861 non è raccomandato per l'uso con accessori da 3" (7,62 cm) per lavori di preparazione ad alta velocità

Lucidatura

1. Rimuovere la batteria.
2. Selezionare la velocità lenta 1.
3. Montare il platorello da 3" (7,62 cm) sull'alberino.
4. Premere il pulsante di blocco del mandrino per impedirne la rotazione e serrare così il platorello.
5. Installare i dischi spugnosi o quelli lucidanti sul velcro del platorello e premere con forza sul platorello stesso.



Figura 4:

A – Mandrino

B – Pulsante di blocco mandrino

Levigatura

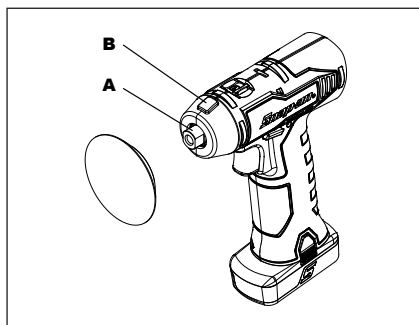
1. Rimuovere la batteria.
2. Selezionare la velocità rapida 2.
3. Usare i dischi abrasivi dal diametro massimo di 2" (5 cm) e accessori omologati per una velocità nominale uguale o superiore a quella indicata sulla targhetta dell'utensile.
4. Usare l'adattatore **Roloc** CTPP761-951 con il platorello **Roloc** backing pad and 2" **Roloc** da 2" e i dischi preparazione superficie Roloc da 2"

Sovraccarico

In caso di sovraccarico per un motivo qualsiasi, l'elettronica interna dell'utensile ne arresterà il funzionamento. È una precauzione per evitare che eventuali cali di tensione, surriscaldamenti o sbalzi di corrente possano danneggiare l'utensile o la batteria. Rilasciare il pulsante per riprendere il funzionamento.

- Se si usa ininterrottamente l'utensile sotto sforzo, l'interruttore e l'utensile si possono surriscaldare causandone l'arresto temporaneo. In caso di surriscaldamento dell'utensile, ci vuole circa 1 minuto per il raffreddamento. Per la batteria, invece, ci vogliono circa 15 minuti. Quando si verifica questa condizione, in genere la batteria sta per scaricarsi e bisognerà ricaricarla. Si consiglia pertanto di usare un'altra batteria per completare il lavoro. Nota: la spia a LED gialla sul caricabatteria continuerà a lampeggiare fino a quando la batteria non sarà sufficientemente fredda per poter iniziare la ricarica. Con l'utensile freddo (a temperature inferiori ai -20°C) potrebbe essere necessario farlo girare a vuoto per pochi secondi per riscaldare la batteria.



Figura 5: Inserimento della batteria



Figura 6: Inserimento della batteria nel caricabatteria

Ricarica della batteria

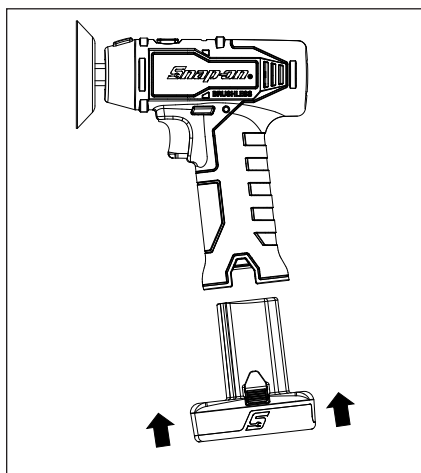
1. Nel caso il caricabatteria fosse dotato di cavo elettrico a parte, collegare quest'ultimo al caricabatteria stesso.
2. Collegare l'altra estremità del cavo alla presa di corrente.
3. Inserire la batteria nel caricabatteria. Premere leggermente sulla batteria fino a che non si ferma. Il caricabatteria è dotato di un apposito indicatore a 4 spie a LED che indicano il 25%, 50%, 75% e 100% di carica. Appena inserita la batteria, le 4 spie a LED verdi lampeggeranno due volte, si accenderanno poi tutte in sequenza fino a fermarsi su una sola spia verde lampeggiante ad indicare che il processo di carica è iniziato.
4. Alcuni circuiti di protezione potrebbero bloccare il funzionamento del caricabatteria. Nel caso non si accendesse nessuna spia, rimuovere la batteria e staccare la spina del caricabatteria per 10 minuti. Riattaccare poi la spina e inserire una batteria dal funzionamento certo. Se anche così le spie non si dovessero accendere, vuol dire che il caricabatteria è difettoso e va sostituito.
5. Se il gruppo batteria fosse troppo caldo o troppo freddo, il caricabatteria non partirà con la ricarica. In questo caso, una spia a LED gialla comincerà a lampeggiare in attesa che la temperatura della batteria si trovi tra 0°C e 45°C per iniziare la ricarica veloce.
6. Il tempo medio di ricarica veloce è di 30 minuti. Potrebbe però accadere che il caricabatteria ci metta più di 30 minuti. Il ciclo di carica potrebbe essere più lungo nel caso la batteria sia stata lasciata quasi scarica per un periodo prolungato. A carica completata, si accenderanno tutte e 4 le spie a LED verdi.
7. Una spia a LED rossa lampeggiante sta ad indicare che la batteria è difettosa e non può essere caricata. Rimuovere la batteria dal caricabatteria e sostituirla.

Batteria

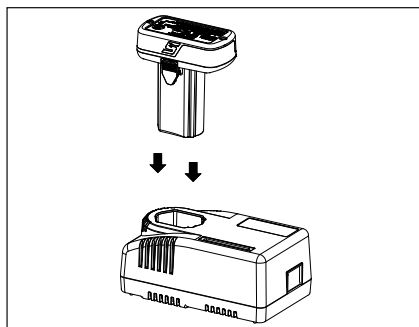
Protezione della batteria

Per migliorare le prestazioni e prolungarne la durata, la batteria agli ioni di litio è protetta da appositi circuiti sull'utensile e sul caricabatteria. Tali circuiti tengono costantemente sotto controllo la tensione, l'ampereaggio di carica/scarica e la temperatura della batteria stessa. Per ulteriori informazioni, consultare il paragrafo sul sovraccarico in questo manuale.

Funzionamento a basse temperature

La batteria agli ioni di litio può essere usata fino a una temperatura di -20°C. Quando la batteria è molto fredda, usare l'utensile a vuoto per scaldarla, quindi usarlo come di consueto.

Funzionamento ad alte temperatura

Nel caso la temperatura della batteria agli ioni di litio dovesse raggiungere i 70°C, il circuito di protezione la staccherà e le due spie a LED bianche sull'utensile cominceranno a lampeggiare. Una volta che la batteria si è raffreddata, l'utensile ricomincerà a funzionare normalmente.

Conservazione

Evitare di esporre la batteria ad acqua o pioggia; altrimenti si potrebbe danneggiare.

Ricaricare completamente la batteria prima di riporla. Per garantire la massima durata, conservare tutte le batterie agli ioni di litio a temperatura ambiente e in un luogo asciutto. La capacità di carica delle batterie può ridursi in modo permanente in caso di conservazione prolungata a temperature elevate.

Manutenzione

Assistenza

Gli interventi di assistenza sull'utensile devono essere eseguiti con cura e perizia. Gli interventi di assistenza dovranno essere eseguiti solo da un tecnico qualificato.

- Prima dell'uso controllare sempre che non ci siano segni di usura.
- Prima dell'uso sostituire o riparare le parti danneggiate. Controllare l'allineamento delle parti in movimento. L'inceppamento delle parti in movimento o la presenza di parti danneggiate possono alterare il funzionamento dell'utensile.
- Far riparare o sostituire in modo adeguato le parti danneggiate da un centro di assistenza autorizzato.
- Non utilizzare l'utensile se l'interruttore non funziona correttamente.
- Eseguire regolarmente la manutenzione degli utensili. Mantenere gli utensili asciutti, puliti, senza tracce di olio e grasso, per prestazioni più efficienti e sicure.

- Per individuare il centro di riparazioni **Snap-on** più vicino, contattare il servizio assistenza clienti **Snap-on** al numero +1 877 762 7664 (gratuito negli USA).
- Quando si carica o scarica una batteria agli ioni di litio in un periodo breve, la temperatura interna della batteria aumenterà notevolmente. Questo fenomeno è del tutto normale.
- In condizioni di lavoro ideali, la vita utile della batteria ricaricabile equivale a circa 1000 cicli di carica/scarica. La manutenzione e la cura non appropriate riducono la durata della batteria e il periodo in cui la batteria riesce a mantenersi carica.
- Usare solo con il caricabatteria **Snap-on** indicato per le batterie serie CTB.
- Evitare cortocircuiti alla batteria. Intense scariche elettriche possono causare danni permanenti alla batteria.

AVVERTENZE

- **Staccare il caricabatteria dalla presa prima di iniziare la procedura di smontaggio.**
- **Rimuovere la batteria dall'utensile prima di iniziare la procedura di smontaggio. Eventuali cortocircuiti alla batteria possono causare incendi o lesioni personali.**
- **Usare attrezzatura di sicurezza. Indossare sempre occhiali di protezione.**



Mensajes de seguridad

Snap-on Tools Company proporciona mensajes de seguridad que incluyen todas las situaciones razonables que se pudieran presentar al operar, mantener o reparar las herramientas inalámbricas. Es responsabilidad de los operadores y de los técnicos de servicio mantenerse bien informados acerca de los procedimientos, herramientas y materiales que se usan y cerciorarse de que dichos procedimientos, herramientas y materiales no comprometerán su seguridad y la de otras personas presentes en el lugar de trabajo ni la integridad de la herramienta.

Advertencia general de seguridad para herramientas mecánicas



Lea todas las advertencias de seguridad y las instrucciones.

No tener en cuenta las advertencias e instrucciones podría resultar en descargas eléctricas, incendios o lesiones graves.

GUARDE TODAS LAS ADVERTENCIAS E INSTRUCCIONES PARA REFERENCIA FUTURA

Cuando en la advertencia aparezca el término "herramienta mecánica" se referirá a la herramienta mecánica enchufada a la red (con cable) o con funcionamiento por batería (sin cable).

Seguridad en el área de trabajo

- Mantenga el área de trabajo limpia y bien iluminada. *Un área de trabajo desordenada o poco iluminada puede ser causa de accidentes.*
- No utilice herramientas mecánicas en atmósferas explosivas, como aquéllas en las que hay presencia de líquidos, gases o polvos inflamables. *Las herramientas mecánicas pueden generar chispas que a su vez pueden inflamar el polvo o los gases.*
- Mantenga a los niños y otros observadores alejados de la herramienta mecánica cuando esté en funcionamiento. *Cualquier distracción puede hacerle perder el control.*

Seguridad eléctrica

- Los enchufes de la herramienta mecánica deben corresponder al tomacorrientes. Nunca intente modificar el enchufe de ningún modo. No utilice enchufes adaptadores con herramientas mecánicas con toma a tierra. *Un enchufe sin modificar con el tomacorrientes correspondiente reducirá el riesgo de descarga eléctrica.*
- Evite que su cuerpo entre en contacto con superficies puestas a tierra como cañerías, radiadores, cocinas y neveras. *El riesgo de sufrir una descarga eléctrica es superior cuando el cuerpo está en contacto con tierra.*
- No exponga las herramientas mecánicas a la lluvia ni a ninguna otra situación de humedad. *El riesgo de sufrir una descarga eléctrica es superior cuando le entra agua a la herramienta mecánica.*
- No maltrate el cable. No lo utilice para acarrear la herramienta, tirar de ella o desenchufarla. No acerque el cable a fuentes de calor, aceite, bordes afilados o partes móviles. *Los cables dañados o enredados aumentan el riesgo de descarga eléctrica.*
- Cuando opere una herramienta mecánica al aire libre, utilice un cable alargador apropiado para exteriores. *El uso de un cable apropiado para exteriores reduce el riesgo de descarga eléctrica.*
- Si no se puede evitar utilizar la herramienta mecánica en un lugar húmedo, utilice un suministro eléctrico con disyuntor diferencial (GFCI). *El uso de un GFCI reduce el riesgo de descarga eléctrica.*

Seguridad personal

- Manténgase alerta, esté atento a lo que hace y emplee el sentido común cuando opere una herramienta mecánica. No utilice herramientas mecánicas si está cansado o bajo la influencia del alcohol, las drogas o algún medicamento. *Una distracción en esos momentos podría resultar en lesiones personales de gravedad.*
- Utilice equipo protector personal. Siempre use protección para los ojos. *Si se utiliza equipo de protección personal, como pueden ser mascarillas antipolvo, zapatos de suela antideslizante, cascos o protección para los oídos, siempre que la situación lo exija, se reducirán en gran medida las lesiones.*

- **Prevena el arranque accidental.** Compruebe que el interruptor esté en la posición de apagado antes de enchufar la herramienta al tomacorrientes o la batería, y antes de levantarla o acarrearla. *Acarrear la herramienta con el dedo en el interruptor o enchufarla con el interruptor encendido puede dar lugar a accidentes.*
- **Retire cualquier llave de ajuste antes de poner en marcha la herramienta.** *Si se deja una llave inglesa o de otro tipo enganchada a una parte giratoria de la herramienta mecánica puede causar lesiones.*
- **No se exceda al intentar llegar a lugares fuera de su alcance.** Mantenga siempre el equilibrio con los pies bien plantados. *Esto ofrece un mejor control de la herramienta en situaciones inesperadas.*
- **Lleve la vestimenta apropiada.** No lleve joyas ni ropa suelta. No acerque el pelo, la ropa o los guantes a las partes móviles. *La ropa suelta, las joyas o el pelo largo pueden quedarse enredados en las partes móviles.*
- **Si se dispone de dispositivos que conecten con sistemas de extracción y recolección de polvo, verifique que estén conectados y que se utilizan debidamente.** *El uso de recolectores de polvo puede reducir los peligros relacionados con el polvo.*

Uso y cuidado de la herramienta mecánica

- **No fuerce la herramienta mecánica.** Utilice la herramienta mecánica adecuada para su aplicación. *La herramienta correcta cumplirá mejor con su función y lo hará de una manera más segura a la velocidad para la que ha sido diseñada.*
- **No utilice la herramienta si el interruptor no la apaga y enciende.** *Cuando una herramienta no se puede controlar con el interruptor se convierte en un peligro y debe repararse.*
- **Desenchufe la herramienta del suministro eléctrico o la batería antes de ajustarla, cambiar los accesorios o guardarla.** *Estas medidas preventivas reducen el riesgo de que arranque por accidente.*
- **Guarde las herramientas mecánicas fuera del alcance de los niños y no deje que las utilice ninguna persona que no esté familiarizada con ellas o con estas instrucciones.** *Las herramientas mecánicas son peligrosas en manos de personas sin la capacitación necesaria.*
- **Es importante realizar mantenimiento a las herramientas mecánicas.** Confirme que las partes móviles no estén desalineadas ni agarrotadas, que no haya piezas rotas y que no exista ningún otro problema que pueda afectar su funcionamiento. Si descubre algún daño, haga reparar la herramienta mecánica antes de usarla. *Las herramientas mecánicas con un mantenimiento deficiente ocasionan muchos accidentes.*
- **Mantenga las herramientas de corte afiladas y limpias.** *Con el mantenimiento correcto, las herramientas de corte con bordes afilados tienen menos posibilidades de atascarse y son más fáciles de controlar.*
- **Use la herramienta mecánica, los accesorios, las brocas, etc., de conformidad con estas instrucciones y considerando las condiciones de trabajo y la tarea a realizar.** *El uso de la herramienta mecánica para operaciones diferentes de aquellas para las que fue diseñada puede provocar una situación de riesgo.*

Uso y mantenimiento de herramientas con baterías

- **Recargue la herramienta exclusivamente con el cargador especificado por el fabricante.** *Un cargador adecuado para un tipo de batería puede crear un riesgo de incendio si se utiliza con otro distinto.*
- **Use las herramientas mecánicas solamente con baterías diseñadas específicamente para ellas.** *El uso de cualquier otra batería puede implicar riesgo de lesiones o incendio.*
- **Cuando la batería no está en uso, manténgala alejada de otros objetos metálicos como clips para papel, monedas, llaves, clavos, tornillos u otros objetos metálicos pequeños que puedan crear una conexión desde un terminal al otro.** *Crear un cortocircuito entre los terminales de la batería puede provocar incendios o quemaduras.*
- **En condiciones de uso indebido, el líquido puede ser expulsado de la batería; evite el contacto con él.** *Si se produjera el contacto, enjuáguese con agua. Si el líquido entra en contacto con los ojos, acuda a un médico.* *El líquido expulsado de la batería puede provocar irritación o quemaduras.*

Servicio

- **Pídale a un técnico calificado que realice el mantenimiento de las herramientas mecánicas con piezas de repuesto idénticas a las originales.** *De esta manera garantizará la seguridad de la herramienta.*

Reglas de seguridad específicas

Advertencias de seguridad para lijar y pulir

Esta herramienta mecánica funciona como lijadora y como pulidora. Lea todas las advertencias de seguridad, las instrucciones y las especificaciones proporcionadas con la herramienta.

Si no se siguen las instrucciones que se indican a continuación, podrían producirse descargas eléctricas, incendios u otras lesiones graves.

- **No se recomienda utilizar la herramienta para amolar, cepillar ni tronzar.** *Realizar operaciones para las que la herramienta no ha sido diseñada pueden causar peligros y ocasionar lesiones personales.*
- **No utilice accesorios que no estén específicamente diseñados y recomendados por el fabricante de la herramienta.** *El hecho de que el accesorio pueda conectarse a la herramienta no garantiza un funcionamiento seguro.*
- **La velocidad nominal del accesorio debe ser como mínimo igual a la velocidad máxima indicada en la herramienta.** *Si un accesorio se mueve a una velocidad mayor a la admisible, podría romperse y salir despedido.*
- **El diámetro exterior y el grosor del accesorio deben estar dentro de la capacidad de la herramienta.** *Los accesorios de dimensiones no adecuadas no pueden vigilarse ni controlarse correctamente.*

- **La rosca de los accesorios deberá corresponder con la rosca del eje de la lijadora-pulidora.** Para los accesorios montados con bridas, el orificio del accesorio debe encajar correctamente con el diámetro de la brida. *Los accesorios que no se ajustan correctamente a las piezas de montaje de la herramienta giran descentrados, vibran en exceso y pueden causar la pérdida del control.*
- **No utilice accesorios dañados.** Antes de cada uso, inspeccione los accesorios para verificar, por ejemplo, que los discos abrasivos no estén astillados ni agrietados; que el plato lijador no esté agrietado, roto ni demasiado desgastado; que el cepillo de alambre no tenga filamentos sueltos o rotos. Si la herramienta o un accesorio se cae, comprobar que no se haya dañado o montar un accesorio en buen estado. Después de inspeccionar y montar un accesorio, posiciónese y haga que las personas que lo rodean se posicionen lejos del plano del accesorio rotatorio y ponga en funcionamiento la herramienta a la máxima velocidad sin carga durante un minuto. *Los accesorios dañados generalmente se rompen durante este tiempo de prueba.*
- **Utilice equipo de protección personal.** De acuerdo con la aplicación, utilice una pantalla facial, antiparras o gafas de seguridad. Si fuera necesario, utilice una mascarilla antipolvo, protectores auditivos, guantes y un mandil adecuado para protegerlo contra pequeños fragmentos abrasivos. *Las gafas de protección deben ser indicadas para detener los pequeños fragmentos que pudieran salir proyectados al trabajar. La mascarilla antipolvo o el respirador deben ser adecuados para filtrar partículas generadas al trabajar. La exposición prolongada a ruidos de alta intensidad puede causar pérdidas auditivas.*
- **Mantenga a las personas que lo rodean a una distancia segura del área de trabajo.** *Toda persona que ingrese al área de trabajo deberá utilizar equipo de protección personal, ya que podrían salir proyectados fragmentos de las piezas de trabajo o de un accesorio dañado y causar lesiones incluso fuera del área de trabajo inmediata.*
- **No apoye la herramienta eléctrica hasta que el accesorio se haya detenido por completo.** *El accesorio en movimiento podría enganchar la superficie y hacerle perder el control de la herramienta.*
- **No haga funcionar la herramienta mientras la transporta.** *El contacto accidental con el accesorio en movimiento podría enganchar su vestimenta, atrayendo el accesorio hacia su cuerpo.*
- **Limpie regularmente los orificios de ventilación de la herramienta eléctrica.** *El ventilador del motor aspira polvo hacia el interior de la carcasa, y su acumulación puede provocar descargas eléctricas.*
- **No utilice la herramienta cerca de materiales inflamables.** *Ya que las chispas podrían encenderlos.*
- **No utilice accesorios que requieran refrigerantes líquidos.** *El uso de agua u otros líquidos refrigerantes podría provocar una electrocución o una descarga eléctrica.*

Advertencias sobre contragolpe y reacciones relacionadas

Un contragolpe es una reacción repentina que se produce al atascarse o engancharse un disco, un plato lijador, un cepillo o cualquier otro accesorio en rotación. El atascamiento o el enganche genera una detención rápida del accesorio en rotación, que a su vez hace que la herramienta fuera de control se vea impulsada en la dirección opuesta al sentido de rotación del accesorio al momento del agarrotado.

Por ejemplo, si un disco abrasivo se engancha o se atasca en la pieza de trabajo, el borde del disco que ingresa en el punto de enganche puede bloquearse en el material haciendo que el disco se salga o produzca un contragolpe. El disco puede salir despedido en dirección al operario o en sentido opuesto, de acuerdo con la dirección del movimiento del disco al momento del atascamiento. Los discos abrasivos pueden romperse en esas situaciones.

El contragolpe es el resultado de un mal uso de la herramienta eléctrica o de procedimientos o condiciones de uso incorrectos, y puede evitarse tomando las debidas precauciones, enunciadas a continuación.

- **Sujete firmemente la herramienta y coloque el cuerpo y los brazos de modo que le permitan resistir a las fuerzas de un contragolpe.** Si estuviera incluida, utilice siempre la empuñadura auxiliar, para tener el máximo control posible sobre un contragolpe o los pares de reacción durante la puesta en marcha. *El operario puede controlar los pares de reacción o las fuerzas de contragolpe si toma las precauciones oportunas.*
- **Nunca coloque la mano cerca del accesorio en rotación.** *Ya que este podría hacer un contragolpe y lastimarle la mano.*
- **No se coloque en la zona en la que podría moverse la herramienta si ocurriera un contragolpe.** *Ya que este impulsará la herramienta en la dirección opuesta al movimiento del disco al momento del enganche.*
- **Preste especial atención al trabajar en esquinas, bordes afilados, etc.** Evite que el accesorio rebote o se enganche. *Las esquinas, los bordes afilados y el rebote tienen una tendencia a enganchar el accesorio en rotación y provocar la pérdida del control o el contragolpe.*
- **No utilice hojas de sierra para maderas ni otros accesorios dentados.** *Estos accesorios son propensos al contragolpe y pueden hacerle perder el control.*

Advertencias de seguridad específicas para las operaciones de lijado

- **No utilice papel de lija de tamaño excesivo para el disco.** Seleccione el papel de lija siguiendo las recomendaciones del fabricante. *El exceso de papel de lija que sobresale del plato lijador supone un peligro de desgarro y puede provocar que el disco se enganche o se rompa o que se produzca un contragolpe.*

Advertencias de seguridad para pulir

- **No permita que una parte suelta en una caperuza de pulir o el cordón de sus accesorios giren libremente.** Remeta o corte los cordones sueltos. *Un cordón suelto que se ponga a girar puede enredarse al operador en los dedos o engancharse en la pieza de trabajo.*

Pulidora inalámbrica/ Preparación Mensajes de seguridad

ADVERTENCIA



El uso incorrecto de las herramientas mecánicas y de sus accesorios puede hacer que las herramientas se rompan.

- Lea las instrucciones antes de operar herramientas mecánicas.
- Asegúrese de que estas instrucciones acompañen a la herramienta cuando ésta se pase de un usuario a otro nuevo o sin experiencia.
- No retire nunca las etiquetas. Reemplace todas las etiquetas dañadas.

Las herramientas rotas pueden provocar lesiones.



Las herramientas inalámbricas pueden provocar chispas.

- No utilice herramientas mecánicas en atmósferas explosivas, como aquellas en las que hay presencia de líquidos, gases o polvos inflamables.
- No lubrique ni limpie las herramientas con líquidos inflamables o volátiles, como pueden ser carburorreductores, diesel, gasolina o queroseno.

No utilizar en atmósferas explosivas.



Riesgo de contaminación por polvo peligroso.

- Póngase una mascarilla o respirador antipolvo aprobado cuando utilice herramientas mecánicas que produzcan polvo.
- Se ha comprobado que ciertos tipos de polvo que se generan al lijar, aserrar, esmerilar, perforar y realizar otras actividades de construcción contienen componentes químicos que causan cáncer, malformaciones congénitas y otros problemas reproductivos.

La inhalación de polvos peligrosos puede resultar nocivo.



Con el uso de herramientas mecánicas existe el riesgo de que salten partículas.

- Utilice gafas de seguridad, tanto para usted como para los observadores.

Las partículas que salen despedidas pueden provocar lesiones.



Las herramientas mecánicas generan ruido.

- Utilice protectores auditivos, tanto para usted como para los observadores.

La exposición prolongada al ruido puede provocar pérdida de audición.



Las herramientas mecánicas vibran.

- Evite la exposición prolongada a la vibración, los movimientos repetitivos y las posiciones incómodas.
- Deje de usar la herramienta si siente incomodidad, cosquilleo o dolor. Solicite asistencia médica antes de volver a usar la herramienta.
- No utilice la herramienta si vibra demasiado, produce ruidos inusuales, tiene piezas sueltas o muestra cualquier otro signo de daños.
- Si la herramienta no funciona correctamente, deje de utilizarla y llévela de inmediato a que la reparen o le realicen mantenimiento.

La exposición prolongada a vibraciones, movimientos repetitivos y posiciones incómodas puede provocar lesiones.

Las brocas y los accesorios pueden atascarse durante el uso.

- Si la broca se atasca en la pieza de trabajo, suelte el gatillo de inmediato, invierta la dirección de rotación y apriete lentamente el gatillo para extraer la broca.
- Esté preparado para una fuerte reacción de torsión cuando la broca se atasca ya que el cuerpo del destornillador tenderá a girar en la dirección opuesta a la que gira la broca.

La reacción de torsión puede provocar lesiones.

Cuando se utiliza la herramienta, pueden producirse cambios repentinos de movimiento o posición.

- Anticipe estos cambios y esté alerta al arrancar la herramienta y durante su empleo.
- Agárrela con fuerza.
- Anticipe la fuerza de reacción. Ajuste su posición y agarre la herramienta con firmeza.
- Compruebe en qué posición se encuentra el mecanismo de marcha atrás antes de encender la herramienta y observe la dirección de rotación cuando oprima el gatillo.

Los cambios súbitos de movimiento o posición pueden provocar lesiones.



Peligro de enredamiento.

- Mantenga las partes del cuerpo alejadas de las piezas móviles.
- Si tiene el pelo largo, cúbrase para contenerlo.
- Mantenga el mango seco, limpio y libre de aceite y grasa.

- No bloquee ni coloque cinta al gatillo con la intención de que se quede bloqueado en la posición de encendido (ON).

- Retire la batería antes de cambiar de accesorio.

Los enredamientos pueden causar accidentes.

ADVERTENCIA

El uso de brocas o accesorios dañados o incorrectos puede hacer que salgan partículas despedidas.

- No use brocas ni accesorios que estén picados, agrietados o dañados.
- Utilice brocas y accesorios calificados para las RPM específicas de la herramienta en cuestión o superiores
- Use brocas para destornillador y accesorios para brocas diseñados para su uso con el sistema de desconexión rápida.
- Apriete bien las brocas y los accesorios en el portabrocas antes de poner en marcha la herramienta.

Las partículas que salen despedidas pueden provocar lesiones.

Evite el contacto con los bordes afilados de las brocas y los accesorios.

- Mantenga las partes de su cuerpo lejos de los bordes afilados de brocas y accesorios.
- Tenga cuidado al manipular los bordes afilados de las brocas y los accesorios.
- Retire la broca de la herramienta antes de limpiarla o afilarla.

El contacto de los bordes afilados de una broca o un accesorio puede provocar lesiones.

Mensajes de seguridad sobre la batería

ADVERTENCIA



Riesgo de explosión o incendio.

- No guarde la herramienta ni la batería en lugares con temperaturas de 49 °C o superiores.
- Los cargadores CTC772A/CTCA772A/CTCEU772A/CTCJ772A no cargarán la batería cuando la temperatura sea inferior a 0 °C o superior a 45 °C.
- No incinere la batería, aunque presente daños graves o esté completamente agotada. La batería puede explotar en el fuego.
- Cubra los terminales de la batería con cinta adhesiva gruesa después de extraerla.
- No intente destruir ni desarmar la batería ni extraer sus componentes.
- No cargue la batería con un generador de motor o una fuente de alimentación de CC.
- Cargue la batería en un área bien ventilada.

Las explosiones y el fuego pueden provocar lesiones.



Riesgo de descarga eléctrica.

- No desarme la batería.
- No cree un cortocircuito con la batería.
- Cargue la batería exclusivamente con cargadores de la marca Snap-on para la batería en cuestión.
- Desconecte la batería cuando no esté en uso, antes de realizar el mantenimiento o al cambiar los accesorios.
- No cargue la batería con un generador de motor o una fuente de alimentación de CC.

Las descargas eléctricas y los incendios pueden provocar lesiones.



Riesgo de quemaduras.

- En condiciones extremas de uso o temperatura, la batería puede sufrir fugas.
- En condiciones de uso indebido, el líquido puede ser expulsado de la batería; evite el contacto con él. Si se produjera el contacto, enjuáguese con agua. Si el líquido entra en contacto con los ojos, acuda a un médico.

El líquido expulsado de la batería puede provocar irritación o quemaduras.

- Compruebe que el interruptor esté en la posición de apagado antes de instalar la batería.

Insertar la batería en una herramienta mecánica cuyo interruptor esté encendido puede dar lugar a accidentes.

- Cuando la batería no esté en uso, no se la guarde en un bolsillo de la ropa.

Las fugas y las chispas de la batería pueden provocar quemaduras o incendios.



Riesgo de cortocircuito e incendio.

- No cree un cortocircuito en la batería.
- No toque los terminales con ningún material conductor.
- No guarde la batería con materiales conductores como clavos, tornillos, monedas y otros objetos metálicos.
- No lleve la batería en delanteras ni bolsillos que contengan objetos conductores.

Los cortocircuitos pueden provocar incendios y quemaduras de gravedad.

Reglas de seguridad para el desecho de baterías



El sello **RBBRC**[™] en la batería de iones de litio incluida en este producto indica que **Snap-on** de forma voluntaria en un programa industrial para recolectar y reciclar estas baterías al finalizar su vida útil.

La participación de **Snap-on** en este programa es parte de su compromiso con la protección del medio ambiente y la preservación de los recursos naturales.

Reglamentos de la FCC



Este dispositivo cumple con la Parte 15, subparte B de las normas de la FCC. Su funcionamiento está sujeto a las dos condiciones siguientes:

1. El dispositivo no deberá causar interferencias nocivas y
2. El dispositivo deberá aceptar las interferencias que reciba, incluidas las que podrían afectar negativamente su funcionamiento.

ADVERTENCIA



Riesgo de explosión o incendio.

- ¡No arroje a la basura las baterías gastadas! Lleve la batería a un centro de reparación autorizado de **Snap-on** para reciclarla.

Las explosiones y el fuego pueden provocar lesiones.



Riesgo de incendio.

- No intente desarmar la batería ni retirar ningún componente que sobresalga de sus terminales.
- Antes de reciclar, proteja los terminales expuestos con cinta aislante gruesa para evitar cortocircuitos.

Los incendios pueden provocar lesiones.

Mensajes de seguridad sobre el cargador de baterías

ADVERTENCIA



Riesgo de descarga eléctrica o incendio.

- No ponga la batería en el cargador si la caja está agrietada o dañada.

Las descargas eléctricas y los incendios pueden provocar lesiones.

- A fin de reducir el riesgo de descargas eléctricas, este cable eléctrico (en la versión para EE.UU.) tiene un enchufe polarizado (una clavija es más ancha que la otra). Este enchufe encajará en un tomacorrientes polarizado en una sola dirección. Si el enchufe no entra bien en el tomacorrientes, inviértalo; si sigue sin entrar, pida a un electricista profesional que instale un tomacorrientes adecuado. No cambie el enchufe de ningún modo.
- Utilice el cargador CTC772A/CTCA772A/CTCEU772A/CTCJ772A con las baterías recargables CTB8172BK/CTB8174 solamente; cargar cualquier otro tipo de baterías podría causar una explosión y causar daños y lesiones.
- En condiciones de uso indebido, el líquido puede ser expulsado de la batería; evite el contacto con él. Si se produjera el contacto, enjuáguese con agua. Si el líquido entra en contacto con los ojos, acuda a un médico.

El líquido expulsado de la batería puede provocar irritación o quemadura.

- Nunca intente conectar dos cargadores entre sí.
- No exponga el cargador a la lluvia ni a la nieve.
- Tire del enchufe en lugar del cable al desconectar el cargador.
- Tenga cuidado de no pisar, tropezar, dañar o tensionar el cable.



Riesgo de explosión.

- Los usuarios y los observadores deben utilizar gafas de seguridad.

Las explosiones pueden provocar lesiones oculares.



El uso incorrecto de las herramientas mecánicas y de sus accesorios puede hacer que las herramientas se rompan.

- Antes de usar el cargador, lea todas las instrucciones y las marcas de precaución en el cargador, la batería y el producto que usa la batería.

Las herramientas rotas pueden provocar lesiones.

INSTRUCCIONES DE SEGURIDAD IMPORTANTES



Riesgo de descarga eléctrica o incendio.

PELIGRO: PARA DISMINUIR EL RIESGO DE INCENDIO O DESCARGA ELÉCTRICA, SIGA AL PIE DE LA LETRA ESTAS INSTRUCCIONES.

1. Este manual contiene instrucciones de seguridad y funcionamiento importantes para el cargador CTC772A/CTCA772A/CTCEU772A/CTCJ772A de **Snap-on**.
2. Antes de utilizar el cargador de baterías, lea todas las instrucciones y las marcas de precaución en el cargador, la batería y el producto que usa la batería.
3. **PRECAUCIÓN:** para disminuir el riesgo de lesiones, cargue solamente las baterías recargables tipo CTB8172BK/CTB8174. Cargar cualquier otro tipo de batería puede provocar una explosión y causar lesiones y daños.
4. No exponga el cargador a la lluvia, la humedad ni la nieve.
5. El uso de un accesorio no recomendado ni vendido por el fabricante del cargador de baterías puede provocar incendios, descargas eléctricas o lesiones.
6. Para reducir el riesgo de dañar el cable, tire del enchufe en vez del cable al desconectar el cargador.
7. Coloque el cable de tal modo que nadie lo pueda pisar, dañar, tensionar o tropezar con él.
8. No opere el cargador si el cable está dañado; reemplácelo inmediatamente.
 - El cable del cargador CTC772A/CTCA772A/CTCEU772A/CTCJ772A debe cambiarse por uno idéntico.
9. No opere el cargador si ha recibido un golpe fuerte, si se ha caído o si está dañado de alguna otra manera; llévelo a un técnico calificado.
10. No desarme el cargador; llévelo a un técnico calificado cuando sea necesario mantenerlo o repararlo. Si se rearma de manera incorrecta pueden producirse descargas eléctricas o incendios.
11. Para reducir el riesgo de descargas eléctricas, desenchufe el cargador antes de darle mantenimiento o limpiarlo. Apagar los controles no reducirá este riesgo.
12. Este equipo lo podrán utilizar niños mayores de 16 años y personas con sus capacidades físicas, sensoriales o mentales disminuidas, o que carezcan de la experiencia y los conocimientos pertinentes, si cuentan con supervisión o instrucción sobre el uso seguro del mismo y entienden los peligros que representa.
13. Los niños no deben jugar con la herramienta. No se debe permitir que un niño limpie o utilice la herramienta sin supervisión.
14. No recargue las baterías que no sean recargables.
15. Nunca intente conectar dos cargadores entre sí.

16. Lleve el cargador a reparar a un técnico calificado que utilice repuestos idénticos a las piezas originales. De esta manera garantizará la seguridad del aparato.
17. Para informarse sobre el centro de reparaciones de **Snap-on** más cercano, llame al departamento de atención al cliente de **Snap-on** al teléfono 1-877-762-7664.
18. Para reducir el riesgo de explosión de la batería, siga estas instrucciones y aquellas marcadas en la batería misma.
19. Nunca fume ni permita que haya chispas o llamas en las inmediaciones de la batería o del motor.
20. Nunca cargue una batería congelada.
21. No opere el cargador en un recinto cerrado ni restrinja la ventilación en modo alguno.
22. No use un cable alargador a menos que sea absolutamente necesario. Si se debe usar uno de estos cables, compruebe que:
 - Las clavijas en el enchufe del cable alargador tengan el mismo número, tamaño y forma que aquellas del enchufe del cargador.
 - El cable alargador tenga las conexiones necesarias y esté en buenas condiciones eléctricas.
 - El cable sea lo suficientemente largo y tenga suficiente capacidad para la calificación de amperios de CA del cargador, según se define a continuación

Cargador de 100 a 120 voltios Longitud del cable (pies)	Tamaño del cable (AWG)
25	18
50	18
100	18
Cargador de 220 a 240 voltios Longitud del cable (metros)	Tamaño del cable (mm)
50	0,75
75	1,0

Longitud recomendada para el cable alargador

GUARDE ESTAS INSTRUCCIONES

Descripción del funcionamiento



Figura 1: Pulidora inalámbrica/Preparación

- A – Indicador de carga
- B – Gatillo de velocidad variable con interruptor de avance/bloqueo
- C – Botón de liberación
- D – Batería
- E – Palanca de cambio de velocidades
- F – Bloqueador del eje

Especificaciones

Tensión del motor	14,4 VCC
Rosca del eje	5/16 plg.
Disc Pad51 mm
Disc Pad76 mm
Velocidad en vacío baja (1)	0-3500 RPM
Velocidad en vacío alta (2)	0-15000 RPM
Peso con la batería	0,86 kg
Largo	144,8 mm
Alto	198,1 mm
Ancho	48,5 mm
Temperatura de operación	-20 °C a 60 °C
Temperatura de almacenamiento	-20 °C a 60 °C
Ruido* (característica probada de acuerdo con la norma ISO 15744)	
Nivel de presión acústica (A)	73,0 dB
Incertidumbre, K	3,0 dB
Nivel de potencia acústica (A)	84,6 dB
Incertidumbre, K	3,0 dB
Vibración* (característica probada de acuerdo con la norma ISO 28927)	
Nivel de vibración	1,74 m/s ²
Incertidumbre, K	0,71 m/s ²

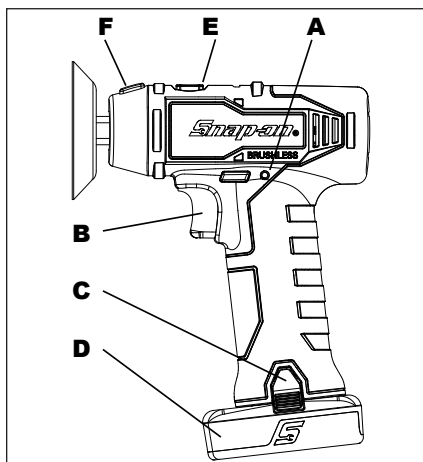
*Estos valores declarados se obtienen mediante pruebas de laboratorio en base a las normas especificadas y no deben utilizarse para evaluaciones de riesgo. Los valores medidos en cada lugar de trabajo individual pueden ser superiores. Los valores y el riesgo de lesiones de cada usuario individual son únicos y dependen del entorno y de la forma en que trabaja cada persona, la pieza de trabajo y el diseño de la estación de trabajo, así como del tiempo de exposición y la condición física del usuario.

Snap-on no puede hacerse legalmente responsable de las consecuencias del uso de los valores declarados, en vez de valores que reflejen el grado de exposición real, determinados mediante una evaluación de riesgos individual, en una situación de trabajo sobre la cual no tiene control.

Símbolos

SÍMBOLOS	
	CONSULTE EL MANUAL/ FOLLETO DE INSTRUCCIONES
	USE PROTECCIÓN PARA LOS OJOS
	UTILIZAR PROTECCIÓN RESPIRATORIA
	UTILICE PROTECTORES AUDITIVOS
	RIESGO DE VIBRACIÓN
	VOLTIOS
	CORRIENTE CONTINUA
	VELOCIDAD NOMINAL
	DIÁMETRO
	MARCA CE

	CANADÁ - ESTADOS UNIDOS UNDERWRITERS LABORATORY
	COMISIÓN FEDERAL DE COMUNICACIONES (FCC)
	SEGURIDAD ELÉCTRICA DE JAPÓN TUV RHEINLAND
	DOBLE AISLAMIENTO
BFP	PROTECCIÓN CONTRA RETROALIMENTACIÓN
	RECICLE DEBIDAMENTE LA BATERÍA
	NO LA ARROJE A LA BASURA
	CUMPLE CON EL TÍTULO 20 DE CALIFORNIA

Intervalo de temperatura de descarga
CTB8172BK/CTB8174..... -20°C a 60°C

Especificaciones del cargador de la batería

Entrada
CTC772A/CTCA772A/CTCEU772A/CTCJ772A.....
..... 100-240 VCA, 50/60 Hz

Salida
Todos los modelos3,0 A

Peso
Todos los modelos 0,52 kg

Intervalo de temperatura de carga
CTB8172BK/CTB8174..... 0 °C a 45 °C



¡NO BLOQUEE LOS ORIFICIOS DE VENTILACIÓN!

Operación de la herramienta

Indicador de carga

La herramienta lleva un indicador de carga. Se encuentra a la izquierda encima del mango. El piloto tricolor redondo cambia de color según la carga restante. El indicador se activa durante tres segundos cada vez que se aprieta el gatillo. A continuación se describen sus funciones:

- PILOTO VERDE: carga de entre el 40% y el 100%
- PILOTO AMARILLO: carga de entre el 25% y el 40%
- PILOTO ROJO: carga de entre el 0% y el 25%
- PILOTO ROJO INTERMITENTE: cargue la batería inmediatamente

Especificaciones de la batería



NO USAR CTB6172

Tipo
CTB8172BK/CTB8174..... Iones de litio

Voltaje
CTB8172BK/CTB8174.....
..... 14,4 VCC (3,6 V x 4 celdas)

Peso
CTB8172BK/CTB8174..... 0,23 kg

Tiempo de carga
CTB8172BK~55 min
CTB8174~70 min

Vida útil
CTB8172BK/CTB8174.....1000 ciclos
Nota: 1 ciclo=1 carga y 1 descarga

Capacidad
CTB8172BK2,0 A•H
CTB81742,5 A•H

Interruptor

El interruptor puede ponerse en la posición de avance o bloqueo. En la imagen se encuentra en la posición de avance o giro derecho.

Apriete la barra de avance/bloqueo (A) para poner el interruptor en la posición central de bloqueo.



Figura 2:

Gatillo

Apriete el gatillo para girar el plato. Para que funcione, el gatillo debe estar en la posición de avance. También puede bloquearse en la posición de apagado (OFF). Esto ayuda a evitar que la herramienta arranque por accidente cuando no se usa. Ponga la palanca en el centro para bloquear el gatillo.

Bloquee el gatillo cuando no use la herramienta.

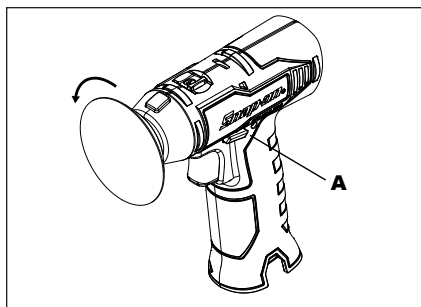
Selección de velocidad

IMPORTANTE

Espere a que la herramienta se detenga por completo para cambiar de velocidad. De lo contrario, los engranajes podrían dañarse.

Para seleccionar la configuración de velocidad alta (baja torsión), apague la herramienta y espere a que se detenga. Deslice el interruptor Hi-Lo (alta-baja) hacia la derecha, posición 2.

Para seleccionar la configuración de velocidad alta (baja torsión), apague la herramienta y espere a que se detenga. Deslice el interruptor Hi-Lo hacia la izquierda, a la posición 1, como se muestra.



Figura 3: Interruptor Hi-Lo

Velocidad baja, posición 1
Velocidad alta, posición 2

Aplicación

La herramienta pulidora/preparadora CTPP861 tiene diversas funciones de pulido y lijado ligeros. Para pulir se recomienda la velocidad baja con almohadillas y caperuzas de lana de 7,62 centímetros (3 pulgadas). Para proyectos de preparación y aplicaciones de alta velocidad, se recomiendan accesorios de 5,08 centímetros (2 pulgadas).

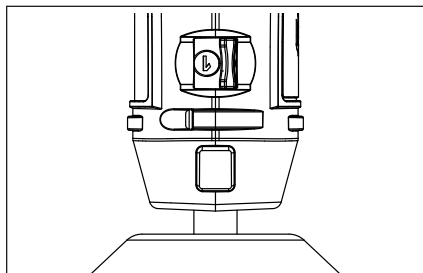
No se recomienda utilizar la CTPP861 con accesorios de 7,62 centímetros para trabajos de preparación de alta velocidad.

Pulir

1. Extraiga la batería.
2. Elija la posición de velocidad lenta (1).
3. Enrosque el plato de 7,62 centímetros (3 pulgadas) en el eje.
4. Pulse el botón bloqueador del eje para inmovilizarlo y apriete el plato.
5. Instale el disco de pulir o esponja sobre el plato con velcro y empuje para que quede bien adherido.



Figura 4:

A – Eje
B – Botón bloqueador del eje

Lijar

1. Extraiga la batería.
2. Elija la posición de velocidad rápida (2).
3. Utilice discos de lijado y accesorios de 5,08 centímetros (2 pulgadas) de diámetro como máximo, con una capacidad nominal igual o superior a las RPM que se especifican en la placa de la herramienta.
4. Utilice el adaptador **Roloc** CTPP761-951 con un plato de soporte **Roloc** de 5,08 centímetros (2 pulgadas) y discos para superficie **Roloc** del mismo tamaño.

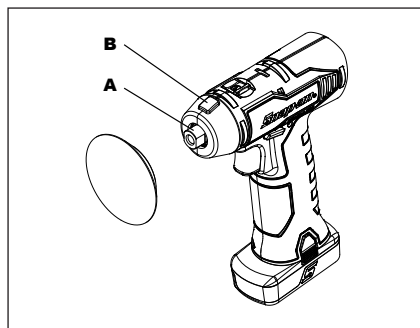
Sobrecarga

Si la herramienta se sobrecarga por cualquier motivo, los componentes electrónicos internos harán que deje de funcionar. Esta función de seguridad protegerá la herramienta y la batería contra tensiones bajas, temperaturas excesivas y sobrecorrientes. Suelte el gatillo para reanudar la operación.

- Cuando la herramienta se ve sometida a uso intensivo y continuo, podría subir la temperatura interna del gatillo y la herramienta dejará de funcionar temporalmente. La herramienta se enfriará al cabo de un minuto aproximadamente. La batería puede necesitar más de 15 minutos para enfriarse. Cuando ocurra esto, lo normal es que la batería esté a punto de necesitar una carga. Es recomendable emplear otra batería para acabar la tarea. Nota: el piloto amarillo del cargador parpadeará hasta que la batería se enfríe lo suficiente como para empezar a cargarse. Cuando la herramienta esté muy fría (menos de -20°C) es posible que haya que usarla encendida durante unos segundos, sin usarla, hasta que se caliente la batería.



Figura 5: Instalación de la batería



Figura 6: Inserción de la batería en el cargador

Carga de la batería

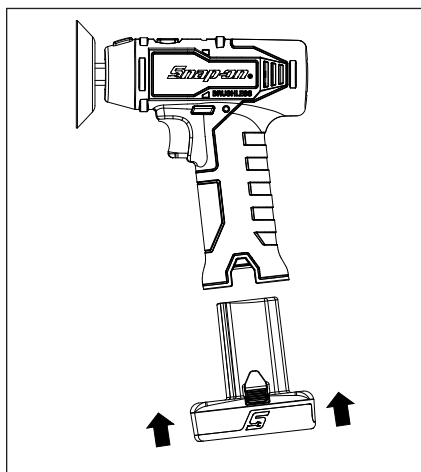
1. Si el cargador viene con un cable separado, enchúfese.
2. Enchufe el otro extremo en la fuente de alimentación de CA.
3. Inserte la batería en el cargador. Presione ligeramente la batería hasta que llegue al fondo. El cargador lleva un indicador de carga con cuatro pilotos luminosos que indican una carga de 25%, 50%, 75% y 100%. Cuando la batería hace contacto, los cuatro pilotos verdes del indicador parpadearán dos veces y el cargador pasará por los cuatro pilotos y se detendrá en el verde intermitente que indica la carga existente y que la batería se está cargando.
4. Existen algunas protecciones que pueden bloquear el cargador. Si no se ilumina ninguno de los pilotos, quite la batería y desenchufe el cargador durante 10 minutos. Vuelva a enchufarlo e inserte una batería que sepa que está en buen estado. Si no se enciende ninguna luz significará que el cargador es defectuoso y habrá que reemplazarlo.
5. El cargador no cargará la batería si está demasiado caliente o fría. Un piloto amarillo empezará a parpadear y el cargador esperará a iniciar una carga rápida cuando la batería se encuentre a una temperatura de entre 0 °C y 45 °C.
6. Una carga rápida normal tarda 30 minutos. El cargador puede tardar más de 30 minutos. El ciclo de carga puede ser mayor si la batería se quedó con poca carga durante mucho tiempo. Cuando haya acabado de cargarse, se encenderán los cuatro pilotos verdes.
7. Un piloto ROJO intermitente indica que la batería es defectuosa y que el cargador no la podrá cargar. Quite la batería del cargador y utilice otra.

Batería

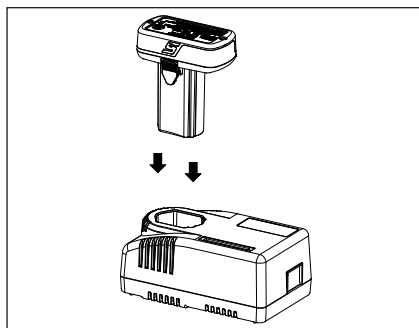
Protección de la batería

Para maximizar su rendimiento y vida útil, la batería de iones de litio está protegida por circuitos de protección en la herramienta y el cargador. Estos circuitos supervisan la tensión, el amperaje de carga y descarga, y la temperatura. Consulte la sección sobre sobrecarga para más información.

Funcionamiento a bajas temperaturas

La batería de iones de litio se puede usar a temperaturas que no sean inferiores a -20 °C. Si la batería está muy fría, haga funcionar la herramienta sin carga para calentarla y luego úsela normalmente.

Funcionamiento a altas temperaturas

Si la temperatura de la batería de iones de litio alcanza los 70 °C, el circuito de protección la apagará y parpadearán los dos pilotos blancos. La herramienta empezará a funcionar normalmente cuando la batería se haya enfriado.

Almacenamiento

No exponga la batería al agua ni a la lluvia, ya que podría dañarse.

Cargue plenamente la batería antes de dejarla almacenada. Para lograr una vida útil óptima, almacene todas las baterías de iones de litio a temperatura ambiente en un sitio seco. Se puede producir pérdida permanente de la capacidad de la batería si se almacena durante un período prolongado a alta temperatura.

Servicio

El mantenimiento de una herramienta requiere extrema precaución y conocimiento. Únicamente un técnico calificado debe realizarlo.

- Revise siempre la herramienta por si hay alguna pieza dañada antes de usarla.
- Reemplace o repare las piezas dañadas antes de usar la herramienta. Verifique la alineación de las partes móviles. Si las partes móviles se quedan atascadas o se rompen, el funcionamiento podría verse alterado.
- Lleve la herramienta a un centro de reparación autorizado para reparar o reemplazar correctamente las piezas dañadas.
- No use la herramienta mecánica si el interruptor no la apaga o enciende.
- Es importante realizar mantenimiento a las herramientas. Mantenga las herramientas secas, limpias y libres de aceite y grasa para obtener un rendimiento más eficaz y seguro.

- Para informarse sobre el centro de reparaciones de **Snap-on** más cercano, llame al servicio de atención al cliente de **Snap-on** al teléfono 1-877-762-7664.
- Cuando se carga o descarga la batería de iones de litio en un plazo reducido de tiempo, su temperatura interna aumenta considerablemente. Esto es normal.
- En condiciones de funcionamiento ideales, la vida útil de una batería de iones de litio es de aproximadamente 1000 ciclos de carga / descarga. La atención y el mantenimiento inadecuados acortan la vida de la batería y la duración de la carga.
- Utilícela únicamente con cargadores de **Snap-on** para baterías de la serie CTB.
- Evite los cortocircuitos en la batería. La batería puede dañarse de forma permanente si recibe una descarga de corriente alta.



- **Desenchufe el cargador del tomacorrientes antes de comenzar a desarmar la unidad.**
- **Extraiga la batería de la herramienta antes de comenzar a desarmar la unidad. Crear un cortocircuito con la batería puede provocar un incendio o lesiones.**
- **Utilice equipo de seguridad. Lleve siempre protección ocular.**



安全に関する注意事項

Snap-on Tools Company は、コードレスツールを操作、点検、修理する際に生じ得る状況に対する、安全注意事項を提供しています。作業する者および点検技術者には、手順、ツール、使用材料に関し十分な知識を持ち、またそれらの手順、ツール、材料が、仕事場で作業する者やツールの安全性を脅かさないようにする責任があります。

パワーツールの安全に関する一般的な注意事項



警告

すべての安全警告および指示をよくお読みください。

以上に挙げる警告に従わない場合は、感電や火災、重傷につながる可能性があります。

今後の参考のために、すべての警告および指示を保管してください。

警告中の「パワーツール」とは、コンセントに接続する(コードあり)パワーツールか、バッテリー駆動の(コードレス)パワーツールのことを指します。

作業エリアの安全

- 作業エリアは清潔にし、採光を十分に取ってください。雑然とした暗い場所は事故を誘発します。
- 可燃性の液体やガス、塵埃などの爆発物のある所でパワーツールを使用しないでください。パワーツールからはスパークが出るため、それが粉塵やガスに点火する場合があります。
- パワーツールを操作している間は、子供やその周辺にいる者を近づけないようにしてください。注意力が散漫になると、手元が狂う原因となります。

電気に関する安全事項

- パワーツールのプラグとコンセントの形状は一致する必要があります。プラグは決して改造しないでください。アース付きのパワーツールには、アダプタプラグを使用しないでください。改造されていないプラグや、適合するコンセントを使用すれば、感電する危険性が少なくなります。
- パイプ、ラジエータ、レンジ、冷蔵庫などのアースされた物体の表面に、体を接触させないようにしてください。体がアースされると、感電する危険性が増大します。
- パワーツールを、雨やぬれた環境にさらさないでください。パワーツールに水が入ると、感電する危険性が増大します。
- コードを乱暴に取り扱わないでください。コードを持ってパワーツールを持ち上げたり引っ張ったり、コードを引っ張ってコンセントから抜くことは絶対にしないでください。コードは、熱、油、鋭刃、作動部分に近づけないでください。破損したり絡まったコードを使用すると、感電の危険が高まります。
- 屋外でパワーツールを操作するときは、屋外使用に適した延長コードを使用してください。屋外使用に適したコードを使用すれば、感電の危険が減少します。
- 湿気の多い場所でパワーツールを操作することがどうしても避けられない場合は、漏電遮断器(GFCI)で保護された電源をお使いください。GFCIを使用することで、感電のリスクを抑えることができます。

使用上の安全

- パワーツールを使用するときは、自分が行っていることに注意を傾け、常識の範囲内で使用してください。疲れているとき、または薬やアルコール、薬物治療の影響下にあるときは、パワーツールを使用しないでください。電動工具を操作している間は、ほんの瞬間注意を怠っただけで、重大な負傷事故を引き起こすことがあります。
- 個人用保護具を使用してください。常に保護メガネを着用してください。適宜、防塵マスク、滑り止め付き安全シューズ、安全ヘルメット、聴覚保護具などの個人用保護具を適切に使用すると、身体への傷害が低減されます。
- 意図しない起動をしないように気をつけてください。電源および/またはバッテリーパックに接続する前に、工具を手取るか運ぶかして、スイッチがオフの位置にあることを確認してください。スイッチに指を置いたままパワーツールを運んだり、パワーツールのスイッチがオンになっているときにプラグを差し込むと、事故を引き起こすことがあります。
- パワーツールの電源をオンにする前に、調整キーまたはレンチをすべて取り外してください。パワーツールの回転部分にレンチやキーが取り付けられたままになっていると、ケガを引き起こす原因となります。

- 無理な姿勢での使用は避けてください。常に適切な足場とバランスを保つようにしてください。これにより、予期せぬ状況下でもパワーツールをうまく制御できます。
- 身なを適切に整えてください。ゆったりした衣服や宝石は身に着けないでください。髪、衣服、手袋を作動部分に近づけないようにしてください。ゆったりとした衣服や、宝石、長い髪は作動部分に巻き込まれる可能性があります。
- 集塵装置に接続する機器がある場合は、それらが正しく接続されて適切に使用されていることを確認してください。集塵を行うことで、塵埃関係の危険が減少します。

パワーツールの使用とお手入れ

- パワーツールに無理な力を加えないでください。用途に合った適切なパワーツールを使用してください。パワーツールを正しく使用することで、製品本来の性能を発揮でき、より安全に操作することができます。
- スイッチを押しても装置がオンまたはオフにならない場合は、パワーツールを使用しないでください。スイッチで制御できないパワーツールは事故の原因となるため、必ず修理してください。
- パワーツールの調整、アクセサリの交換、ツールの保管を行う前は、電源からプラグを抜くまたはパワーツールからバッテリーパックを取り外してください。このような予防的な安全対策を取ることで、パワーツールを誤って作動してしまう危険性が減少します。
- パワーツールを使用しないときは子供の手の届かないところに保管し、パワーツールやこれらの指示について熟知していないユーザーにパワーツールを操作させないでください。パワーツールは、不慣れた人が使用すると危険です。
- パワーツールは適切に整備してください。作動部分のずれや固着がないか、部品が破損していないか、およびパワーツールの操作に影響を与える可能性のあるその他の項目を点検してください。パワーツールが損傷している場合は、使用前に修理してください。事故の大半は、パワーツールのメンテナンスが十分に行われていないために発生します。
- カuttingツールは常に切れ味を保つようにし、清潔に保ってください。Cuttingツールの刃先を常に鋭くメンテナンスすれば、穴に入ったまま動かなくなることを防ぎ、また取り扱いも容易になります。
- パワーツール、アクセサリ、ツールビットなどは、これらについての指示に従って、作業条件と実行する作業を考慮しながら使用してください。パワーツールを、その意図された用途と異なる作業に使用すると、危険な状況を引き起こすこととなります。

バッテリーツールの使用とお手入れ

- メーカー指定の充電器のみを使用して充電を行ってください。バッテリーパックに、タイプの異なるバッテリーパック用の充電器を使用すると、火災が発生する原因となります。
- パワーツールには、専用バッテリーパックのみを使用してください。他のバッテリーパックを使用すると、負傷または火災の原因となります。
- バッテリーパックを使用しないときは、ペーパークリップ、硬貨、鍵、釘、ねじまたは端子同士を接続する他の小さな金属物質から隔離して置いてください。バッテリー端子をショートさせるとやけどまたは火災の原因となります。
- 不適切な使用条件下では、バッテリーから液体が飛び出ることがあります。この液体には触れないでください。誤って触れた場合は、水で洗い流してください。液体が目に入った場合は、さらに医師の診察を受けてください。バッテリーから出た液体は炎症またはやけどを引き起こすことがあります。

修理

- パワーツールの修理は、同一交換部品を使用し、専門の修理技師が行ってください。これにより、パワーツールの安全性が保たれます。

特定の安全規則

サンディング・ポリッシュ作業に共通する安全上の注意

本パワーツールは、サンダーまたはポリッシャとしての使用を目的としています。この電動工具に添付されている安全上の警告、指示、図解および仕様をすべてお読みください。

以下に記載されているすべての指示に従わない場合は、感電や火災、重大な負傷事故が起きることがあります。

- 本パワーツールのグラインダ、ワイヤーブラシ、切断作業用としての使用は お勧めしていません。電動工具の設計意図から外れる作業を行うことは危険であり、怪我を負うことがあります。
- 工具メーカーによって特別に設計されている、または推奨されているアクセサリ以外は使用しないでください。アクセサリが電動工具に取り付け可能であるというだけでは、安全な作業は保証されません。
- アクセサリの定格回転数は、少なくとも、電動工具に記載されている最大回転数と同じでなければなりません。アクセサリをその定格回転数以上の速度で回転させた場合、破損して飛び散ることがあります。
- 使用するアクセサリの外径および厚さは、使用する電動工具の能力定格範囲内であればなりません。アクセサリのサイズが不適切な場合は、適切に保護または制御することができません。

- アクセサリのネジ山付き取付部は、ポリリシャ・サンダーのスピンドルネジ山と一致していなければなりません。アクセサリーをフランジに取り付ける場合は、アクセサリーのアーバーホールは、フランジの取り付け直径に適合する必要があります。アクセサリーが電動工具の取り付け先ハードウェアに適合しない場合は、バランスが崩れたまま作動し、過剰に振動して、制御できなくなるおそれがあります。
- アクセサリーが損傷している場合は、使用しないでください。毎回使用する前に、研磨用ホイールなどのアクセサリーの欠けや割れ、パッキングパッドの割れ、裂け、過剰な摩耗、ワイヤーブラシの緩みやワイヤーの傷みがないか点検してください。電動工具やアクセサリーを落とした場合は、損傷していないか点検したり、破損していないアクセサリーに交換したりしてください。アクセサリーを点検し、取り付け後は、自身も周囲の人も含め、回転するアクセサリーの面から離れた位置に移動し、電動工具を最大無負荷回転速度で1分間作動させてください。アクセサリーが損傷している場合は、通常このテストの時間内に壊れます。
- 人身保護具を着用してください。使用方法によって、フェースシールド、安全ゴーグル、安全メガネを使用してください。必要に応じて、細かい研磨粉塵やワークピースの断片から保護するために、防塵マスク、聴覚保護具、手袋、作業エプロンを着用してください。目の保護具は、多様な作業により発生して飛散する破片を食い止める機能を持つものでなければなりません。防塵マスクまたは人工呼吸装置には、作業で発生する微粒子をフィルターする機能が必要です。激しい騒音に長時間さらされると、聴覚を損なうことがあります。
- 周囲の人達は作業エリアから安全な距離を取るようしてください。作業エリアに入る人は全員必ず人身保護具を着用してください。ワークピースまたは破損したアクセサリーの破片が飛散して、作業のすぐ側でなくとも怪我をすることがあります。
- アクセサリーが完全に停止するまで電動工具を台の上などに置かないでください。回転するアクセサリーが台の表面に食い込んで、工具が暴れ出すことがあります。
- 電動工具を持って運んでいるときは、工具を作動させないでください。回転するアクセサリーが不意に接触すると、衣類がからんで、アクセサリーが体に引き寄せられるおそれがあります。
- 電動工具の空気取り入れ口は定期的に清掃してください。モーターのファンにより、粉塵が筐体の中に取り込まれるため、金属粉がたまりすぎると電気災害が起こるおそれがあります。
- 燃えやすい物資のそばで電動工具を使用しないでください。火花が発生し、これらの物資が発火するおそれがあります。
- 冷却液を必要とするアクセサリーは使用しないでください。水などの冷却液を使用した場合は、感電するおそれがあります。

キックバックおよび関連メッセージ

キックバックは、回転ホイール、パッキングパッド、ブラシなどのアクセサリーが挟まれたり絡んだりした場合に起こる、突如の反動です。回転中のアクセサリーが挟まれたりからんだりすると、アクセサリーが急に停止し、拘束された時点で、制御できなくなった電動工具がアクセサリーの回転と反対方向に押し出されます。

たとえば、研磨ホイールがワークピースからんだり挟まれたりすると、挟まれた場所に入っていたエッジが素材の表面に食い込んで、ホイールが跳び出してきたり放り出されたりします。挟まれた時点でホイールの動作方向によって、ホイールは作業者の方へ、または遠方に向かって跳び出すことがあります。これらの条件下では、研磨ホイールが壊れることもあります。

キックバックは、電動工具の誤用、誤った操作手順や条件の結果であり、次のように適切に注意を払うことで防止できます。

- 電動工具をしっかり握った状態を維持して、キックバックの力に抗する事ができるように体や腕の位置を定めてください。始動時には、キックバックまたはトルク反動を最大限制制できるよう、補助ハンドルが提供されている場合は常にそのハンドルを使用してください。作業者は、適切な注意を払って、トルク反動またはキックバック力を制御できます。
- 回転中のアクセサリーの側には決して手を置かないでください。アクセサリーが手の上にキックバックするおそれがあります。
- キックバックが発生した場合に、電動工具が移動しそうなエリアに体を入れないでください。キックバックにより、絡まった地点でホイールの移動とは逆方向に工具が押し進められます。
- 角や鋭いエッジで作業するときは特に注意してください。角、鋭いエッジまたは跳ね返りを防いでください。角、鋭いエッジまたは跳ね返りにおいては、回転中のアクセサリーが絡まる傾向があり、制御不能となったりキックバックが起こったりします。
- チェインソー式木工ブレードや歯付き鋸歯は取り付けないでください。こうしたブレードを使用すると、頻繁にキックバックが起こり制御不能となります。

サンディング作業向けの安全上の警告

- 大きすぎるサンディングディスクペーパーは使用しないでください。サンドペーパーを選択するときは、メーカーの推奨事項に従ってください。大きなサンドペーパーがサンディングパッドを超えてはみ出している場合は、裂傷につながる危険性があり、ディスクの鉤裂きや破れ、またはキックバックが起こるおそれがあります。

ポリリッシュ作業の際に関する安全注意事項

- ポリリッシャー・ボンネットやその付属のヒモ部分などが一様に回転しないよう気をつけてください。ヒモ部分は中にしまい込むか切り外してください。ポリリッシャー・ボンネットやその付属のヒモ部分などが一緒に回転しないよう気をつけてください。ヒモ部分は中にしまい込むか切り外してください。

コードレスポリリッシャ／ブ レパレーション 安全上の注意事項



警告



パワーツールおよびアクセサリを不適切に使用しないでください。ツールが破損する原因となります。

- パワーツールを使用する前に、本説明書を良くお読みください。
- 初心者ユーザに当ツールを受け渡す際には、必ずこれらの説明書も添えてください。
- ラベルは剥さないでください。破損したらラベルは、すべて交換してください。

故障したツールは、負傷の原因となります。



コードレスツールの使用時に火花が発生します。
• 可燃性の液体、気体、ダストなどがある爆発性の環境では、パワーツールを起動させないでください。

- ツールの潤滑に、灯油、ガソリン、ディーゼル油、ジェット燃料など、可燃性または揮発性の物質を潤滑油として、またはパワーツールの清掃に使用しないでください。

爆発の危険があるところでは使用しないでください。



塵埃による汚染の危険性。

- 塵埃を排出するパワーツールを使用する場合は、塵埃を受けている防塵マスク、または呼吸マスクを着用してください。
- 電動研磨、鋸、研削、ドリル、および他の建設作業から排出される塵埃の中には、癌、出生異常、および生殖機能への危害の原因となる化学物質が含まれていることがあります。

有害な塵埃を吸い込むと、ケガの原因となります。



パワーツールの使用中は、切削屑等の飛来物が出ます。

- ユーザおよびその周辺にいる者は、必ず安全保護メガネを着用してください。

飛来物は、負傷の原因となります。



パワーツールは、騒音を発生します。

- ユーザおよびその周辺にいる者は、必ず聴覚保護具を着用してください。

保護具を着用せずに騒音に長時間さらされると、難聴の原因となります。



パワーツールは、振動を発生します。

- 振動、反復動作など苦痛を感じる状態に、長時間いることは避けてください。
- 不快感や刺激、痛みを感じた場合は、すぐにツールの使用を止めてください。使用を再開する前に、医師の診断を受けてください。
- ツールが異常に振動する、異常なノイズを発する、部品が緩んでいる、または何らかの損傷の兆候がある場合は、使用しないでください。
- ツールが異常な動作をする場合は、使用を中止し、補修および修理を直ちに依頼してください。

振動、反復動作など苦痛を感じる状態に長時間いると、負傷の原因となります。

ビットやアクセサリーが使用時に固着したり、動かなくなることがあります。

- ビットがワークピースに固着してしまった場合には、トリガーをすぐに離し、回転方向を反転させ、トリガーをゆっくりと引いてビットを反転させて取り出します。
- ドライバー本体には、ビット回転方向と逆方向のひねりが加わるため、ビットが固着状態になる際には強い反発トルクが発生することに注意してください。

反発トルクは、怪我を招くおそれがあります。

ツールの使用中、動きや位置が急に変わる場合があります。

- 起動および操作中は、その動きの変化を予想し、注意して作業してください。
- ツールはしっかりと持ってください。
- 反動力を予想して作業してください。姿勢を直し、ツールをしっかりと持ってください。
- ツールを使用する前に、反転機構の位置をよく観察し、トリガーを押す際は回転方向に注意してください。

動作や位置の急激な変化は、負傷の原因となります。



物がからまる危険があります。

- 可動部分に身体を近づけないでください。
- 長髪をカバーする毛髪保護用具を着用してください。
- ハンドルは乾燥した清潔な状態で保ち、オイルやグリスが着かないように注意してください。
- ロックやテープを使って、トリガーをON位置で固定しないでください。
- バッテリーパックを外してから、アクセサリを交換してください。

物がからまると、怪我を招くおそれがあります。

警告

損傷のある、または不正なビットやアクセサリを使用すると、粒子が過度に飛び散ることがあります。

- 欠けている、ひび割れている、または損傷しているビットやアクセサリを使用しないでください。
- ツール回転数（製品仕様）以上の定格値のビットとアクセサリをご使用ください。
- クイックコネクで使うよう指定されたドライバービットとビットアクセサリをご使用ください。
- ビットやアクセサリは、本ツールを操作する前に、チェックにしっかりと締め付けてください。飛び散る粒子が怪我を招くおそれがあります。

ビットやアクセサリの鋭い部分に触れないでください。

- ビットとアクセサリの鋭い部分に身体を近づけないでください。
- ビットとアクセサリの鋭い部分は、注意深く扱ってください。
- クリーニングや研磨の前に、ビットをツールから取り外してください。

ビットやアクセサリの鋭い部分は、怪我を招くおそれがあります。

バッテリーパックの安全

警告



爆発または火災の危険

- ツールとバッテリーは、温度が49°C (120°F) 以上になるところには保管しないでください。
- CTC772A/CTCA772A/CTCEU772A/CTCJ772A 充電器は、温度が0°C (32°F) 未満、または45°C (113°F) を超えると充電できません。
- 極端な損傷を受けたり、完全に消耗しきっていても、バッテリーは焼却しないでください。燃やすとバッテリーは、爆発する恐れがあります。
- バッテリーパックを外した後、バッテリーパックの端子に厚い接着テープを貼り付けて覆ってください。
- バッテリーパックを分解または破壊することは止めてください。また、その部品を外さないでください。
- エンジン発電機やDC電源を使って、バッテリーパックを充電しないでください。
- 換気が良好な場所で、バッテリーパックを充電してください。

爆発や発火は、怪我を招くおそれがあります。



感電の危険。

- バッテリーを分解しないでください。
- バッテリーを短絡させないでください。
- バッテリーパック指定のSnap-onブランドの充電器以外では、バッテリーパックを充電しないでください。
- 使わないときや、保守サービスに出す前、アクセサリ交換時には、バッテリーパックを外した状態にしてください。
- エンジン発電機やDC電源を使って、バッテリーパックを充電しないでください。

感電や発火は、怪我を招くおそれがあります。



火傷の危険。

- 極端な使用条件や温度条件では、バッテリー液が漏れることがあります。
- 乱暴に取り扱った場合には、バッテリーから液が漏れることがあります。触れないようにしてください。意図せず触れてしまった場合には、水で洗い流してください。液が目に入った場合には、診察を受けてください

バッテリーから漏れた液は、刺激や火傷を起こすことがあります。

- スイッチがオフ位置になっていることを確認してから、バッテリーパックを差し込んでください。
- パワーツールのスイッチがオンになった状態で、バッテリーパックを差し込むと、事故が起きることがあります。
- バッテリーパックを使用しないときには、ポケットを閉じておかないでください。

バッテリー液漏れやスパーク発生によって、火傷や火災が起きることがあります。



短絡と火災の危険。

- バッテリーパックを短絡させないでください。
- 端子に導電性の異物を接触させないでください。
- 導電性の物、例えば釘、ネジ、硬貨、その他金属製品と共に、バッテリーパックを保管することは止めてください。
- 導電性の物が入っているエプロンやポケットにバッテリーパックを入れて持ち運ばないでください。

短絡によって火災や、ひどい火傷が起きることがあります。

バッテリー処分に關する安全ルール



本製品が利用しているリチウムイオンバッテリーに貼られた **RBAC™** シールは、この種のバッテリーの使用寿命が尽きた際に、バッテリーを回収しリサイクルする業界プログラムに、**Snap-on** が自主的に参加していることを示しています。

Snap-on のこのプログラムへの参加は、環境保護と天然資源保護への積極的取り組みの一環です。

FCC規制



この装置は、FCC規則第15部B節に適合しています。装置の動作は以下の2つの条件の対象となります。

1. この装置は有害な干渉を起こす可能性がなく、また
2. この装置は、望まない動作を引き起こす可能性がある干渉を含めて、受信したあらゆる干渉を受け取る必要がある。



爆発または火災の危険。

- 使用済みバッテリーは、捨てないでください。
- ご使用になったバッテリーは、**Snap-on** 公認の修理センターまで返品し、リサイクルさせていただきます。

爆発や発火は、怪我を招くおそれがあります。



火災の危険。

- バッテリーを分解しようとししないでください。また、バッテリー端子から出ている部品を外そうとしないでください。
- リサイクルの前には、露出端子を厚い絶縁テープで保護して、短絡しないようにしてください。

発火により、負傷することがあります。

バッテリー充電器の安全



感電と発火の危険。

- バッテリーパックは、ケースにひび割れや損傷がある場合、充電器に差し込まないでください。

感電や発火は、怪我を招くおそれがあります。

- 感電の危険を減らすために、この(米国版の)電源コードには極性があるプラグが取り付けられています(片側のブレードがもう一方よりも広がっています)。このプラグは、極性ありのコンセントに、一方向のみに差し込むことができます。このプラグがコンセントの奥までしっかりと差し込めない場合には、プラグを逆向きにしてください。それでもまだ差し込めない場合には、有資格の電気工事に相談して、適切なコンセントを施工してもらってください。プラグは、どのようなプラグにも交換しないでください。

- CTC772A/CTCA772A/CTCEU772A/CTCJ772A 充電器は、CTB8172BK 充電式バッテリーパックに対してのみ利用できます。この他の種類のバッテリーを充電すると、バッテリーが発火し、負傷事故や物損事故が起きることがあります。

- 乱暴に取り扱った場合には、バッテリーから液が漏れることがあります。触れないようにしてください。意図せず触れてしまった場合には、水で洗い流してください。液が目に入った場合には、診察を受けてください。

バッテリーから漏れた液は、刺激や火傷を起こすことがあります。

- 絶対に充電器2台を連結しようとししないでください。
- 充電器に雨や雪がかからないようにしてください。
- 充電器を外すときには、コードを引っ張るのではなく、プラグを引っ張ってください。
- コードを踏んだり、引っかけたり、損傷や圧力をかけたりしないよう注意してください。



爆発の危険。

- ユーザーおよび近くにいる人物は安全ゴーグルを装着してください。

爆発によって、目を負傷する恐れがあります。



パワーツールやアクセサリを誤った方法で使用すると、ツールが破損するおそれがあります。

- 充電器の使用前には、充電器、バッテリー、バッテリーを使う製品の説明書と注意標識とをすべて読んでください。

損傷したツールを使用すると、怪我を招くおそれがあります。

重要な安全に関する注意事項



感電と発火の危険

危険—発火と感電の危険を低減するために、以下の注意事項に注意してください。

1. 本取扱説明書には、**Snap-on** CTC772A/CTCA772A/CTCEU772A/CTCJ772A 充電器の安全と操作方法に関する重要事項が記されています。
2. 充電器の使用前には、充電器、バッテリー、バッテリーを使う製品の説明書と注意標識とをすべて読んでください。
3. **注意**—負傷の危険を減らすために、CTB8172BKタイプの充電式バッテリーだけを充電してください。他のタイプのバッテリーは発火して、人の負傷や物の損傷を起こすことがあります。
4. 充電器に雨や雪、水分がかからないようにしてください。
5. バッテリー充電器製造メーカーが推奨または販売していない付属品を使用すると、発火、感電、負傷事故が起きる恐れがあります。
6. コードが傷む恐れを減らすために、充電器を外すときには、コードを引っばるのではなく、プラグを引っばってください。
7. コードを踏んだり、引っかけたり、損傷や圧力かけたりしないよう、コードの場所に注意してください。
8. コードが傷んでいる充電器は、使わないでください。即座に交換してください。
 - CTC772A/CTCA772A/CTCEU772A/CTCJ772A 充電器のコード交換時には、同じコードに交換する必要があります。
9. 充電器に打撃痕や落下で生じた傷、その他の損傷がある場合には、動作させずに、公認の修理店に持ち込んでください。
10. 充電器は分解しないでください。保守サービスや修理が必要などときには、公認の修理店に依頼してください。不適切に分解すると、感電や発火の恐れがあります。
11. 感電の恐れを低減するために、充電器のプラグを外してから、保守作業や清掃作業を行ってください。制御スイッチをオフに切り替えても、この危険は無くなりません。
12. 管理下に置かれている、または安全な使用方法が与えられ、かつ危険性を理解している場合において、16歳以上のお子様、身体的・感覚的・知覚的に能力が低下している方、経験・知識が浅い方による本機器のご使用が可能です。

13. お子様の遊び道具としての本機器のご使用はおやめください。目の届かないところでお子様が清掃や保守を行わないよう十分ご注意ください。
14. 非充電式バッテリーを充電しないでください。
15. 絶対に充電器2台を連結しようとししないでください。
16. ご利用の充電器の保守サービスは、有資格の修理作業者に依頼して、同じ交換部品以外は利用しないようにしてください。これによって、充電器の安全が確実に維持できます。
17. 最寄りのSnap-on修理センターの所在地については、Snap-onカスタマーサービス、1-877-762-7664までお電話ください。
18. バッテリーが爆発する恐れを低減するために、この指示事項とバッテリー上に記された指示事項に従ってください。
19. バッテリーやエンジンの近くでは、喫煙しないでください。また、裸火、スパークを発生させないでください。
20. 凍結したバッテリーは、絶対に充電しないでください。
21. 密閉空間や換気がよくない場所では、充電器を動作させないでください。
22. 絶対に必要でない限り、延長コードは使わないでください。延長コードを使う場合には、下記の事項を守ってください。
 - 延長コードのプラグのピンは、その本数、サイズ、形状が、充電器のプラグと同じになっている。
 - 延長コードの配線が適切であり、電気的な状態が良好である。
 - ワイヤーのサイズが、下記の通りに、充電器のAC電流定格値に対して十分に太い。

100~120V充電器 コード長さ(フィート)	ワイヤーサイズ(AWG)
25	18
50	18
100	18
220~240V充電器 コード長さ(メートル)	ワイヤーサイズ(mm)
50	0.75
75	1.0

推奨延長コード長さ

本取扱説明書は 保管しておいてく ださい。

機能の説明



図 1: コードレスポリリッパ/プレバレーション

- A - 燃料ゲージ
- B - 変則トリガー回転/ロックスイッチ
- C - リリースボタン
- D - バッテリーパック
- E - ギア切替スイッチ
- F - スピンドルロック

仕様

モーター電圧	14.4 VDC
スピンドルネジ	5/16インチ-24UNF
ディスクバッド	51 mm (2.0インチ)
ディスクバッド	76 mm (3.0インチ)
フリー速度 低速 (1)	0-3500 RPM
フリー速度 高速 (2)	0-15000 RPM

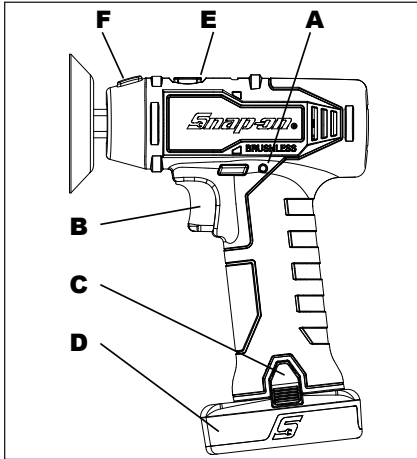
バッテリーパックを含めた重量

重量	1.9 ポンド (0.86 kg)
全長	5.7" (144.8 mm)
全高	7.8" (198.1 mm)
幅	1.9" (48.5 mm)

動作温度	-4°F(-20°C)から140°F(60°C)まで
保管温度	-4°F(-20°C)から140°F(60°C)まで

ノイズ* (ISO規格15744によるテスト)

音圧レベル (A)	73.0 dB
不確実性、K	3.0 dB
音圧レベル (A)	84.6 dB
不確実性、K	3.0 dB

振動* (ISO規格28927によるテスト)

振動レベル	1.74 m/s ²
不確実性、K	0.71 m/s ²

*これらの表記値は、表記されている標準を使用して研究室での試験で得た値であり、リスク評価には適していません。個別の作業場で測定した値はさらに高くなる場合があります。値と個別のユーザーが経験する危害のリスクは固有であり、ユーザーが作業する環境や方法、加工物、ワークステーション設計、曝露時間、ユーザーの物理的状態などによって異なります。

Snap-on スナップオンは記載された値の代わりに、当社が関与しないそれぞれの職場環境におけるリスクアセスメントによって決定した値を使用することについて責任を負いません。

記号

記号	
	取扱説明書/冊子を参照
	保護めがねを着用
	呼吸用保護具を着用
	聴覚保護具を着用
	振動の危険
	ボルト
	直流
	定格回転数
	直径
	CEマーク
	カナダ-合衆国 アンダーライターズラボラトリー

	FCC 連邦通信委員会
	日本電気安全 テュプラインランド
	二重絶縁
BFP	バックフィード保護
	適切なリサイクルバッテリー
	ゴミ箱への投棄禁止
	カリフォルニア・タイトル20適合

バッテリーパックの仕様

警告

CTB6172は使用しないでください。

タイプ

CTB8172BK/CTB8174..... リチウムイオン

電圧

CTB8172BK/CTB8174.....
..... 14.4 VDC (3.6 V x 4 セルペア)

重量

CTB8172BK/CTB8174..... 0.23 kg

充電時間

CTB8172BK ~55分
CTB8174 ~70分

寿命

CTB8172BK/CTB8174..... 1000サイクル
注: 1サイクル=1充電と1放電

充電容量

CTB8172BK 2.0 A・H
CTB8174 2.5 A・H

放電温度範囲

CTB8172BK/CTB8174.....
..... -4°F(-20°C) から 140°F(60°C) まで

バッテリー充電器の仕様

入力

CTC772A/CTCA772A/CTCEU772A/CTCJ772A.....
..... 100-240 V、50/60 Hz

出力

全モデル共通..... 3.0 A

重量

全モデル共通..... 1.15 lbs (0.52 kg)

充電温度範囲

CTB8172BK/CTB8174.....
..... 32°F(0°C) から 113°F(45°C) まで

警告

換気開口部を塞がないでください。

工具の操作方法

燃料ゲージ

本ツールには燃料ゲージがあり、バッテリーの充電状態を示すようになっていました。燃料ゲージは、本ツール左側面、ハンドル上部にあります。円形の3色LEDの色が、充電状態に応じて変化します。毎回トリガーを引くたびに、燃料ゲージが3秒間アクティブになります。燃料ゲージの機能は、下記の通りです。

- LED緑色 - バッテリーは40%から100%の充電状態になっています。
- LED黄色 - バッテリーは25%から40%の充電状態になっています。
- LED赤色 - バッテリーは0%から25%の充電状態になっています。
- LED点滅赤色 - バッテリーを即座に交換する必要があります。

スイッチ

スイッチは回転またはロックの位置に設定できます。スイッチは、回転または時計回りとして表示されています。

回転/ロックバー「A」を押し、スイッチを中央位置にします。



図 2:

燃料ゲージ

トリガーを押しディスクパッドを回します。必ず、トリガーを「回転」の位置にしてツールを 작동してください。OFFの位置でトリガーをロックでき、ツールを使用しない際の不意なスタートによる事故のリスクを低減できます。レバーを中央位置にし、トリガーをロックします。

使用しない場合はトリガーをロックした状態しておいてください。

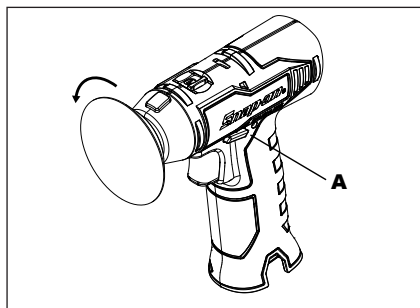
速度選択

重要

ツールの回転が完全に停止してから速度変更をするようにしてください。完全に停止していない場合は、ギアが破損する恐れがあります。

高速（低トルク）に設定するには、ツールの電源をオフにし停止させます。Hi-Lo（高-低）スイッチを右（ポジション2）にスライドさせます。

低速（高トルク）に設定するには、ツールの電源をオフにし停止させます。図に示すように、Hi-Lo（高-低）スイッチを左（ポジション1）にスライドさせます。



図 3: Hi-Lo (高-低) スイッチ

低速、ポジション1
高速、ポジション2

用途

CTPP861 ポリッシュ/下地準備ツールは様々な研磨・やすりがけ軽作業用に設計されています。研磨作業の場合は3'のウレタンパッドやウールボンネットを使用して低速での使用をお勧めします。下地準備作業や高速使用の場合は2'のアクセサリ使用をお勧めします。

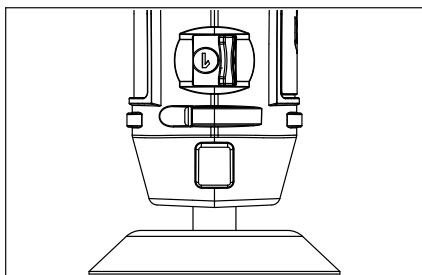
CTPP861は、3'アクセサリを使用しての高速・下地準備作業には適していません。

ポリッシュ

1. バッテリーバックを外す。
2. 低速位置1を選択する。
3. 3'ディスクパッドをスピンドルに差し込んでください。
4. スピンドルロックボタンを押して、スピンドルロックをかけ、デスクパッドを締める。

5. 希望のスポンジやパフをベルクロ・ディスクパッドに取り付け、パッドに強く押し付ける。



図 4:

A - スピンドル
B - スピンドルロックボタン

サンディング

1. バッテリーバックを外す。
2. 高速位置2を選択する。
3. ツール上のネームプレートに表記している回転数以上の定格に適合する直径2"以下のサンディングディスクやアクセサリを使用してください。
4. 2" Rolocバックリングパッドまたは2" Roloc表面ディスク付きのRolocアダプタCTPP761-951を使用してください。

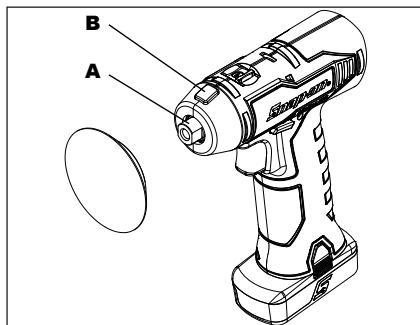
過負荷

何らかの理由でツールが過負荷になった場合には、内蔵電子回路によって、作動が止まります。この安全機能によって、ツールまたはバッテリーへの不足電圧や異常高温、過電流による損傷が防止されます。トリガーを離すと、動作が再開します。

- 本ツールを過剰な重負荷条件下で使用するときには、スイッチまたはバッテリーの最大許容温度に達することがあり、本ツールは作業を一時的に停止します。高温になったツールは、約1分以内に温度が低くなります。高温になったバッテリーが温度低下するには、15分以上かかることがあります。この条件が発生したときには、通常、バッテリー充電の必要も迫っています。作業完了には、もう一台バッテリーを使う必要があるかもしれません。注:バッテリー充電器は、バッテリーが十分に低温になって充電を始められる温度になるまで、LEDを黄色点滅させます。ツールの温度が低いと(4°F/-20°C)、負荷をかけずに数秒間作動させて、バッテリーを暖める必要があることがあります。



図5: バッテリーパックの挿入方法



図6: バッテリーパックの充電器への挿入方法

バッテリーの充電方法

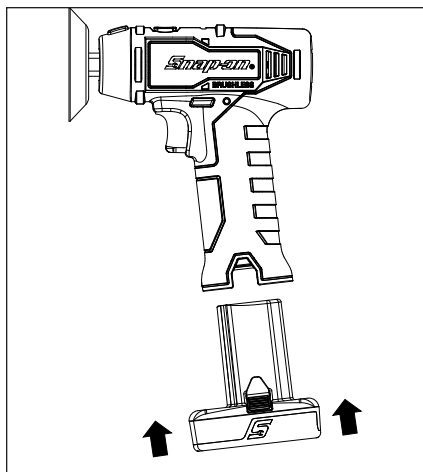
1. 充電器に、別途充電器コードが付属している場合には、このコードを充電器に接続します。
2. このコードの充電器とは逆側の端を、AC電源コンセントに差し込みます。
3. バッテリーパックを充電器に挿入します。バッテリーパックが止まるまで、軽くバッテリーパックを押し込みます。充電器には、4灯のLED燃料ゲージが取り付けられていて、充電状態が25%、50%、75%、および100%であることが示されます。バッテリーを挿入すると、充電器の燃料ゲージ上の緑色LED4全灯が2回点滅し、その後、充電器は4灯のLEDすべてを順に点灯させてから緑色LED1灯だけを点滅させた状態になります。この点灯状態によって、そのバッテリーの充電状態を示すと共に、そのバッテリーを充電しつつあることが示されます。

4. ある種の内蔵安全保護機能によって、充電器がオフにロックされた状態になることがあります。充電器のLEDライトが点灯しない場合には、そのバッテリーを外して、10分間充電器のプラグをコンセントから外してください。充電器のプラグをもう一度コンセントに差し込み、正常であることが分かっているバッテリーを充電器に差し込みます。LEDライトがオンにならなければ、その充電器は故障しており、交換する必要があります。
5. バッテリーパックが過度の高温または低温になっていると、充電器は充電を行いません。バッテリー温度が32°F (0°C) から113°F (45°C) の間になって、高速充電を開始できるようになるまで、充電器は黄色LEDをゆっくりと点滅させて待ちます。
6. 標準の高速充電時間は30分です。充電が30分より長くなる場合があります。長時間バッテリーを低充電状態に放置してあった場合には、充電サイクルが長くなる場合があります。充電が完了すると、緑色LED4灯がすべて点灯したままになります。
7. 赤色LEDが点滅すると、そのバッテリーが故障していて充電器が充電できないことが示されています。そのバッテリーを充電器から外して、バッテリーを交換してください。

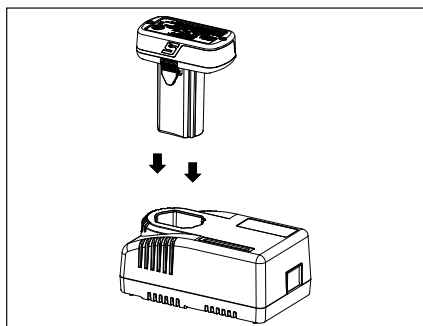
バッテリーパック

バッテリーパックの保護

効率とバッテリー寿命を最大化するために、リチウムイオンバッテリーは、本ツール内および充電器内に内蔵の安全回路によって保護されています。この安全回路は、バッテリー電圧、充放電の電流と温度を監視しています。さらに詳しくは、本取扱説明書の過負荷の節をご参照ください。

低温環境下での動作

リチウムイオンバッテリーは、-4°F (-20°C) までの温度で使用可能です。バッテリーパックが極度に低温であるときには、本ツールを無負荷で作動させてバッテリーを暖めると、通常通りに本ツールを利用することができます。

高温条件下での動作

リチウムイオンバッテリーの温度が158°F (70°C) に達すると、保護回路によってバッテリーがオフになり、本ツール上の白色LED2灯が点滅します。一旦バッテリー温度が下がると、ツールは正常な動作を再開します。

保管

バッテリーパックは水中や雨中にさらさないでください。これによって、バッテリーパックが損傷することがあります。

バッテリーを完全に充電してから、保管してください。寿命を最適にするには、リチウムイオンバッテリーは、湿気がない室温状態で保管してください。バッテリーを高温で長期間保管すると、恒久的な充電能力の低下が起きることがあります。

警告

- コンセントから充電器のプラグを外してから、分解作業を始めてください。
- パワーツールからバッテリーパックを外してから、分解作業を始めてください。バッテリーパックを短絡させると、発火や負傷事故が生じる恐れがあります。
- 安全装置をご利用ください。保護めがねを必ず着用してください。

メンテナンス

サービス

ツールを保守サービスするには、細心の注意と知識が必要になります。保守サービスは公認のサービス技術者だけが行うことができます。

- ご使用前には、必ずツールに損傷がないかチェックしてください。
- 損傷がある部品は、交換または修理してからご使用ください。可動パーツのアラインメントをチェックしてください。可動パーツの固着や部品の破損によって、正しく動作しなくなることがあります。
- 損傷した部品は、公認のテクニカルセンターにより正規の修理または交換を受けてください。
- スイッチをオン、オフできない場合には、ツールを使用しないでください。
- ツールは整備してください。良好かつ安全な性能を発揮させるためには、ツールはきれいにして、油やグリスで汚さず、乾いた状態に保ってください。
- 最寄りの **Snap-on** 修理センターの所在地については、**Snap-on**カスタマーサービス、1-877-762-7664までお電話ください。
- リチウムイオンバッテリーを短時間の間に充放電すると、バッテリーパック内部の温度が上昇します。これは異常ではありません。
- 理想的な作業条件下では、リチウムイオンバッテリーの充放電可能寿命は、約1000サイクルです。整備とお手入れが不適切であると、バッテリー寿命が短くなり、バッテリーが充電状態を保持できる時間も短くなります。
- CTBシリーズのバッテリーパックであると明記されている**Snap-on**充電器以外は使用しないでください。
- バッテリーパックを短絡させないでください。高電流が流れて、バッテリーパックに恒久的損傷が加わることがあります。

Notes:

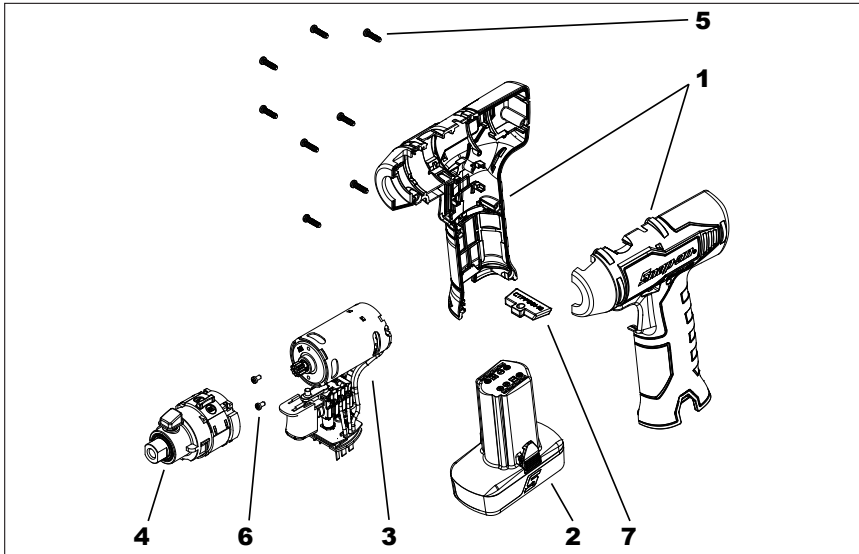

Figure 8: Exploded View

Parts Listing

Ref	Description	Qty	Part Number
1	housing set	1	CTPP861-100R
2	battery pack	1	CTB8174
3	motor/switch assembly	1	CTPP861-160
4	gearbox assembly	1	CTPP861-150
5	housing screw	8	ME3L41
6	motor screw	2	ME3L34
7	forward/lock bar	1	CTPP861-16
*	wrench	1	CTPP761-950
*	battery housing repair kit (includes top and bottom housing, 2 screws)	1	CTB8172BK1
*	battery housing repair kit (includes 2 latch buttons, 2 pins, 2 springs)	1	CTB7172-2
*	not shown		

Accessory Recommendations

TO MAXIMIZE THE PERFORMANCE OF THE TOOL WE RECOMMEND YOU USE ONLY THE SNAP-ON BRANDED ACCESSORIES INDICATED BELOW

Part No	Description
CTPP761-900	3" disc pad
CTPP761-901	3" white foam pad
CTPP761-902	3" gray foam pad
CTPP761-903	3" buffing pad
CTPP761-906	2" Roloc backing pad
CTPP761-907	2" Roloc medium surface disc
CTPP761-951	Roloc adaptor

Charger Parts List

Model Number	Charger	Description	Body Part Number	Cord Part Number
CTPP861	CTC772A	Charger and Cord for USA	CTC772A	CTC720-120 *
CTPP861G	CTC131	14.4V/18V Dual Bay Charger and Cord for USA	CTC131	CTC720-120 *
CTPP861O				
CTPP861P				
CTPP861BK				
CTPP861HV	CTC123	14.4V/18V Multi-Bay Charger and Cord for USA	CTC123	CTC720-120 *
CTPP861GM				
CTPPA861	CTCA772A	Charger and Cord for Australia	CTC772A	CTCA720-120 *
CTPPA861G	CTCA131	14.4V/18V Dual Bay Charger and Cord for Australia	CTC131	CTCA720-120 *
CTPPA861O				
CTPPA861P				
CTPPA861BK				
CTPPA861HV	CTCA123	14.4V/18V Multi-Bay Charger and Cord for Australia	CTC123	CTCA720-120 *
CTPPA861GM				
CTPPEU861	CTCEU772A	Charger and Cord for Europe	CTC772A	CTCE720-120 *
CTPPEU861G	CTCEU131	14.4V/18V Dual Bay Charger and Cord for Europe	CTC131	CTCE720-120 *
CTPPEU861O				
CTPPEU861P				
CTPPEU861BK				
CTPPEU861HV	CTCEU123	14.4V/18V Dual Bay Charger and Cord for United Kingdom	CTC123	CTCU720-120 *
CTPPEU861GM		14.4V/18V Multi-Bay Charger and Cord for Europe		CTCE720-120 *
		14.4V/18V Multi-Bay Charger and Cord for United Kingdom		CTCU720-120 *
CTPPJ861	CTCJ772A	Charger and Cord for Japan	CTC772A	CTCJ720-120 *
CTPPJ861G	CTCJ131	14.4V/18V Dual Bay Charger and Cord for Japan	CTC131	CTCJ720-120 *
CTPPJ861O				
CTPPJ861P				
CTPPJ861BK				
CTPPJ861HV	CTCJ123	14.4V/18V Multi-Bay Charger and Cord for Japan	CTC123	CTCJ720-120 *
CTPPJ861GM				

* User Replaceable Parts

Battery Parts List

Battery Part No	Description	Color
CTB8172BK	14.4 V Battery	Black
CTB8174	14.4 V Battery	Black



EU DECLARATION OF CONFORMITY

This declaration of conformity is issued under the sole responsibility of the manufacturer:

Snap-on Tools Company
2801 80th Street
Kenosha, WI 53141-1410, U.S.A.

Object of declaration:

Product: Cordless Polisher/Preparation

Model No:

CTPPEU861

CTPPEU861G

CTPPEU861O

CTPPEU861P

CTPPEU861BK

CTPPEU861HV

CTPPEU861GM

Serial Number: 1941XXXX-->XXXXXXXXXX

The object of the declaration described above is in conformity with the relevant Union harmonisation legislation;

Machinery Directive: 2006/42/EC

Electromagnetic Compatibility Directive: 2014/30/EU

References to the relevant harmonised standards used or references to the specifications in relation to which conformity is declared:

Safety: EN60745-1:2009+A11:2010

Object of declaration:

Product: Battery Charger Series

Model No: CTCEU772A

Serial Number: 1727XXXX-->XXXXXXXXXX

The object of the declaration described above is in conformity with the relevant Union harmonisation legislation:

Low Voltage Directive: 2014/35/EU

Electromagnetic Compatibility Directive: 2014/30/EU

References to the relevant harmonised standards used or references to the specifications in relation to which conformity is declared:

Safety: IEC 60335-1:2010+A1:2013

Safety: IEC 60335-2-29:2002+A1:2004+A2:2009

Safety: EN 60335-1:2012+A11:2014

Safety: EN 60335-2-29:2004+A2:2010

EMF: EN 62233:2008

EMC: EN 55014-1:2006+A1:2009

EMC: EN 55014-2:1997+A1:2001+A2:2008

EMC: EN 61000-3-2:2006+A1:2009+A2:2009

EMC: EN 61000-3-3:2008

The authorized representative located within the European Union (EU) is:

Francesco Frezza
Snap-on Equipment
Via Prov. Carpi, 33
42015 Correggio RE
Italy

The authorized representative located within the United Kingdom (UK) is:

Matthew Law
Snap-on Tools Ltd
Telford Way Industrial Estate
Kettering, Northants
NN16 8SN
United Kingdom

Signed for and on behalf of the above named manufacturer:

Place and date of issue: **Kenosha WI 53141-1410, USA**
03-2019

Name, function: **Charles R Frontczak**
Cordless Power Tools Engineering Manager

Signature:

EU-VERKLARING VAN OVEREENSTEMMING

Voor de afgifte van deze verklaring van overeenstemming is uitsluitend de fabrikant verantwoordelijk:

Snap-on Tools Company
2801 80th Street
Kenosha, WI 53141-1410, VS

Onderwerp van de verklaring:

Product: Draadloze poets- en polijstmachine

Modelnr.:

CTPPEU861 CTPPEU861G CTPPEU861O CTPPEU861P CTPPEU861BK
CTPPEU861HV CTPPEU861GM

Serienummer: 1941XXXX-->XXXXXXXXXX

Het onderwerp van de bovenstaande verklaring voldoet aan de relevante harmonisatiewetgeving van de Europese Unie:

Machinerichtlijn: 2006/42/EG

Richtlijn betreffende elektromagnetische compatibiliteit: 2014/30/EU

Verwijzingen naar de relevante gebruikte geharmoniseerde normen of verwijzingen naar de specificaties waarmee overeenstemming wordt verklaard:

Veiligheid: EN 60745 -1:2009+A11:2010

Onderwerp van de verklaring:

Product: Batterijopladerserie

Modelnr.: CTCEU772A

Serienummer: 1727XXXX-->XXXXXXXXXX

Het onderwerp van de bovenstaande verklaring voldoet aan de relevante harmonisatiewetgeving van de Europese Unie:

Laagspanningsrichtlijn: 2014/35/EU

Richtlijn betreffende elektromagnetische compatibiliteit: 2014/30/EU

Verwijzingen naar de relevante gebruikte geharmoniseerde normen of verwijzingen naar de specificaties waarmee overeenstemming wordt verklaard:

Veiligheid: IEC 60335-1:2010+A1:2013

Veiligheid: IEC 60335-2-29:2002+A1:2004+A2:2009

Veiligheid: EN 60335-1:2012+A11:2014

Veiligheid: EN 60335-2-29:2004+A2:2010

EMF: EN 62233:2008

EMC: EN 55014-1:2006+A1:2009

EMC: EN 55014-2:1997+A1:2001+A2:2008

EMC: EN 61000-3-2:2006+A1:2009+A2:2009

EMC: EN 61000-3-3:2008

De gevolmachtigde vertegenwoordiger in de Europese Unie (EU) is:

Francesco Frezza
Snap-on Equipment
Via Prov. Carpi, 33
42015 Correggio RE
Italy

De gevolmachtigde vertegenwoordiger in het Verenigd Koninkrijk (VK) is:

Matthew Law
Snap-on Tools Ltd
Telford Way Industrial Estate
Kettering, Northants
NN16 8SN
Verenigd Koninkrijk

Getekend voor en namens bovenstaande fabrikant:

Plaats en datum van uitgifte: **Kenosha, WI 53141-1410, VS**
03-2019

Naam, functie: **Charles R Frontczak**
Cordless Power Tools Engineering Manager

Handtekening:



DÉCLARATION DE CONFORMITÉ POUR L'UNION EUROPÉENNE

Cette déclaration de conformité est établie sous la seule responsabilité du fabricant :

Snap-on Tools Company
2801 80th Street
Kenosha, WI 53141-1410, É.-U.

Objet de la déclaration:

Produit : Polisseuse / Lustreuse sans fil
Modèle :

CTPPEU861	CTPPEU861G	CTPPEU8610	CTPPEU861P	CTPPEU861BK
CTPPEU861HV	CTPPEU861GM			

Numéro de série : 1941XXXX-->XXXXXXXXX

L'objet de la déclaration décrit ci-dessus est en conformité avec la législation d'harmonisation européenne pertinente :

Directive sur les machines : 2006/42/EC

Directive relative à la compatibilité électromagnétique : 2014/30/EU

Directive sur le bruit : 2000/14/EC

Les références aux normes harmonisées utilisées ou référencées dans les spécifications en vertu desquelles la conformité est déclarée :

Sécurité : EN 60745-1:2009+A11:2010

Objet de la déclaration:

Produit : Chargeur de batterie série
Modèle : CTCEU772A

Numéro de série : 1727XXXX-->XXXXXXXXX

L'objet de la déclaration décrit ci-dessus est en conformité avec la législation d'harmonisation européenne pertinente :

Directive basse tension : 2014/35/EU

Directive relative à la compatibilité électromagnétique : 2014/30/EU

Les références aux normes harmonisées utilisées ou référencées dans les spécifications en vertu desquelles la conformité est déclarée :

Sécurité : IEC 60335-1:2010+A1:2013

Sécurité : IEC 60335-2-29:2002+A1:2004+A2:2009

Sécurité : EN 60335-1:2012+A11:2014

Sécurité : EN 60335-2-29:2004+A2:2010

EMF : EN 62233:2008

EMC : EN 55014-1:2006+A1:2009

EMC : EN 55014-2:1997+A1:2001+A2:2008

EMC : EN 61000-3-2:2006+A1:2009+A2:2009

EMC : EN 61000-3-3:200

Le représentant agréé dans l'Union Européenne (UE) est :

Francesco Frezza
Snap-on Equipment
Via Prov. Carpi, 33
42015 Correggio RE
Italy

Le représentant agréé au Royaume-Uni (UK) est :

Matthew Law
Snap-on Tools Ltd
Telford Way Industrial Estate
Kettering, Northants
NN16 8SN
Royaume-Uni

Signé pour et au nom du fabricant nommé ci-dessus:

Lieu et date de délivrance: **Kenosha, WI 53141-1410, É.-U.**
03-2019

Nom, fonction: **Charles R Frontczak**
Directeur ingénierie – Outils électriques

Signature:



EU-KONFORMITÄTSERKLÄRUNG

Diese Konformitätserklärung wird unter der alleinigen Verantwortung des Herstellers herausgegeben:

Snap-on Tools Company
2801 80th Street
Kenosha, WI 53141-1410, USA

Gegenstand der Erklärung:

Produkt: Akku-Poliermaschine / Vorbereitung

Modell-Nr.:

CTPPEU861 CTPPEU861G CTPPEU8610 CTPPEU861P CTPPEU861BK
CTPPEU861HV CTPPEU861GM

Seriennummer: 1941XXXX-->XXXXXXXXX

Der Gegenstand der oben genannten Erklärung erfüllt die einschlägigen Harmonisierungsrechtsvorschriften der Union:

Maschinenrichtlinie: 2006/42/EG

Richtlinie für elektromagnetische Verträglichkeit: 2014/30/EU

Verweise auf die verwendeten einschlägigen harmonisierten Normen oder Bezugnahme auf Spezifikationen, anhand derer die Konformität erklärt wird:

Sicherheit: EN 60745-1:2009+A11:2010

Gegenstand der Erklärung:

Produkt: Akkuladegerät-Serie

Modell-Nr.: CTCEU772A

Seriennummer: 1727XXXX-->XXXXXXXXX

Der Gegenstand der oben genannten Erklärung erfüllt die einschlägigen Harmonisierungsrechtsvorschriften der Union:

Niederspannungsrichtlinie: 2014/35/EU

Richtlinie für elektromagnetische Verträglichkeit: 2014/30/EU

Verweise auf die verwendeten einschlägigen harmonisierten Normen oder Bezugnahme auf Spezifikationen, anhand derer die Konformität erklärt wird:

Sicherheit: IEC 60335-1:2010+A1:2013

Sicherheit: IEC 60335-2-29:2002+A1:2004+A2:2009

Sicherheit: EN 60335-1:2012+A11:2014

Sicherheit: EN 60335-2-29:2004+A2:2010

EMF: EN 62233:2008

MC: EN 55014-1:2006+A1:2009

EMC: EN 55014-2:1997+A1:2001+A2:2008

EMC: EN 61000-3-2:2006+A1:2009+A2:2009

EMC: EN 61000-3-3:2008

Der Bevollmächtigte innerhalb der Europäischen Union (EU) ist:

Francesco Frezza
Snap-on Equipment
Via Prov. Carpi, 33
42015 Correggio RE
Italy

Der Bevollmächtigte innerhalb Großbritanniens (GB) ist:

Matthew Law
Snap-on Tools Ltd
Telford Way Industrial Estate
Kettering, Northants
NN16 8SN
Vereinigtes Königreich

Für und im Namen des oben genannten Herstellers unterzeichnet:

Ort und Datum der Ausstellung: **Kenosha, WI 53141-1410, USA**
03-2019

Name, Funktion: **Charles R Frontczak**
Technikleiter Akku-Elektrowerkzeuge

Unterschrift:

C.R. Frontczak

DICHIARAZIONE DI CONFORMITÀ EU

La presente dichiarazione di conformità è stata rilasciata ad esclusiva responsabilità del produttore:

Snap-on Tools Company
2801 80th Street
Kenosha, WI 53141-1410, Stati Uniti

Oggetto della dichiarazione:

Prodotto: Lucidatrice a batteria/Preparazione

Modello n.:

CTPPEU861	CTPPEU861G	CTPPEU861O	CTPPEU861P	CTPPEU861BK
CTPPEU861HV	CTPPEU861GM			

Numero di serie: 1941XXXX-->XXXXXXXX

L'oggetto della dichiarazione sopra indicata è conforme alle norme comunitarie armonizzate in materia:

Direttiva Macchine: 2006/42/CE

Direttiva sulla compatibilità elettromagnetica: 2014/30/EU

Riferimenti alle pertinenti norme armonizzate utilizzate o riferimenti alle specifiche in relazione alle quali è stata rilasciata la conformità:

Sicurezza: EN 60745-1:2009+A11:2010

Oggetto della dichiarazione:

Prodotto: Caricabatteria serie

Modello n.: CTCEU772A

Numero di serie: 1727XXXX-->XXXXXXXX

L'oggetto della dichiarazione sopra indicata è conforme alle norme comunitarie armonizzate in materia:

Direttiva sulle basse tensioni: 2014/35/EU

Direttiva sulla compatibilità elettromagnetica: 2014/30/EU

Riferimenti alle pertinenti norme armonizzate utilizzate o riferimenti alle specifiche in relazione alle quali è stata rilasciata la conformità:

Sicurezza: IEC 60335-1:2010+A1:2013

Sicurezza: IEC 60335-2-29:2002+A1:2004+A2:2009

Sicurezza: EN 60335-1:2012+A11:2014

Sicurezza: EN 60335-2-29:2004+A2:2010

EMF: EN 62233:2008

EMC: EN 55014-1:2006+A1:2009

EMC: EN 55014-2:1997+A1:2001+A2:2008

EMC: EN 61000-3-2:2006+A1:2009+A2:2009

EMC: EN 61000-3-3:2008

Il mandatario responsabile nell'ambito dell'Unione

Europea è:

Francesco Frezza
Snap-on Equipment
Via Prov. Carpi, 33
42015 Correggio RE
Italy

Il mandatario responsabile nell'ambito del Regno Unito

è:

Matthew Law
Snap-on Tools Ltd
Telford Way Industrial Estate
Kettering, Northants
NN16 8SN
Regno Unito

Firmato in nome e per conto del produttore soprannominato:

Luogo e data di rilascio: Kenosha, WI 53141-1410, Stati Uniti

03-2019

Nome, carica:

Charles R Frontczak

Responsabile tecnico per gli utensili a batteria

Firma:

C.R. Frontczak

DECLARACIÓN DE CONFORMIDAD DE LA UE

Esta declaración de conformidad se emite bajo la responsabilidad exclusiva del fabricante:

Snap-on Tools Company
2801 80th Street
Kenosha, WI 53141-1410, EE. UU.

Objeto de la declaración:

Producto: Pulidora inalámbrica/Preparación
Modelo:

CTPPEU861 CTPPEU861G CTPPEU8610 CTPPEU861P CTPPEU861BK
CTPPEU861HV CTPPEU861GM

Número de serie: 1941XXXX-->XXXXXXXXX

El objeto de la declaración que se describe anteriormente cumple con la legislación sobre armonización de la Unión Europea:

Directiva de maquinaria: 2006/42/EC

Directiva sobre compatibilidad electromagnética: 2014/30/UE

Referencias a las normas de armonización relevantes o a las especificaciones en relación a las cuales se declara la conformidad:

Seguridad: EN 60745-1:2009+A11:2010

Objeto de la declaración:

Producto: Cargador de baterías serie
Modelo: CTCEU772A

Número de serie: 1727XXXX-->XXXXXXXXX

El objeto de la declaración que se describe anteriormente cumple con la legislación sobre armonización de la Unión Europea:

Directiva sobre baja tensión: 2014/35/UE

Directiva sobre compatibilidad electromagnética: 2014/30/UE

Referencias a las normas de armonización relevantes o a las especificaciones en relación a las cuales se declara la conformidad:

Seguridad: IEC 60335-1:2010+A1:2013

Seguridad: IEC 60335-2-29:2002+A1:2004+A2:2009

Seguridad: EN 60335-1:2012+A11:2014

Seguridad: EN 60335-2-29:2004+A2:2010

EMF: EN 62233:2008

EMC: EN 55014-1:2006+A1:2009

EMC: EN 55014-2:1997+A1:2001+A2:2008

EMC: EN 61000-3-2:2006+A1:2009+A2:2009

EMC: EN 61000-3-3:2008

El representante autorizado que se encuentra dentro de la Unión Europea (UE) es:

Francesco Frezza
Snap-on Equipment
Via Prov. Carpi, 33
42015 Correggio RE
Italy

El representante autorizado que se encuentra dentro del Reino Unido es:

Matthew Law
Snap-on Tools Ltd
Telford Way Industrial Estate
Kettering, Northants
NN16 8SN
Reino Unido

Firmado para el fabricante mencionado anteriormente o en su nombre:

Emitido en el siguiente lugar y fecha: **Kenosha, WI 53141-1410, EE. UU.**

03-2019

Nombre, cargo:

Charles R Frontczak
Gerente de Ingeniería, Herramientas Eléctricas Inalámbricas

Firma:

C.R. Frontczak



ONE YEAR LIMITED WARRANTY

NICKEL-CADMIUM CORDLESS TOOLS
14.4 V LITHIUM-ION TOOLS
CHARGERS
NICKEL-CADMIUM BATTERIES
7.2 V LITHIUM-ION BATTERIES
14.4 V LITHIUM-ION BATTERIES
CORDLESS WORKLIGHT

(LED's are not covered by this or any other warranty)

**TWO YEAR LIMITED/
1000 CHARGE CYCLE WARRANTY**

18 V LITHIUM-ION BATTERIES
18 V LITHIUM-ION CORDLESS TOOLS

SNAP-ON INCORPORATED WARRANTS THAT SNAP-ON POWER TOOL PRODUCTS ARE FREE FROM DEFECTS IN WORKMANSHIP AND MATERIALS. Snap-on will repair or replace these tools which fail to give satisfactory service due to defective workmanship or materials.

The warranty for Snap-on Cordless Power Tools/ Chargers/ Batteries is listed ABOVE from the date of the original purchase. Repair or replacement shall be at the election and expense of Snap-on. Except where unreasonable, the product must be returned to Snap-on or a Snap-on dealer for warranty service. Snap-on does not provide any warranty for products subjected to abnormal use. Abnormal use includes misuse, modification, unreasonable use, neglect, lack of maintenance, use in production-related service, or use after the tool is significantly worn.

Consumable products are not covered by any warranty. Consumable products are goods reasonably expected to be used up or damaged during use, including but not limited to drill bits, saw blades, grinding discs, sanding discs, knife blades, files, taps, dies, oxygen sensors and non-rechargeable batteries.

SNAP-ON SHALL NOT BE LIABLE FOR ANY INCIDENTAL, SPECIAL OR CONSEQUENTIAL COSTS OR DAMAGES INCURRED BY THE PURCHASER OR OTHERS (including, without limitations, lost profits, revenues, anticipated sales, business opportunities, goodwill, or interruption of business and any other injury or damage. Some states do not allow the exclusion or limitation of incidental or consequential damages, so the above limitation or exclusion may not apply to you. This warranty is your exclusive remedy and is in place of all other rights and remedies. You may have other rights which vary from state to state or country.

SNAP-ON INCORPORATED
Kenosha, WI 53141-1410
www.snapon.com

Trademark Acknowledgements

Snap-on® is a registered trademark of Snap-on Incorporated
RBRC™ and the RBRC Seal are trademarks of Rechargeable Battery Recycling Corporation